

SRA 1000

Station de Relevage Amaclean – Pro



Relevage industriel
Assainissement



Relevage domestique
Lotissements
Rabatement



Relevage
Evacuation eaux
usées



• Exécution

Station de relevage préfabriquée pour installation enterrée. Fond autonettoyant Amaclean® qui améliore l'évacuation des dépôts et des déchets.

Équipée de deux pompes submersibles KSB pour eaux usées, montées sur pied d'assise vertical avec système de guidage double barre.

Exécution en relevage ou en refoulement avec robinetterie interne ou dans un regard externe.

• Donnée de la station de relevage.

Diamètre intérieur cuve : 1000 mm
 Hauteur intérieur cuve : 2250 mm
 Raccord arrivé : Tube PVC Ø 204 mm
 Raccord refoulement : Tube PVC Ø 63 ou Ø 75 mm (Identique à la pompe)
 Guidage pompe : Double barre en acier inoxydable.
 Sortie de câbles : Etanche au-dessus du refoulement, livrée avec la gaine électrique
 Gestion de niveau : Par 3 flotteurs.

• Caractéristiques

Q max. : 30 m³/h, (8,3 l/s)
 H max. : 16 m
 Temp. du fluide pompé 40 °C max. en service continu
 Volume utile : 785 litres

• Matériaux

Cuve et regard : Polyester armé de fibre de verre
 Fond et couvercle : Polyester armé de fibre de verre avec revêtement gel-coat
 Tuyauterie : PVC
 Robinetterie : PVC
 Structure interne : Acier inoxydable 316L

Les plus



- Fond autonettoyant breveté Amaclean
- Solution clé en main
- Configuration sur-mesure possible

• Mise en service

se reporter page 248





SRA 1000

Station de Relevage Economique

Fourniture

- 1 Cuve SRA Ø1000 mm, hauteur 2250 mm avec fond Amaclean, collerette de scellement et système de manutention
- 2 électropompes KSB Ama-Porter avec roue vortex et 10 m de câble
- 2 pieds assises DN 50 ou DN 65 suivant le diamètre de la pompe
- 1 couvercle monobloc verrouillable
- 1 tube lisse d'arrivée en PVC Ø 204 mm
- Canalisation interne en PVC
- 1 Sans robinetterie, sortie double DN 50 ou DN 65
- 2 Robinetterie interne en PVC
- 3 Cuve sans robinetterie 1 + regard R (2 clapets à boule et 2 vannes ¼ tour)
- 2 Chaines et manilles pour le levage des pompes
- 3 régulateurs de niveau avec 10 m de câble
- 1 sortie de câble avec joint d'étanchéité à lèvres et gaine Ø 90mm longueur 4 m
- 1 Coffret de commande LeveControl pour 2 pompes

Avec option robinetterie en Regard externe : R

- Regard externe Ø1000mm, hauteur 1000mm et système de manutention
- Couvercle monobloc verrouillable
- Raccord annelé pour évacuation des égouttures vers la cuve + tuyau Ø 32 longueur 3 m
- Arrivée en 2 tubes PVC Ø 63 ou Ø 75 (en fonction de la pompe)
- Sortie simple tube PVC Ø 63 ou Ø 75 (en fonction de la pompe)
- Tuyauterie interne en PVC et robinetterie KSB en fonte avec bride de démontage (2 clapets à boule et 2 vannes boisseau sphérique)

Tarifs Produits - SRA 1000

Tailles	DN [mm]	1 Sans robinetterie			2 Robinetterie interne			GM
		N° article	Prix HT €	Poids total [kg]	N° article	Prix HT €	Poids Total [kg]	
Monophasé 1~230V - 50Hz								
SRA1000x22 - Ama-Porter 500 NE	50	49712817	11 205,78	225	49712824	11 579,48	230	27
SRA1000x22 - Ama-Porter 501 NE	50	49712818	11 465,72	225	49712825	11 839,42	230	27
SRA1000x22 - Ama-Porter 502 NE	50	49712819	11 466,80	225	49712826	11 840,49	230	27
SRA1000x22 - Ama-Porter 503 NE	50	49712820	11 470,78	227	49712827	11 844,50	235	27
SRA1000x22 - Ama-Porter 601 NE	65	49712821	11 569,98	235	49712828	12 517,77	250	27
SRA1000x22 - Ama-Porter 602 NE	65	49712822	11 571,05	235	49712829	12 518,84	250	27
SRA1000x22 - Ama-Porter 603 NE	65	49712823	11 575,05	235	49712830	12 522,85	250	27
Triphasé 3~400V - 50Hz								
SRA1000x22 - Ama-Porter 500 ND	50	49712831	11 410,43	225	49712838	11 784,14	230	27
SRA1000x22 - Ama-Porter 501 ND	50	49712832	11 400,66	225	49712839	11 774,37	230	27
SRA1000x22 - Ama-Porter 502 ND	50	49712833	11 401,74	225	49712840	11 775,44	230	27
SRA1000x22 - Ama-Porter 503 ND	50	49712834	11 405,74	227	49712841	11 779,44	235	27
SRA1000x22 - Ama-Porter 601 ND	65	49712835	11 505,00	235	49712842	12 452,80	250	27
SRA1000x22 - Ama-Porter 602 ND	65	49712836	11 506,07	235	49712843	12 453,88	250	27
SRA1000x22 - Ama-Porter 603 ND	65	49712837	11 510,00	235	49712844	12 457,80	250	27

3 Robinetterie en regard externe = 1 + R

Tailles	DN [mm]	Regard externe R		Poids [kg]	GM
		N° article	Prix HT €		
R1000x10 DN50 PP	50	49712813	4 354,05	60	27
R1000x10 DN65 PP	65	49712814	4 867,66	70	27

Pour la sélection de la pompe, se reporter aux courbes caractéristiques de la rubrique Ama-Porter F, page 33



Prix publics H.T. et hors éco-participation, valable à partir du 01/07/2021.

Pour en savoir plus sur le montant de l'éco-participation et sur les procédures de collecte en fin de vie du matériel, www.ksb.fr/deee
 Pour toute commande dont le montant net hors taxes est inférieur à 800 €, une participation aux frais de dossier sera facturée à hauteur de 25 €. Photographies non contractuelles. Sous réserve de modifications techniques.

Fiche technique

Tailles	DN [mm]	P ₂ [kW]	I _N [A]
Monophasé 1~230V - 50Hz			
SRA1000x22 - Ama-Porter 500 NE	50	0.55	5.0
SRA1000x22 - Ama-Porter 501 NE	50	0.75	6.0
SRA1000x22 - Ama-Porter 502 NE	50	1.10	8.2
SRA1000x22 - Ama-Porter 503 NE	50	1.10	8.2
SRA1000x22 - Ama-Porter 601 NE	65	0.75	6.0
SRA1000x22 - Ama-Porter 602 NE	65	1.10	8.2
SRA1000x22 - Ama-Porter 603 NE	65	1.10	8.2
Triphasé 3~400V - 50Hz			
SRA1000x22 - Ama-Porter 500 ND	50	0.55	2.3
SRA1000x22 - Ama-Porter 501 ND	50	0.75	2.8
SRA1000x22 - Ama-Porter 502 ND	50	1.10	3.0
SRA1000x22 - Ama-Porter 503 ND	50	1.10	3.5
SRA1000x22 - Ama-Porter 601 ND	65	0.75	2.8
SRA1000x22 - Ama-Porter 602 ND	65	1.10	3.0
SRA1000x22 - Ama-Porter 603 ND	65	1.10	3.5

Encombres

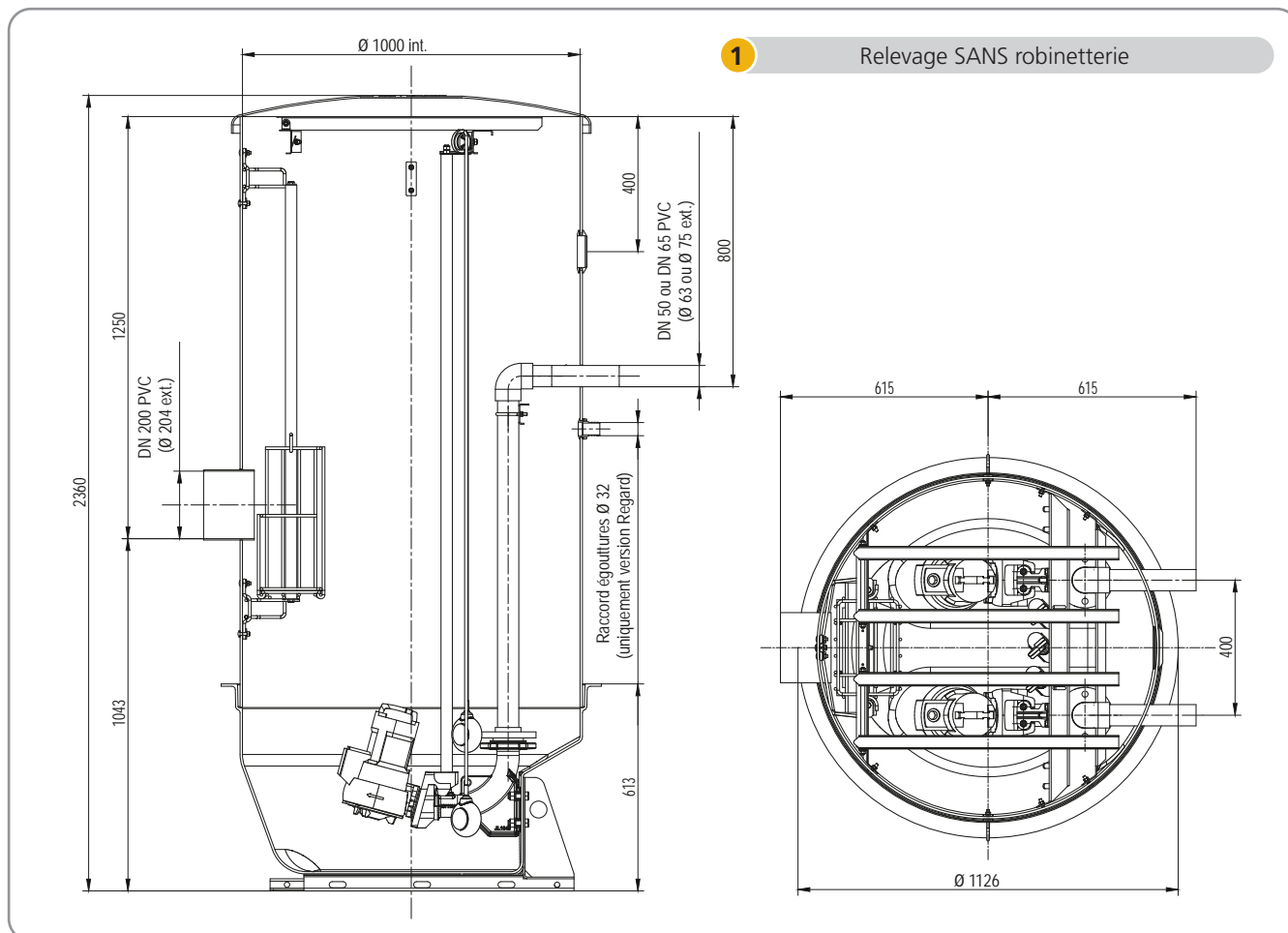

Prix publics H.T. et hors éco-participation, valable à partir du 01/007/2021.
 Pour en savoir plus sur le montant de l'éco-participation et sur les procédures de collecte en fin de vie du matériel, www.ksb.fr/deee
 Pour toute commande dont le montant net hors taxes est inférieur à 800 €, une participation aux frais de dossier sera facturée à hauteur de 25 €.
 Photographies non contractuelles. Sous réserve de modifications techniques.



SRA 1000





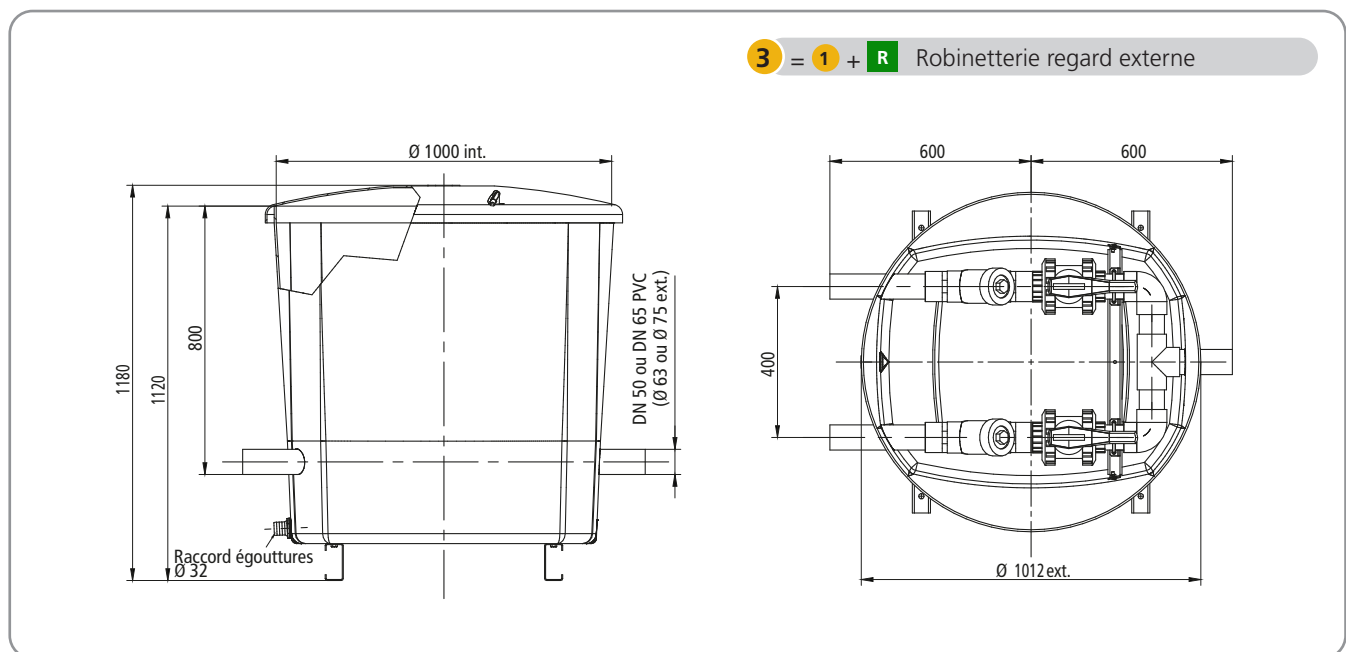
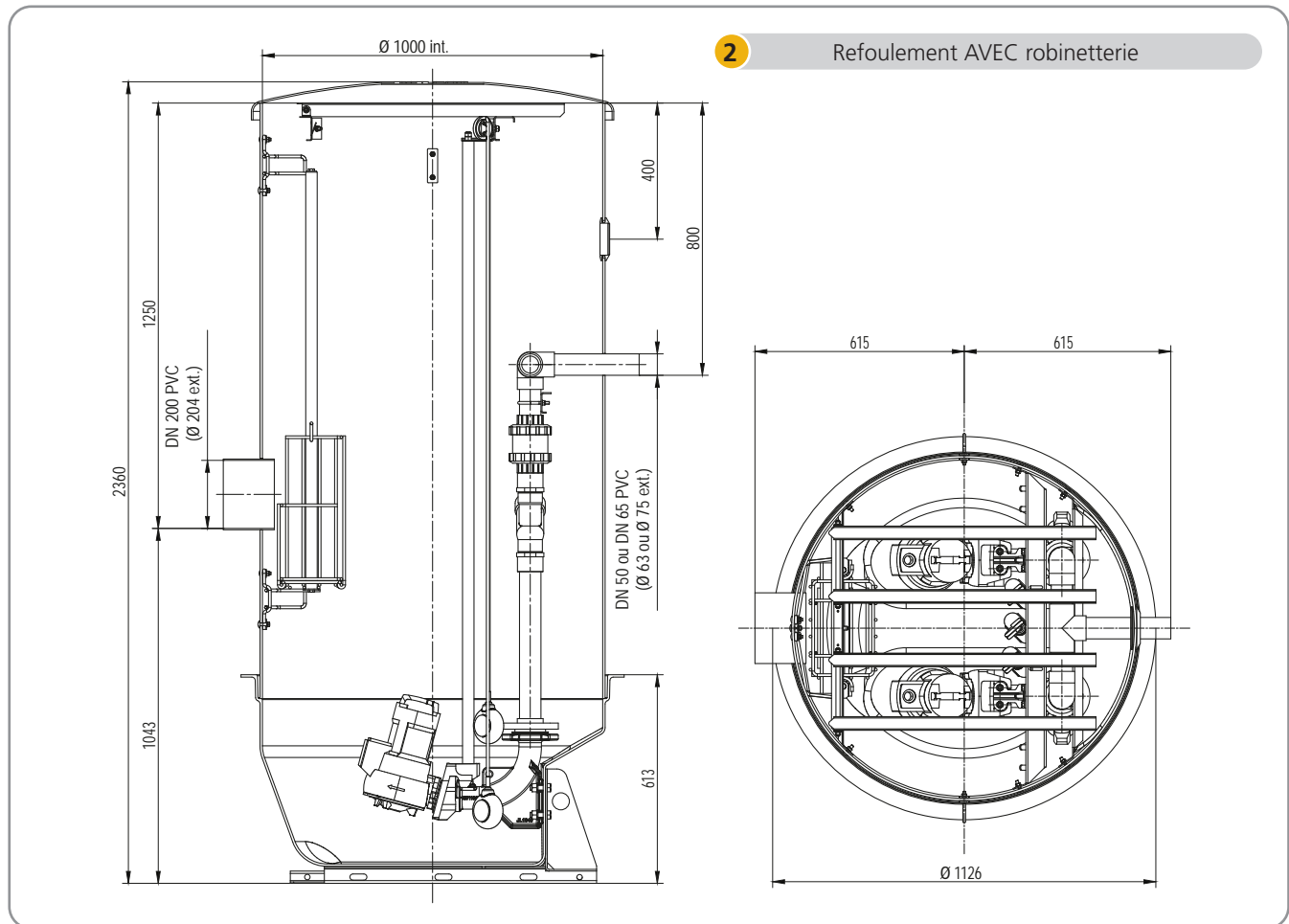



Station de Relevage Economique

Encombremments



Prix publics H.T. et hors éco-participation, valable à partir du 01/07/2021.
 Pour en savoir plus sur le montant de l'éco-participation et sur les procédures de collecte en fin de vie du matériel, www.ksb.fr/deee
 Pour toute commande dont le montant net hors taxes est inférieur à 800 €, une participation aux frais de dossier sera facturée à hauteur de 25 €. Photographies non contractuelles. Sous réserve de modifications techniques.

Accessoires

	Désignation	Taille	Poids [kg]	N° article	Prix H.T. €	GM
	Raccord souple multi matériaux basse pression pour le raccord de l'arrivée des effluents	DN 200	1,56	49712340	70,71	27
	Raccord multi-matériaux haute pression pour le raccord du refoulement	DN 50	3,30	49712920	81,18	27
		DN 65	3,70	49712921	81,48	27
	Kit consuel pour coffret - Triphasé		3,00	49709709	1 531,22	27
	Kit consuel pour coffret - Monophasé		3,00	49709994	1 334,56	27
	Kit panier de dégrillage double barre (monté dans la cuve)		13,00	49713101	1 187,64	27
	Kit potence 150 kg avec support intégré (monté sur la cuve)		38,00	49709711	1 209,44	27
	Kit support potence 150 kg (monté sur la cuve)		8,00	49709712	286,53	27
	Jeu accessoires palan 500 kg - 3 m de chaîne		11,00	39000540	758,66	24
	Kit grille antichute pour cuve SRA avec 4 barreaux indépendants en inox (monté sur la cuve)		8,00	49712726	561,26	27
	Flotteur supplémentaire pour alarme		1,46	49709773	88,14	27