

Ama-Drainer-Box – Postes de relevage automatiques pour eaux usées

**Nouveau :
Ama-Drainer-Box N,
100 L / 200 L !**



**Ama-Drainer-Box N
simple ou double
au sol ou enterré
100L/200L**

Domaines d'emploi :

Evacuation automatique des eaux de bâtiments et terrains situées en dessous du niveau du reflux .

Installation sur sol :

- Evacuation automatique des eaux usées domestiques en provenance de lavabos, douches, lave-linge ...

Installation enterrée :

- Drainage automatique de locaux, descentes de garages et de caves
- Protection anti-débordement pour stations de valorisation des eaux de pluie et bâches d'alimentation de systèmes anti-incendie

Pour plus d'informations : www.ksb.fr



**Ama-Drainer-Box
au sol
25l**

Conforme à la norme  - EN 12050-2

Votre interlocuteur :



motralec

4 rue Lavoisier . ZA Lavoisier . 95223 HERBLAY CEDEX

Tel. : 01.39.97.65.10 / Fax. : 01.39.97.68.48

Demande de prix / e-mail : service-commercial@motralec.com

www.motralec.com



Ama-Drainer-Box – Postes de relevage automatiques pour eaux usées

**NOUVEAU !
LES CUVES
100 L ET 200 L**

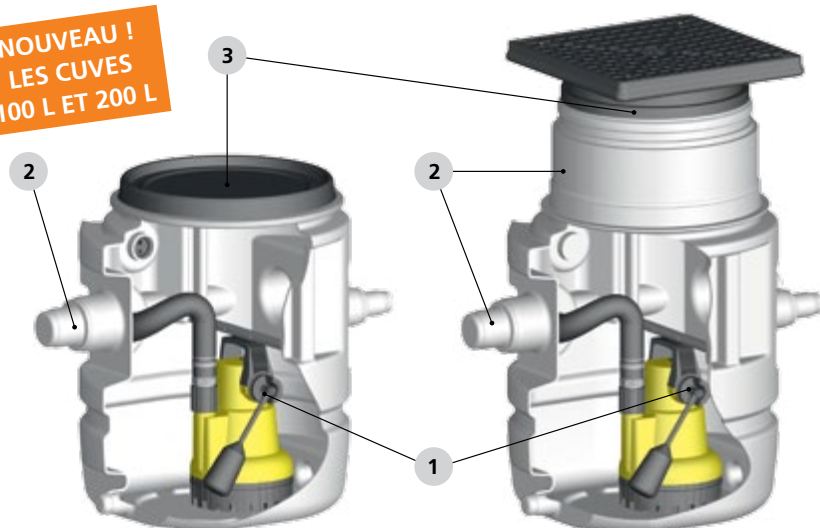

Station simple ou double, haute fiabilité, pour installation enterrée ou au sol, utilisable avec toutes les pompes de la gamme Ama-Drainer N, et couvrant un large choix d'applications.

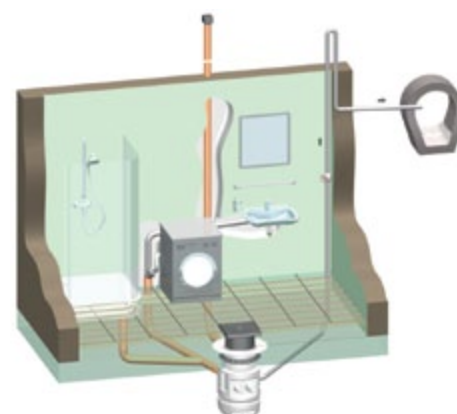
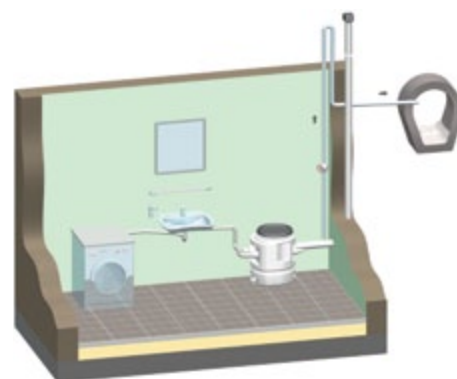

1 Fiabilité maximale

Étanchéité et sécurité : contacteur à flotteur magnétique breveté avec commande de niveau réglable et limiteur de course.

2 Flexibilité d'installation

Adaptable à toutes les configurations d'installation grâce à la rehausse de mise à niveau, réglable en hauteur et orientable (installation enterrée) et aux différentes possibilités de connexion d'arrivée d'eau

3 Étanchéité aux odeurs

Plaque de couverture avec regard intégré et siphon (installation enterrée) et couvercle étanche aux odeurs (installation sur sol)

Installation rapide

les travaux sur le chantier se limitent au raccordement des conduites d'arrivée et de refoulement et au branchement électrique de la pompe

Caractéristiques techniques		NOUVEAU	
	Installation au sol : Ama-Drainer-Box 021	Installation au sol : Ama-Drainer-Box N 1 B Installation enterrée : Ama-Drainer-Box N 1U – Poste simple*	Installation au sol : Ama-Drainer-Box N 2 Z B Installation enterrée : Ama-Drainer-Box N 2 Z U – Poste double*
Débit max.	8 m ³ /h (2,2 l/s)	35 m ³ /h (9,7 l/s)	46 m ³ /h (12,8 l/s)
Hauteur max.	6,5 m	21 m	24 m
Température du liquide pompé max.	+35° C	+40° C en service continu, 90° C (3 min. max.)	+40° C en service continu, 90° C (3 min. max.)
Volume total réservoir	25 l	100 l	200 l

*Automatisation possible avec LevelControl Basic 2

Conforme à la norme CE EN-12052-2 concernant les stations de relevage pour effluents exempts de matières fécales

2331.0212-FR / 05.12 / Sous réserve de modifications techniques / © KSB S.A.S. 2012



motralec

4 rue Lavoisier . ZA Lavoisier . 95223 HERBLAY CEDEX
Tel. : 01.39.97.65.10 / Fax. : 01.39.97.68.48
Demande de prix / e-mail : service-commercial@motralec.com
www.motralec.com