

# SAR 650 compacte

Cuve hauteur 1000

## 1 POMPE - A ENTERER, POUR HABITATION INDIVIDUELLE

### UTILISATION :

#### SAR 650 COMPACTE - TOP :

- Conforme à la norme européenne EN 12050-2.
- Relevage des eaux claires domestiques en sortie de filtre à sable.

#### SAR 650 COMPACTE - ECO + PRO :

- Conforme à la norme européenne EN 12050-1.
- Relevage des eaux usées et eaux vannes.

### CONSTRUCTION :

- Cuve en polyéthylène haute densité (H.1000-D.650 mm, soit un volume total de 330 litres).
- Cuve à enterrer (sous espaces verts) avec anneaux d'ancrage.
- Couvercle diam. extérieur 530 mm, fixation à l'aide de 3 inserts+vis, verrouillage sécurisé avec outils (1).
- Fil d'eau d'arrivée (FEA) non défini (à percer, joint nitrile pour PVC 100 fourni, prévoir scie cloche diam. 108mm).
- Sortie de cuve avec raccord fileté 50/60M (percée H 300 mm du sommet), 1 presse étoupe électrique latéral.
- Ventilation non installée (à percer, joint nitrile pour PVC 50 fourni, prévoir scie cloche diam. 54mm).

### EQUIPEMENT :

#### SAR 650 COMPACTE - TOP :

- 1 vide-caves vortex TOP2 VORTEX en technopolymère MONO 220+240V (50 Hz) avec flotteur et câble lg. 10 m (passage 25 mm).
- Montage sans pied d'assise, avec raccord union démontable sur vanne PVC 40.
- Tuyauterie de refoulement en PVC 40 (Sortie de cuve avec raccord fileté 50/60M).
- Clapet fonte 33/42.

#### SAR 650 COMPACTE - ECO :

- 1 pompe (passage 40 ou 50 mm) modèle ZXm1A/40 ou VXm 8/50 ou VXm 15/50 MONO 220+240V (50 Hz) avec flotteur et câble lg. 10 m, montée sans pied d'assise, avec raccord union pvc démontable sur vanne.
- Tuyauterie de refoulement en PVC 63 (débit maxi : 14m<sup>3</sup>/h).
- Clapet fonte 50/60 et vanne PVC 63.

#### SAR 650 COMPACTE - PRO avec pied d'assise et barres de guidage :

- 1 pompe (passage 40 ou 50 mm) modèle ZXm 1A/40 ou VXm 8/50-ST ou VXm 15/50-ST MONO 220+240V (50 Hz) avec flotteur et câble lg. 10 m, montée sur pied de relevage avec barres de guidage 20/27 inox et filin inox 4 mm de levage.
- Tuyauterie de refoulement en PVC 63 (débit maxi : 14m<sup>3</sup>/h).
- Clapet fonte 50/60 et vanne PVC 63.



1) couvercle haute densité avec joint intégré, pour une meilleure étanchéité

Nouveauté

2) deux mesplats opposés prévus pour les traversées de parois, perçages et étanchéités simples

3) arrivée non percée, joint hublot PVC 100 fourni, prévoir scie cloche diam. 108mm

4) inserts de fixation de pied d'assise en fond de cuve montés à chaud, pour une étanchéité optimale

5) Anneaux d'ancrage, et parois de fond de cuve inclinées



Hauteur 1000

Désignation	Code	€ Prix HT	kW		Q = débit en m3/h							
					0	6	15	18	24	30	36	
SAR 650-TOP compacte avec 1 TOP2 VORTEX	G6A2001	932	0.37	H	7	4.2						
SAR 650-ECO compacte avec 1 ZXm 1A/40	G6A2002	1 188	0.60			11	9.2	5.7				
SAR 650-ECO compacte avec 1 VXm 8/50	G6A2006	1 265	0.55	M	6.5	5.8	4.5	4	2.5			
SAR 650-ECO compacte avec 1 VXm 15/50	G6A2007	1 365	1.10			11.5	10.5	9.2	8.7	7.5	5.5	3
SAR 650-PRO compacte avec 1 ZXm 1A/40	G6A2005	1 517	0.60	T	11	9.2	5.7					
SAR 650-PRO compacte avec 1 PVXm 8/50-ST	G6A2003	1 690	0.55			7.5	6.6	5	4.2	2.5		
SAR 650-PRO compacte avec 1 PVXm 15/50-ST	G6A2004	1 813	1.10			13.5	12.5	10.6	10	8	6	3.3

m = monophasé

H M T = Hauteur manométrique totale en m (10 m CE = 1 bar)

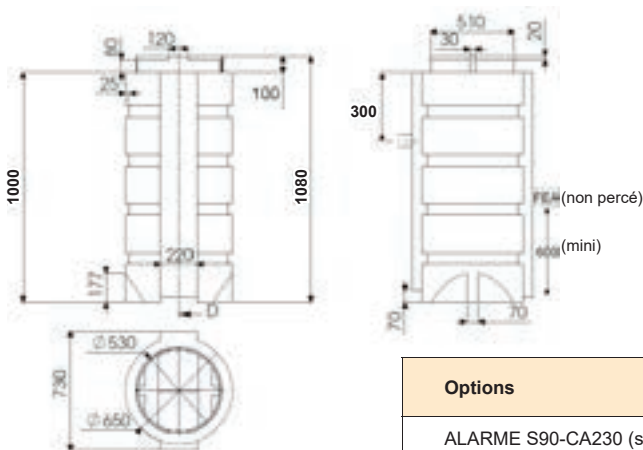

Poids maxi : 85 kg



Options	Code	€ Prix HT	 OPTION Réhausse 300 mm
ALARME S90-CA230 (sans flotteur)	X4A3027	126	
Flotteur T8010 pour S90-CA230	X2A0040	51	
REHAUSSE 300 mm (montage avec outils)	G6A0T	211	

(montage 2 réhausse interdité)



2019