

PLAGES D'UTILISATION

Débits jusqu'à :	170 m ³ /h
Hauteurs mano. jusqu'à :	29 m
Pression de service maxi :	10 bar**
Plage de température :	- 20° à + 120°C
DN orifices :	32 à 80
MEI* de référence :	≥ 0,40

*Minimum Efficiency Index
**16 bar en option

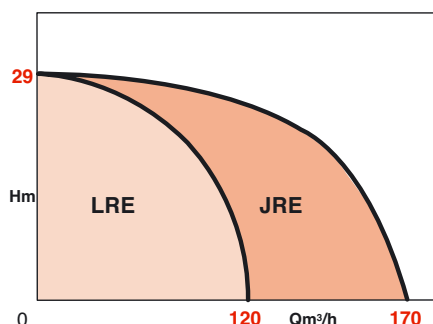

AVANTAGES

- **ECONOMIE D'ÉNERGIE**
 - Rendement élevé.
 - Optimisation du point de fonctionnement des pompes.
 - Economies d'énergie jusqu'à 50% par rapport à des pompes traditionnelles.
- **MAITRISE DU BRUIT**
 - Suppression du sifflement et des bruits hydrauliques au niveau des robinets thermostatiques.
 - Adaptation automatique des performances aux besoins de l'installation.
- **SIMPLICITÉ**
 - Un seul bouton pour le choix des fonctions et le réglage des consignes, directement sur la pompe.
 - Paramètres toujours visibles sur écran LCD
 - Un seul modèle de convertisseur pour toutes les applications (Δp -c, Δp -v, PID et n-constant).
 - Fonctionnement des pompes en mode secours ou parallèle.
- **COMMUNICATION**
 - Affichage en local et à distance des informations de marches et d'erreurs.
 - Consultation « instantané » de l'état de l'installation : consommation électrique, pression ou température .
 - Enregistrement de la consommation électrique, temps de fonctionnement, horaire de mise en route des pompes...

LRE - JRE

POMPES EN LIGNE SIMPLES ET DOUBLES Pilotage électronique Chauffage - Climatisation 50 Hz

APPLICATIONS

Pour la circulation accélérée d'eau chaude ou glacée, non corrosive et sans résidus abrasifs, avec optimisation du point de fonctionnement.

- Chauffage petit collectif et collectif.

- Climatisation.
- Nombreuses applications industrielles ou agricoles.
- Chauffage de serres etc.



• JRE : pompe double à pilotage électronique



• LRE : pompe simple à pilotage électronique

VEV

LRE - JRE

CONCEPTION

Partie hydraulique

- Pompes simple ou double à bride (PN10/16), monobloc, centrifuge, monocellulaire, pourvue d'un système de régulation de vitesse intégré.
- LRE : modèle simple ; JRE : modèle double.**
- Orifices aspiration/refoulement en ligne.

Moteur

- Haut rendement IE4.
- Moteur à rotor sec.
- Étanchéité au passage de l'arbre assurée par garniture mécanique auto-lubrifiée.
- Protection moteur intégrée (PTC).
- Vitesse : 750 à 2900 tr/mn.
- Bobinage triphasé : 400 V \pm 10%
- Fréquence : 50 Hz
- Classe d'isolation : F (155°C)
- Index de protection : IP55
- Conformité CEM : EN 61800-3
- Conformité CEI : 60034

CONSTRUCTION DE BASE

Pièces principales	Matériau
Corps de pompe	EN GJL 250
Lanterne palier	EN GJL 250
Arbre	Acier X20-Cr13
Garniture mécanique	Carbure Si/carbonate/EP ¹⁾
Roue	Polypropylène + Fibre de verre

¹⁾ Garniture mécanique adaptée à de l'eau pure et à des mélanges eau/glycol jusqu'à 40% et une température maximale de 40°C. D'autres garnitures sont possibles pour des conditions différentes, nous consulter.

IDENTIFICATION

LRE ou JRE 2 03-16/1.1 3G

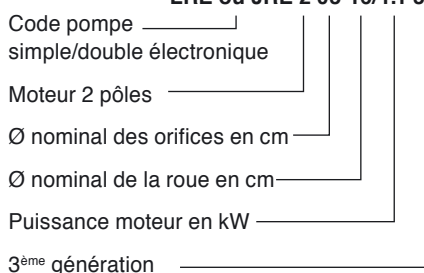

PRINCIPE DE FONCTIONNEMENT

Optimisation et maîtrise du bruit

Les besoins en chauffage (ou en climatisation) d'un bâtiment varient entre le jour et la nuit, mais également dans la journée selon les changements de température extérieure etc, et même d'un endroit du bâtiment à un autre, au gré des fermetures de robinets thermostatiques. Les conséquences engendrées par ces variations de pression différentielle dans l'installation sont du bruit ainsi qu'un gaspillage d'énergie dû à la mauvaise régulation de l'installation. Les pompes auto-régulées électroniquement permettent, en fonction de la perte de charge du réseau, d'adapter la vitesse de rotation afin de conserver un rendement optimal, et de maintenir un niveau sonore de fonctionnement plus bas. L'ajustement des caractéristiques des pompes s'effectue automatiquement en fonction de l'ouverture et de la fermeture des robinets thermostatiques.

Types de réglage

La pression différentielle de la pompe peut être réglée suivant deux courbes caractéristiques différentes :

- Pression constante ($\Delta p-c$) : avec ce mode de régulation, l'électronique maintient la pression différentielle de la pompe constante quel que soit le débit, en fonction de la consigne de pression pré-définie.
- Pression variable ($\Delta p-v$) : avec ce mode de régulation, l'électronique permet de réduire la pression différentielle (hauteur manométrique) en cas de réduction du débit, selon la consigne de pression différentielle prédéfinie.
- Réglage manuel : la vitesse de rotation de la pompe est maintenue à un niveau constant entre n min et n max.
- Régulation PID : régulation grandeur constante avec réglage de la boucle d'asservissement PID.

La gamme LRE/JRE peut être employée dans les modes de fonctionnement «chauffage» et «climatisation».

Ces deux modes se distinguent par une tolérance différente pour le traitement des signaux de défaut.

- **Mode «chauffage»** : les erreurs sont tolérées, c'est à dire qu'en fonction du type d'erreur, la pompe ne signale un défaut que lorsque la même erreur se répète plusieurs fois dans un intervalle de temps défini.
- **Mode «climatisation»** : pour toutes les applications pour lesquelles chaque erreur doit être reconnue rapidement. Chaque erreur est signalée immédiatement (<2sec). En fonctionnement pompe double, la pompe de réserve atteint l'ancien point de fonctionnement dans les 3 secondes suivant l'apparition de l'erreur.

Mode de fonctionnement en pompe double

Le réglage des deux pompes est contrôlé par la pompe maître.

Fonctionnement normal/secours

Une pompe assure le débit voulu. L'autre pompe est prête à pallier un défaut ou fonctionne par permutation. Il n'y a toujours qu'une seule pompe en fonctionnement.

Fonctionnement en cascade

En fonctionnement à charge partielle, une seule pompe fonctionne. La deuxième pompe est enclenchée de manière à optimiser le rendement, à savoir lorsque la somme des puissances absorbées des deux pompes en fonctionnement à charge partielle est inférieure à la puissance absorbée d'une pompe. Les deux pompes sont alors réglées de manière synchronisée jusqu'à la vitesse de rotation maximale. Une permutation a lieu toutes les 24 heures de fonctionnement effectif.

Pilotage externe

- Réglage externe de la vitesse ou du point de consigne par signal : 0-10v ou 2-10v ou 0-20ma ou 4-20ma
- Marche/arrêt externe
- Reports de défaut et état de marche

DESCRIPTIFS

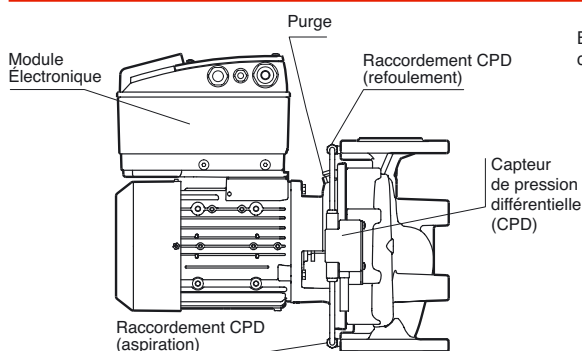

Bandeau de commande



COURBES DE PRINCIPE DE FONCTIONNEMENT

• Fonctionnement en ΔP constant

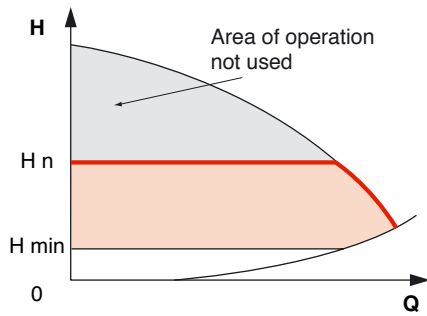

L'électronique maintient la pression différentielle, suivant le débit demandé, à la valeur de consigne H_n , jusqu'à la courbe caractéristique maximale.

• Fonctionnement en ΔP variable

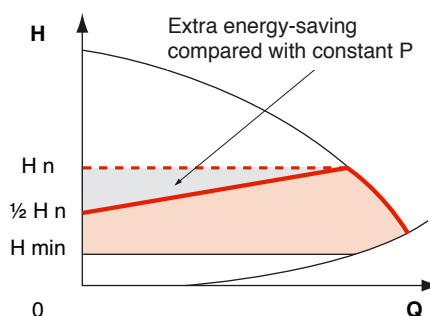

L'électronique modifie linéairement entre H_n et $1/2 H_n$ la valeur de pression différentielle de consigne. La valeur de pression différentielle de consigne augmente ou diminue avec le débit demandé.

• Fonctionnement DDC (exemple 0-10V)

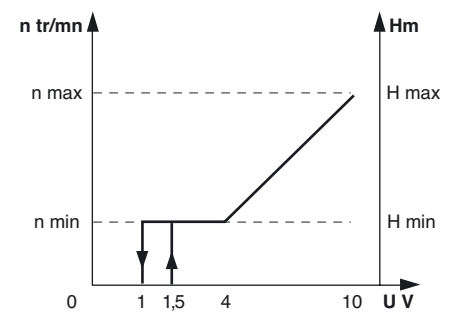

- Réglage externe de la vitesse ou du point de consigne par signal: 0-10V ou 2-10V ou 0-20mA ou 4-20mA
- Marche/arrêt externe
- Reports de défaut et état de marche

• Fonctionnement en cascade synchronisée

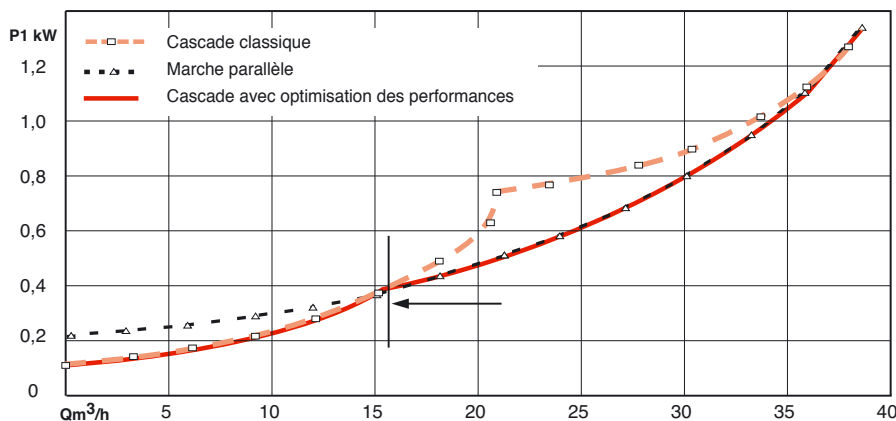

Fonctionnement en cascade d'une pompe JRE. A débit équivalent, la pompe utilise automatiquement la courbe de moindre puissance.

RACCORDEMENTS

Charge pour les contacts secs des reports de marche et de défaut : min. 12V DC/10mA, max. 250V AC/1A

- **L1,L2,L3,PE** : Raccordement au réseau 3~400V/50Hz
- **SSM** : Contact sec inverseur pour signal de défaut global
- **SBM** : Contact sec inverseur pour signal de marche
- **AUX** : Permutation de la pompe externe (uniquement pour les pompes doubles). Via un contact extérieur, une permutation de la pompe sera effectuée (contact sec sans potentiel, permutation à chaque impulsion).
- **Ext Off** : Contact sec pour commande «marche/arrêt» à distance
- **MP** : Interface de connexion d'une pompe esclave pour gestion de pompe double
- **1** : IN1 connexion du capteur de pression différentielle 0-10V / 2-10V / 0-20mA / 4-20mA (entrée) correspond à 40 à 100% de la vitesse de rotation nominale
- **2** : GND masse
- **3** : +24V (sortie)

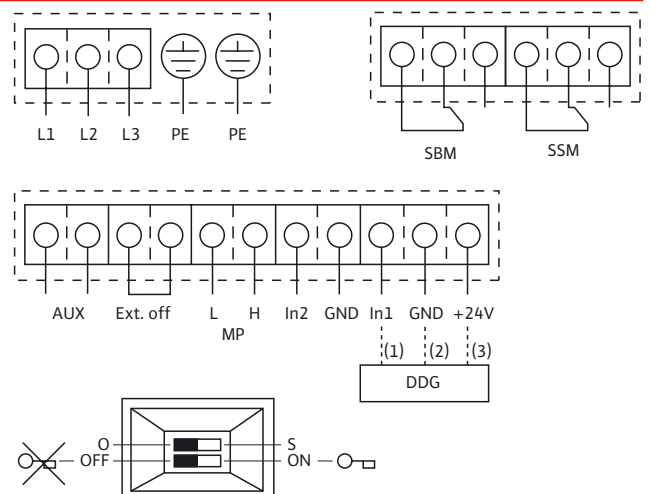

LRE - JRE

TABLE DE FONCTIONS LRE / JRE

Fonction	Pompes simples et doubles LRE / JRE
Modes de fonctionnement	
Δp -c pour pression différentielle constante	•
Δp -v pour pression différentielle variable	•
Mode réglage (n = constant)	•
Commande manuelle	
Bouton unique et écran	•
Fonctions manuelles	
Réglage de la consigne de pression différentielle	•
Réglage de la vitesse de rotation (mode réglage)	•
Réglage du mode de fonctionnement	•
Réglage pompe marche/arrêt	•
Configuration de tous les paramètres de fonctionnement	•
Acquittement des défauts	•
Fonctions de commande externes	
Entrée de commande « priorité Off »	•
Entrée de commande « Permutation des pompes externe » (uniquement active en mode double pompe)	•
Entrée de commande « Analog In 0 ...20 mA » (modification à distance de la vitesse)	•
Entrée de commande « Analog In 0 ...10 V » (modification à distance de la vitesse)	•
Entrée analogique 0-10 V pour le signal valeur réelle du capteur de pression	•
Entrée analogique 2-10 V, 0-20 mA pour signal valeur réelle du capteur de pression	•
Signalisation et affichage	
Message de défauts centralisé (contact de repos sec)	•
Message de marche centralisé	•
Echange de données	
Interface infrarouge pour l'échange de données sans fil avec la clef USB Salmson Pump control branchée sur PC portable	•
Emplacement pour modules IF Salmson (Modbus, BACnet, CAN, PLR, LON) pour la connexion à la gestion technique centralisée	•
Fonctions de sécurité	
Protection moteur intégrale avec déclencheur électronique intégré	•
Verrouillage d'accès	•
Pilotage pompes doubles (pompe double ou 2 pompes simple)	
Mode de fonctionnement principal/de réserve (permutation automatique en cas de défaut)	•
Mode de fonctionnement principal/de réserve (permutation des pompes au bout de 24 heures)	•
Marche parallèle	•
Marche parallèle (avec optimisation du rendement en fonction des besoins)	•

• = fourni

LRE - JRE

LRE-JRE - ABAQUES GÉNÉRAUX DE PRÉSELECTION

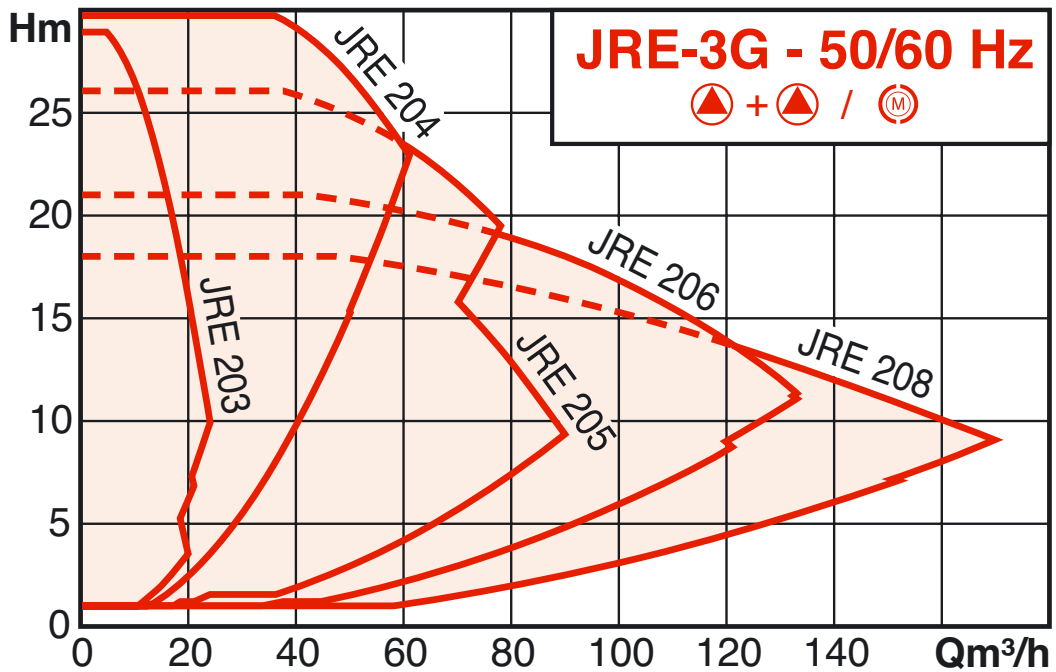
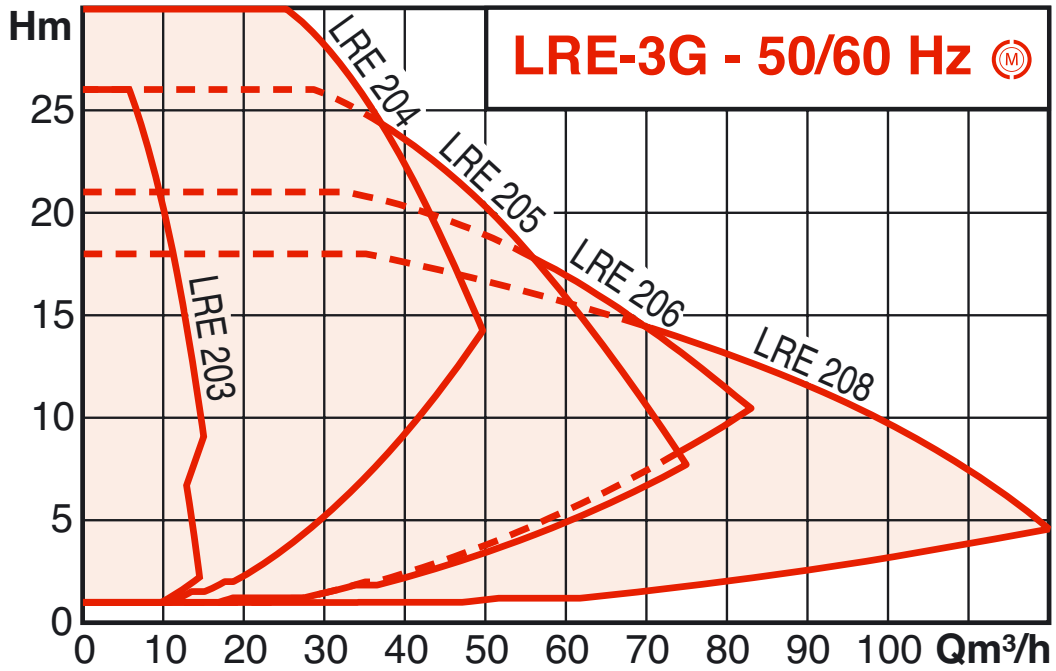

Génie climatique
Pompes à rotor sec

LRE - JRE

CARACTÉRISTIQUES HYDRAULIQUES - LRE

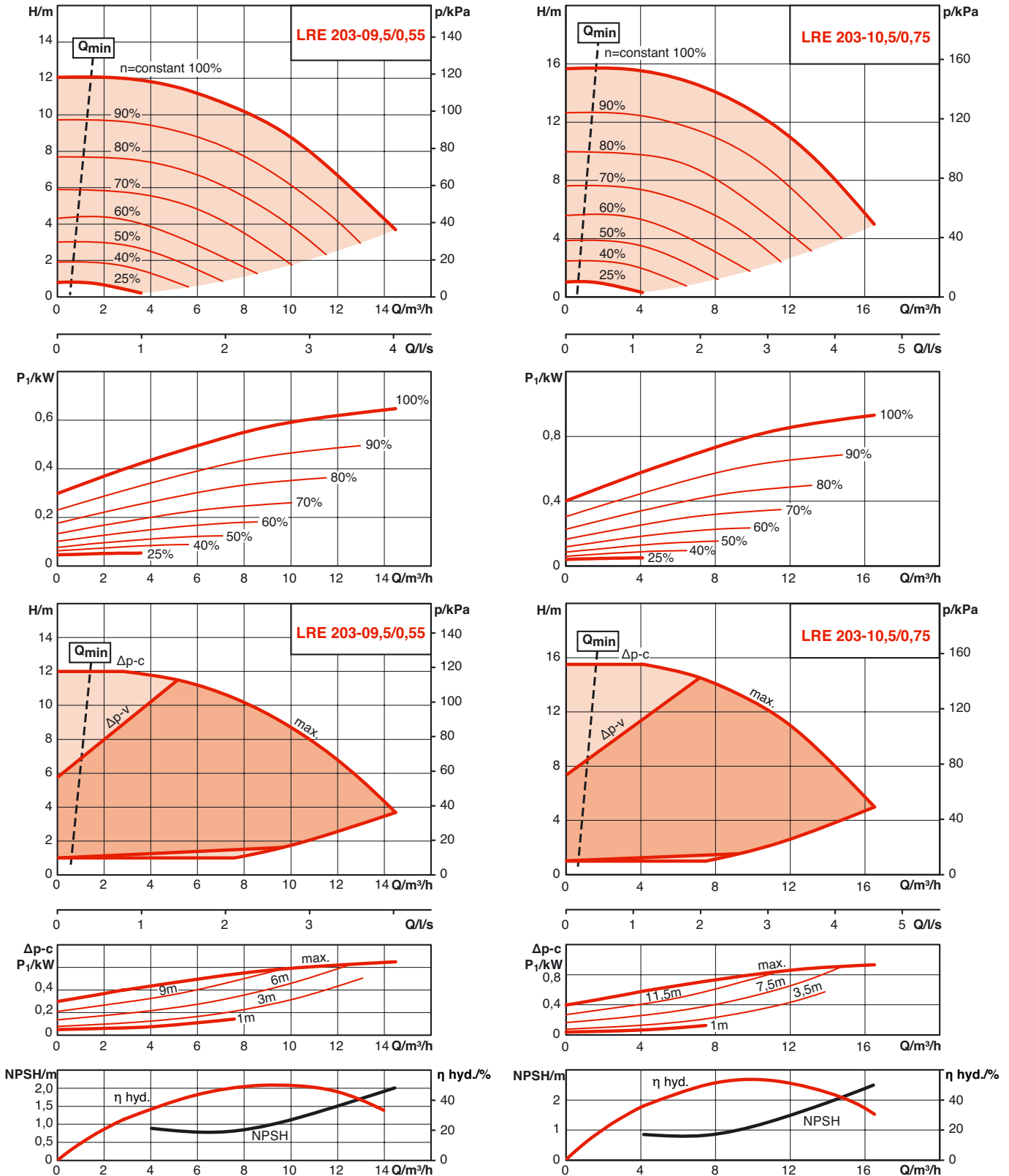

LRE - JRE

CARACTÉRISTIQUES HYDRAULIQUES - LRE

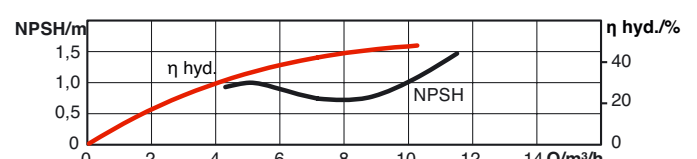
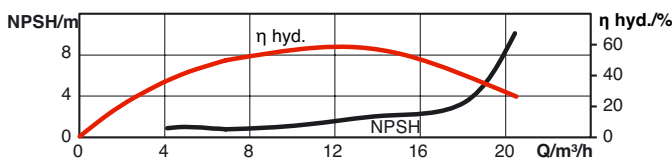
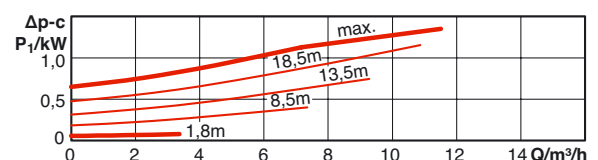
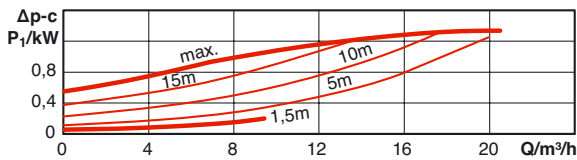
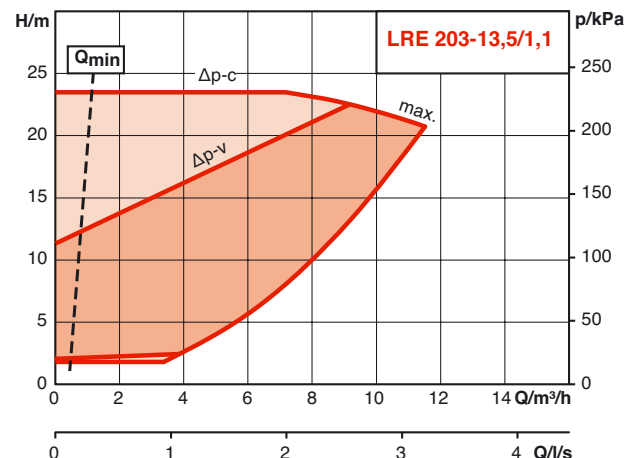
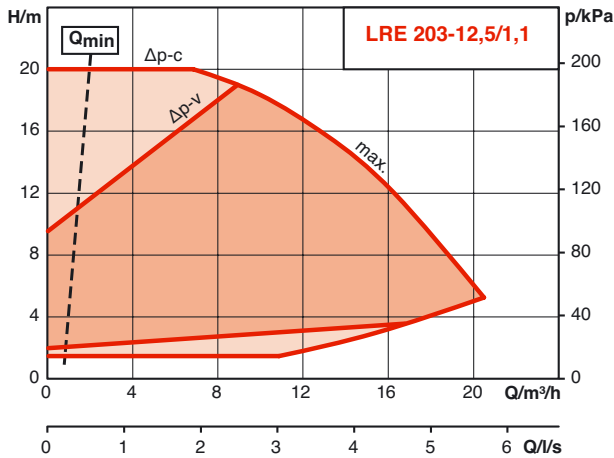
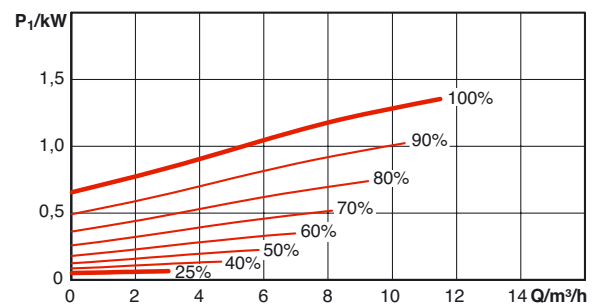
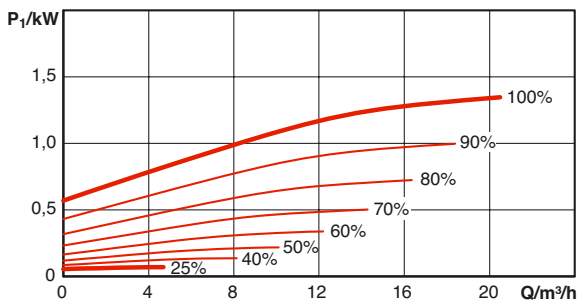
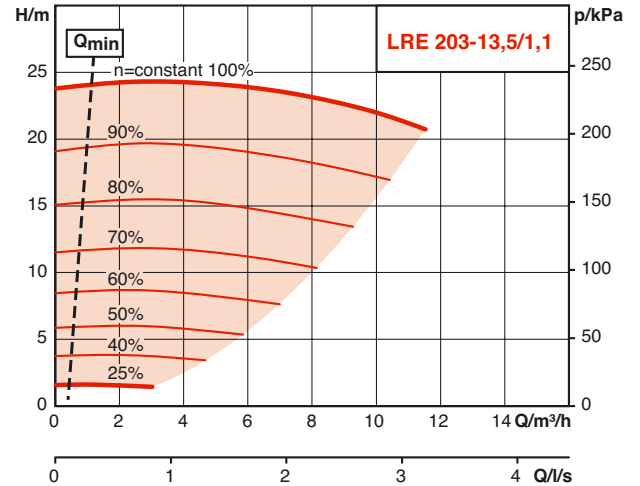
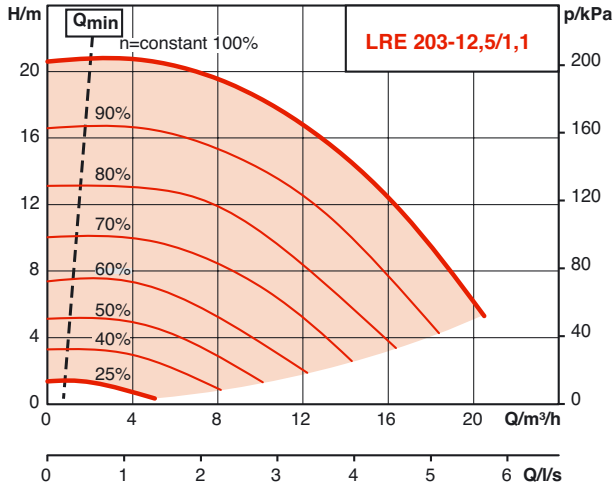

Génie climatique
Pompes à rotor sec

LRE - JRE

CARACTÉRISTIQUES HYDRAULIQUES - LRE

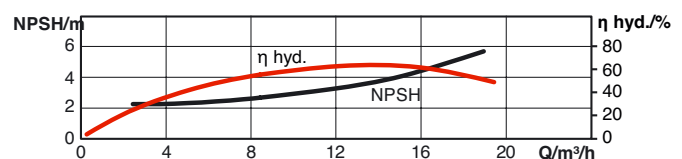
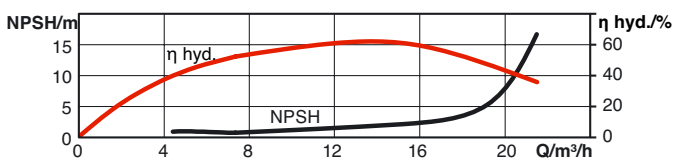
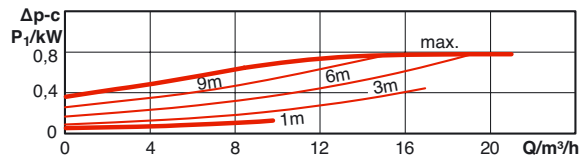
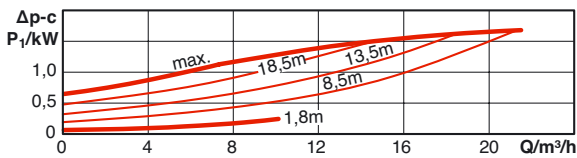
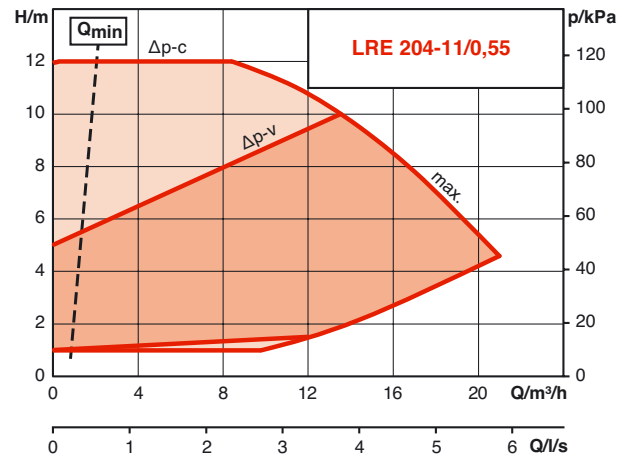
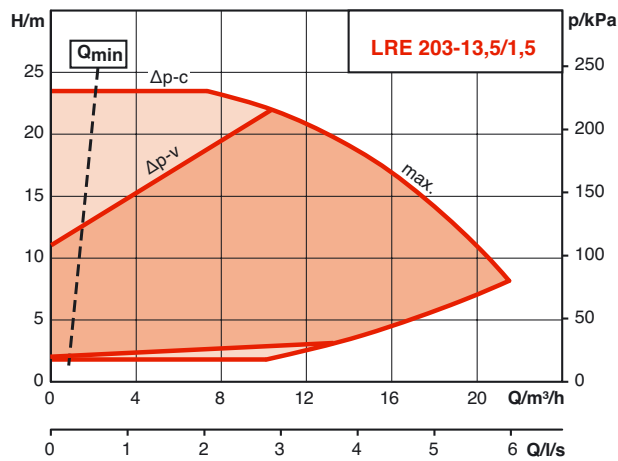
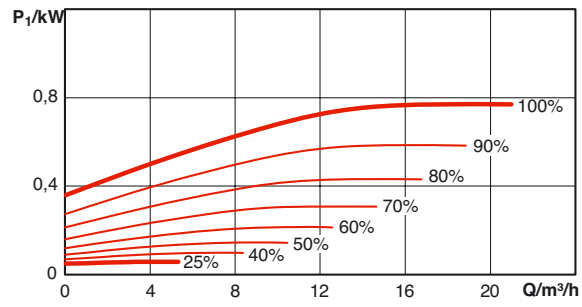
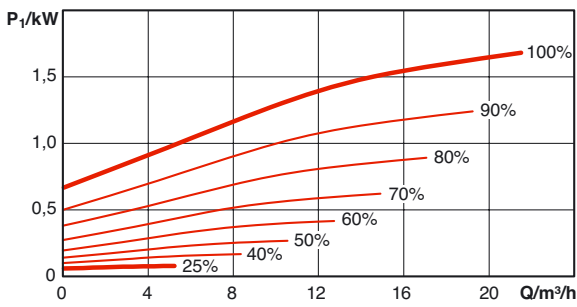
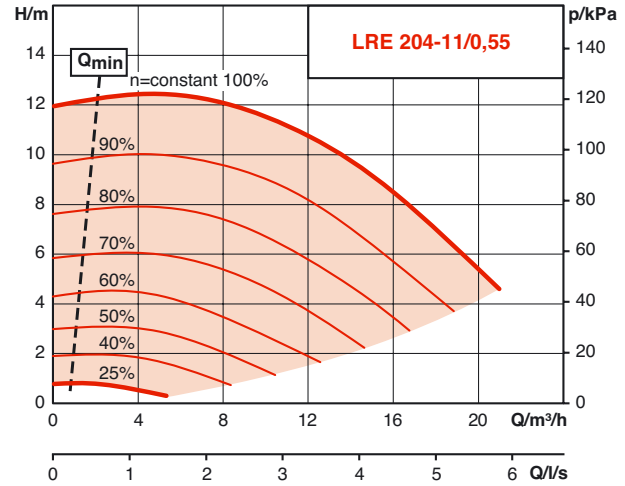
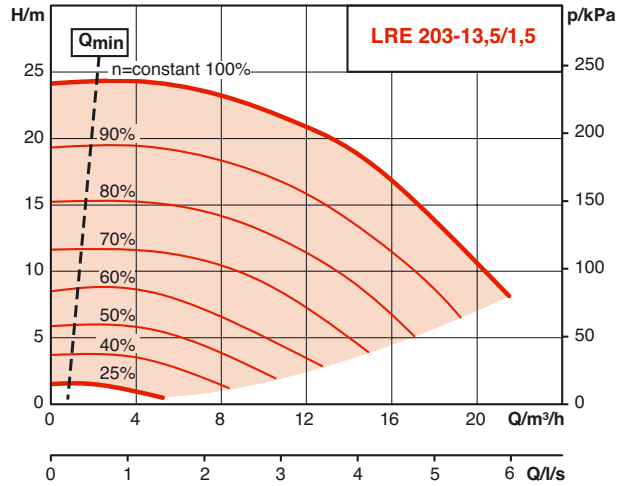

CARACTÉRISTIQUES HYDRAULIQUES - LRE

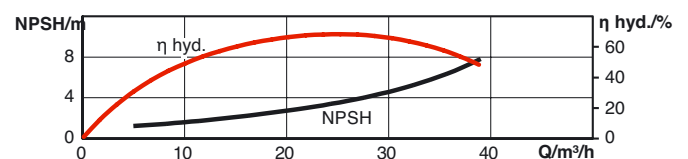
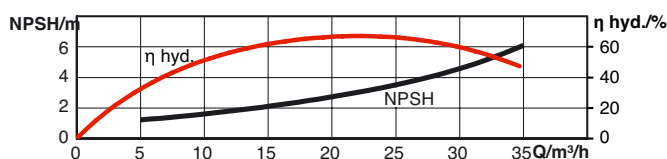
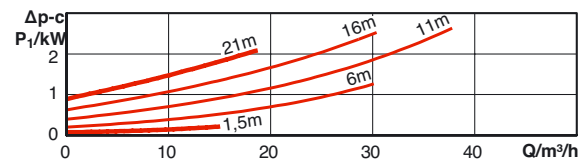
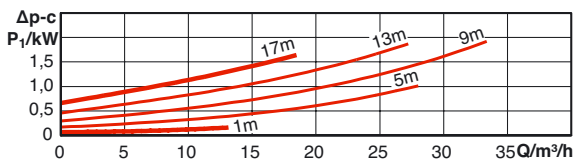
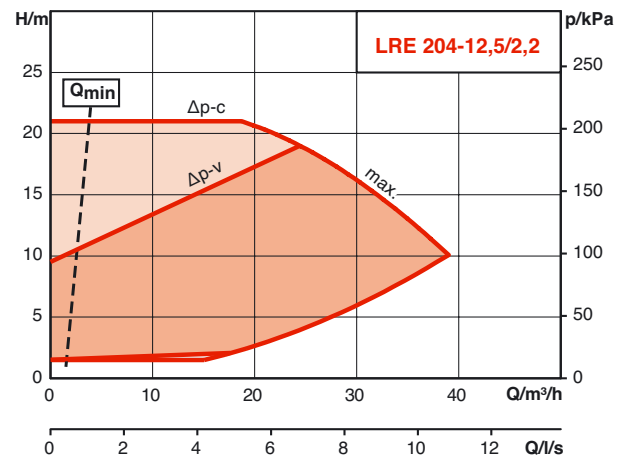
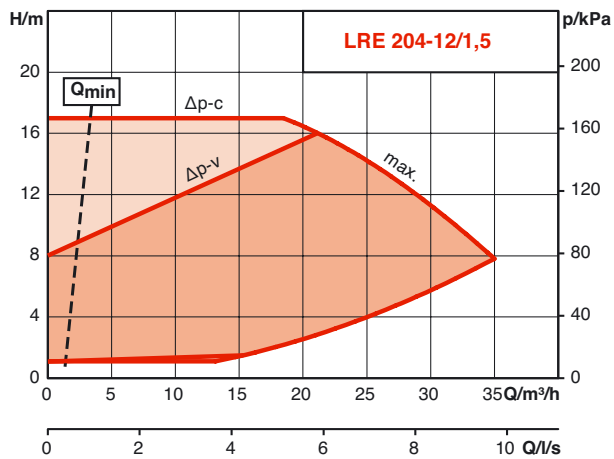
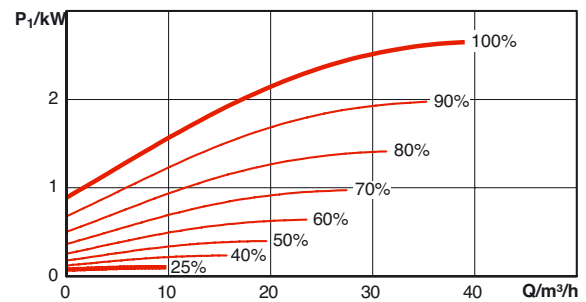
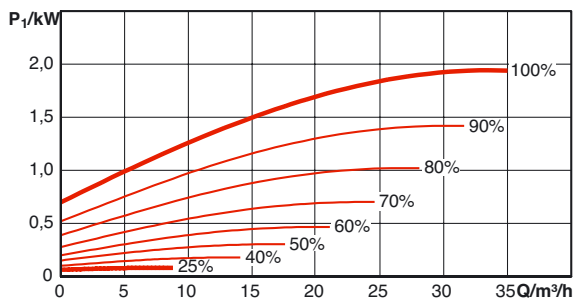
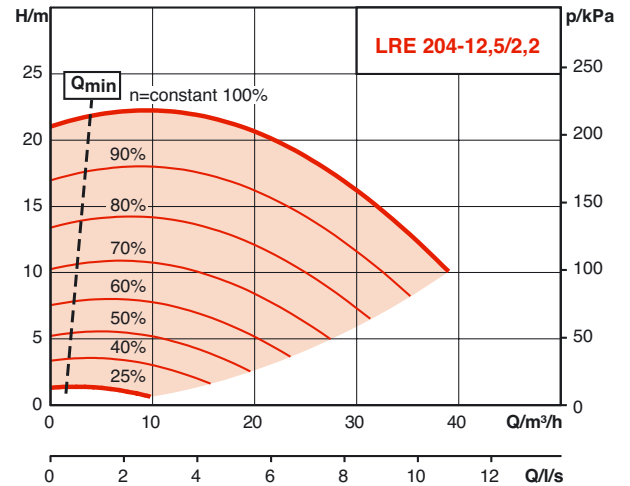
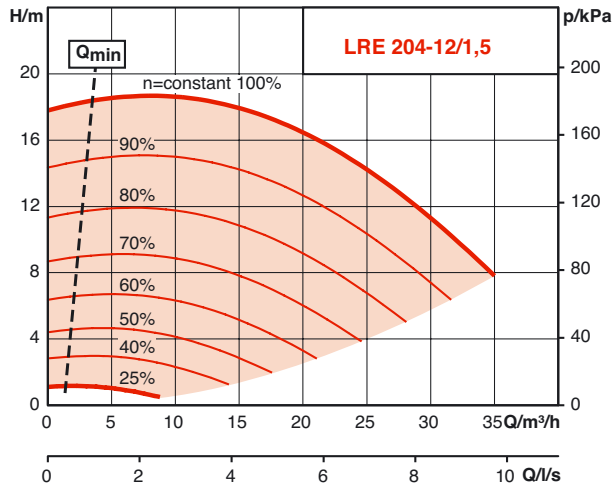

Génie climatique
Pompes à rotor sec

LRE - JRE

CARACTÉRISTIQUES HYDRAULIQUES - LRE

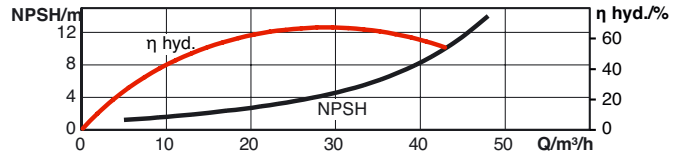
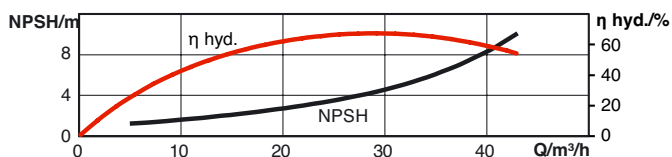
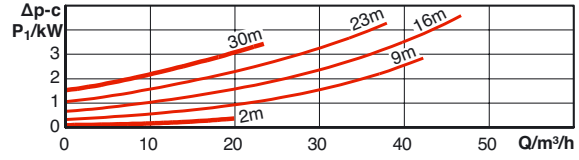
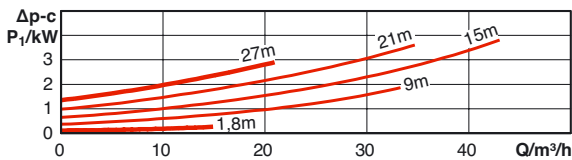
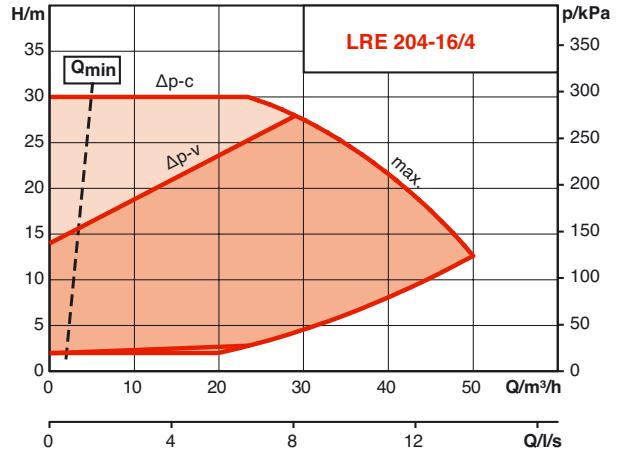
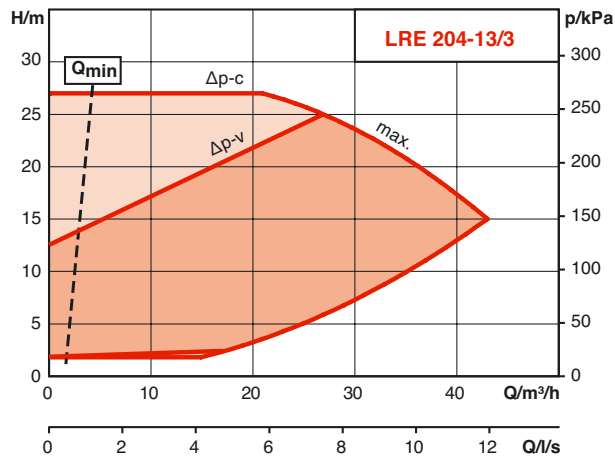
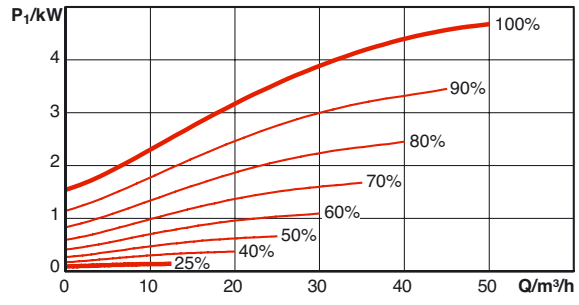
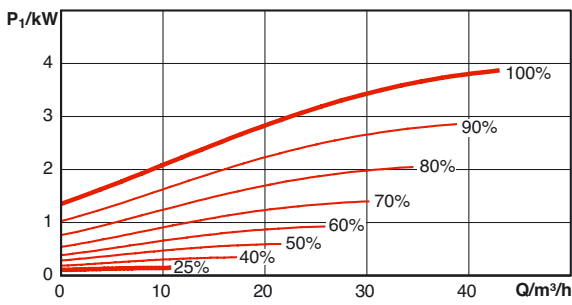
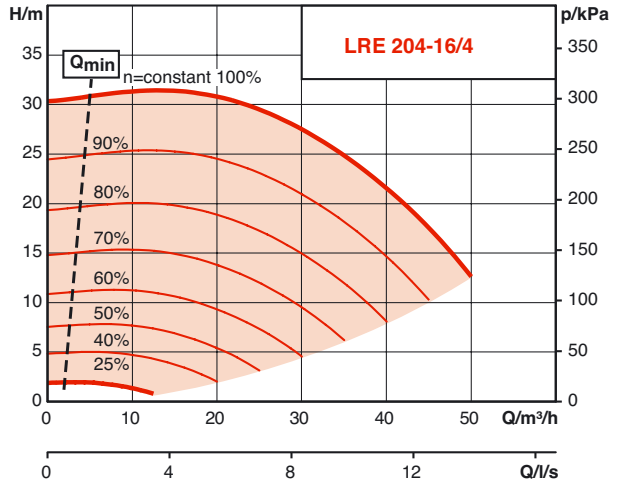
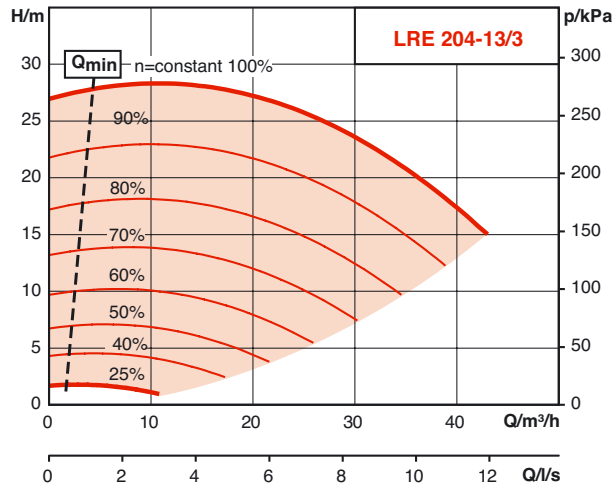

CARACTÉRISTIQUES HYDRAULIQUES - LRE

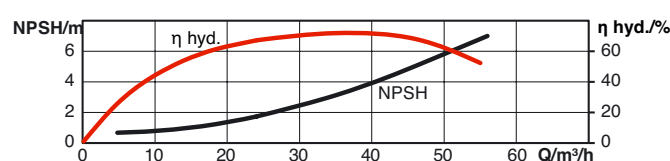
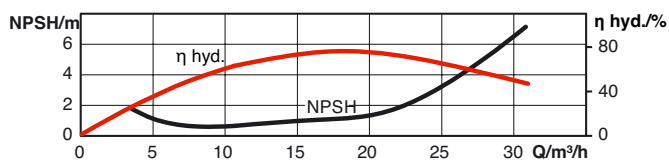
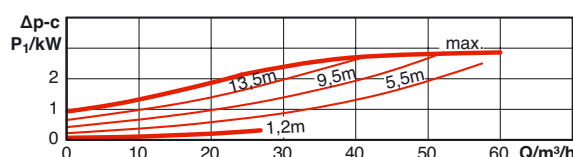
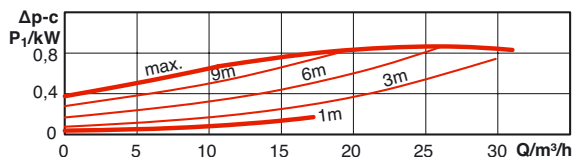
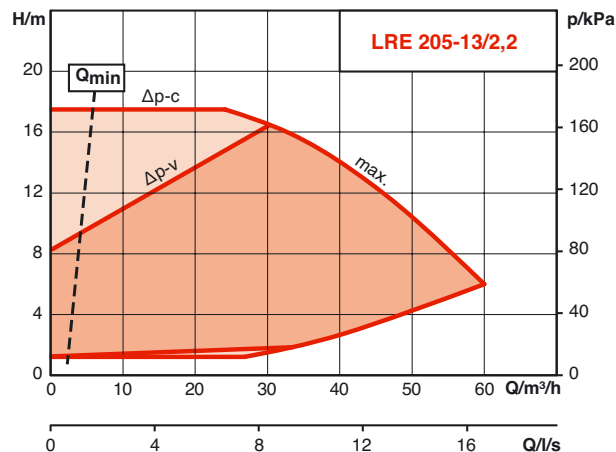
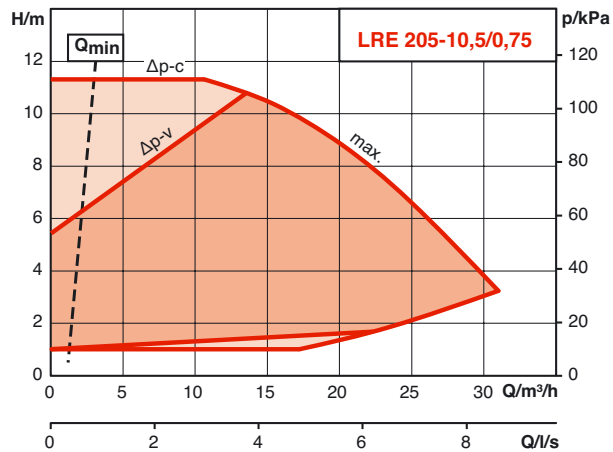
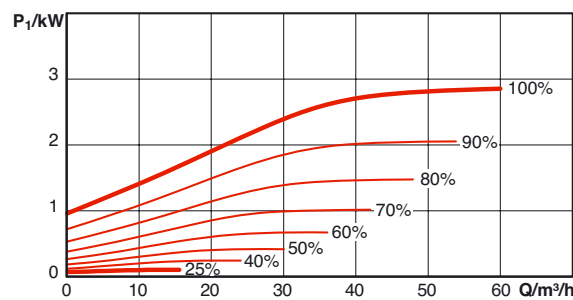
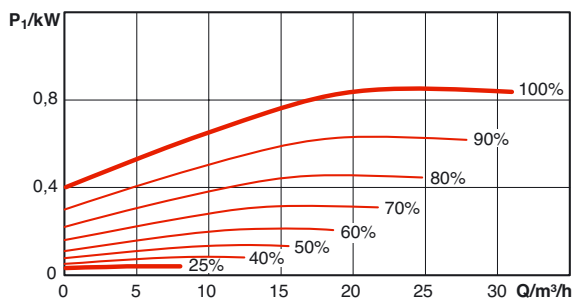
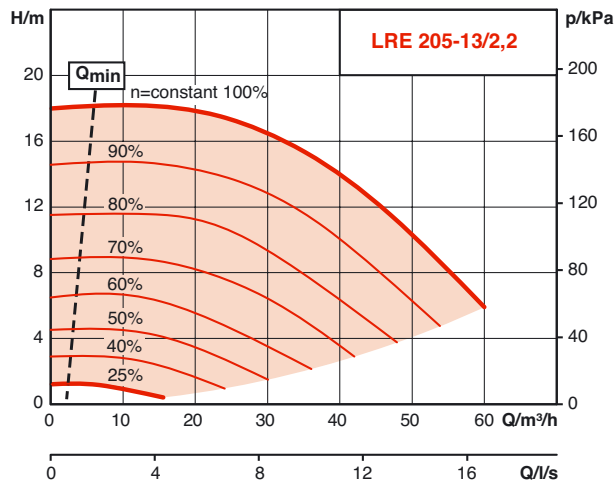
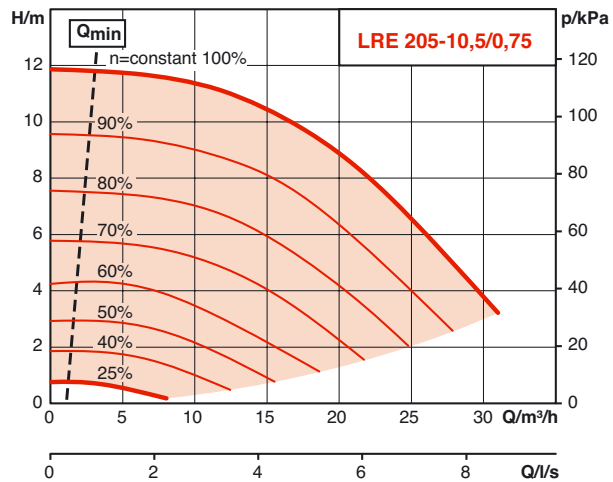

Génie climatique
Pompes à rotor sec

LRE - JRE

CARACTÉRISTIQUES HYDRAULIQUES - LRE

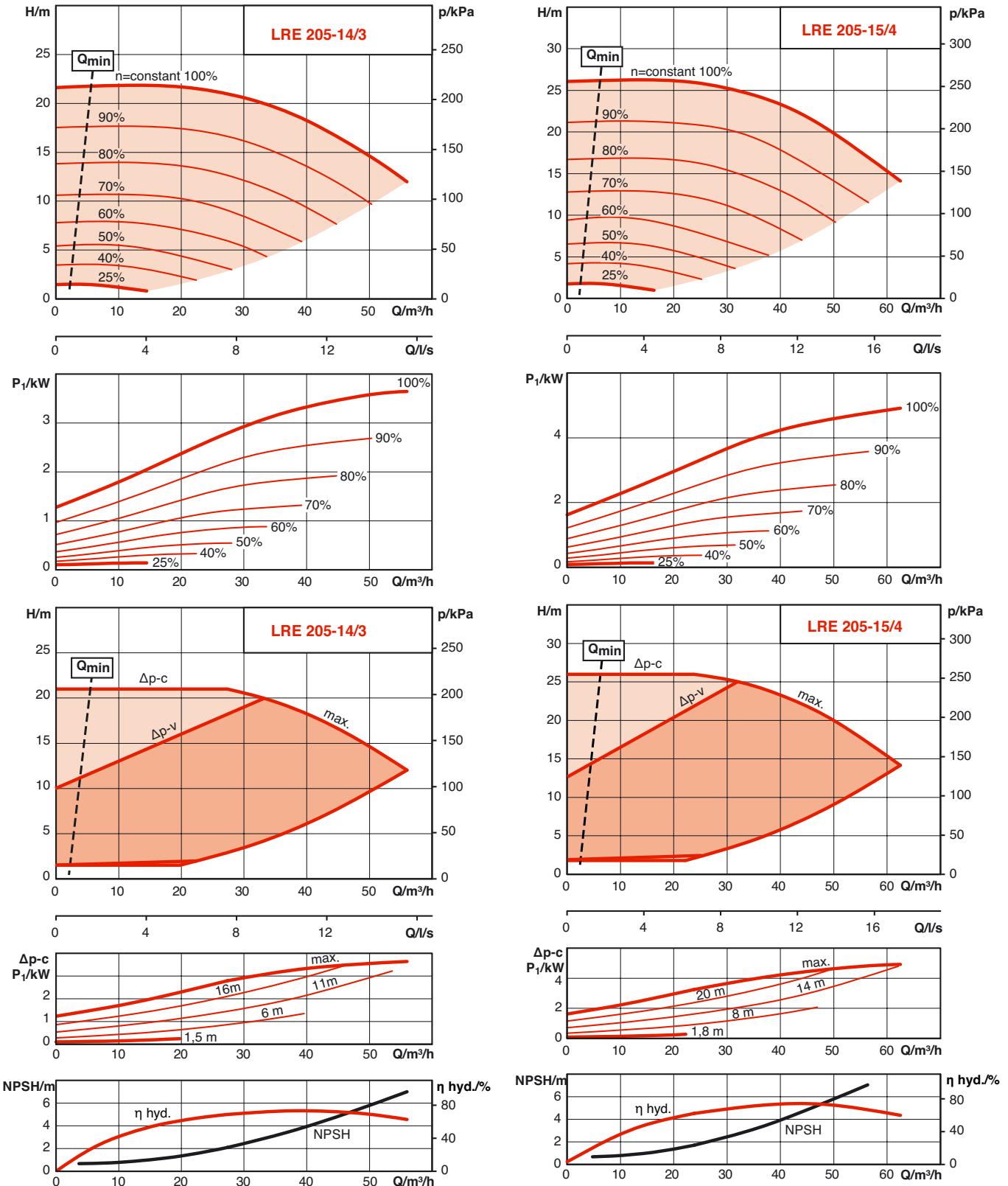

LRE - JRE

CARACTÉRISTIQUES HYDRAULIQUES - LRE

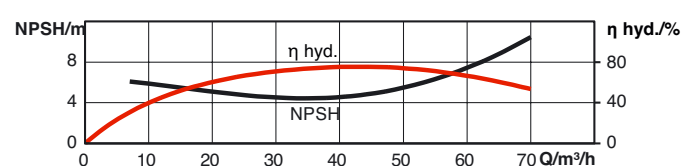
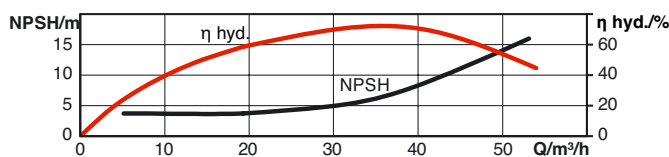
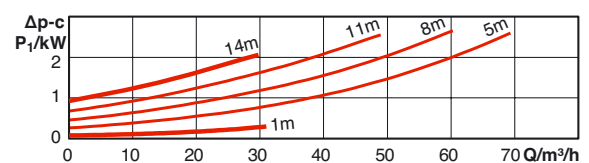
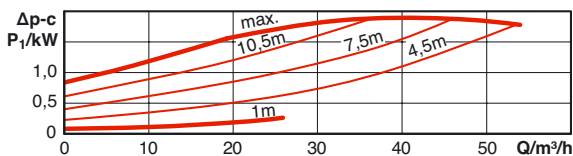
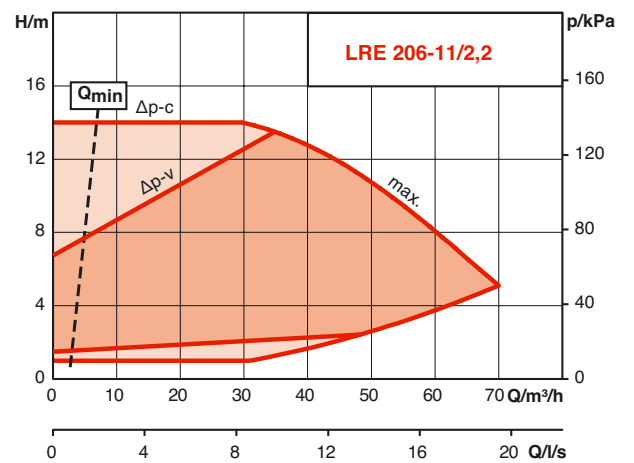
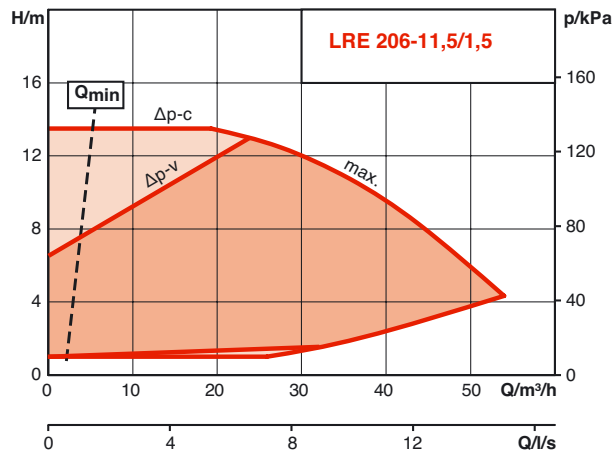
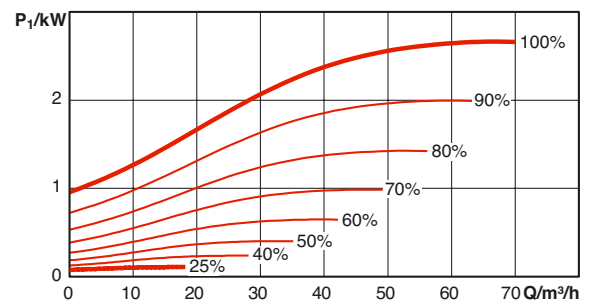
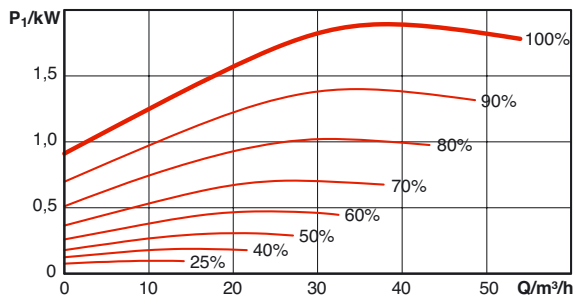
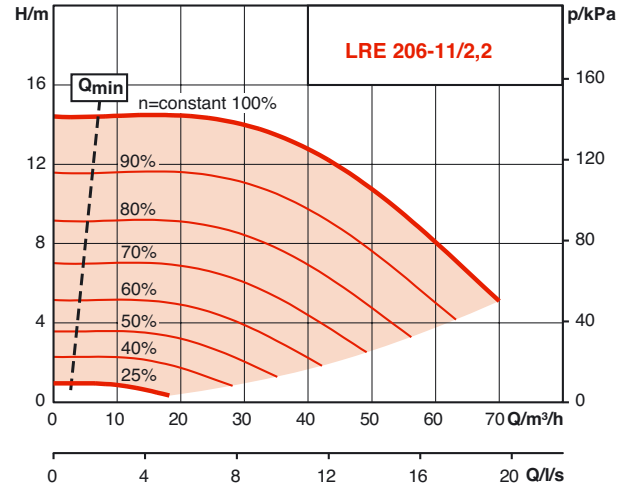
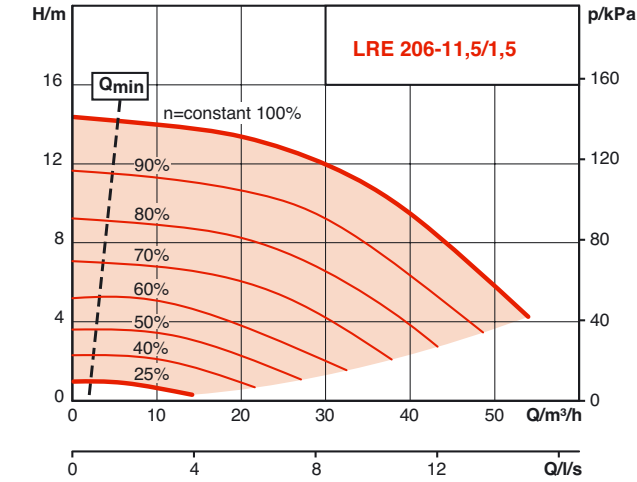

Génie climatique
Pompes à rotor sec

LRE - JRE

CARACTÉRISTIQUES HYDRAULIQUES - LRE

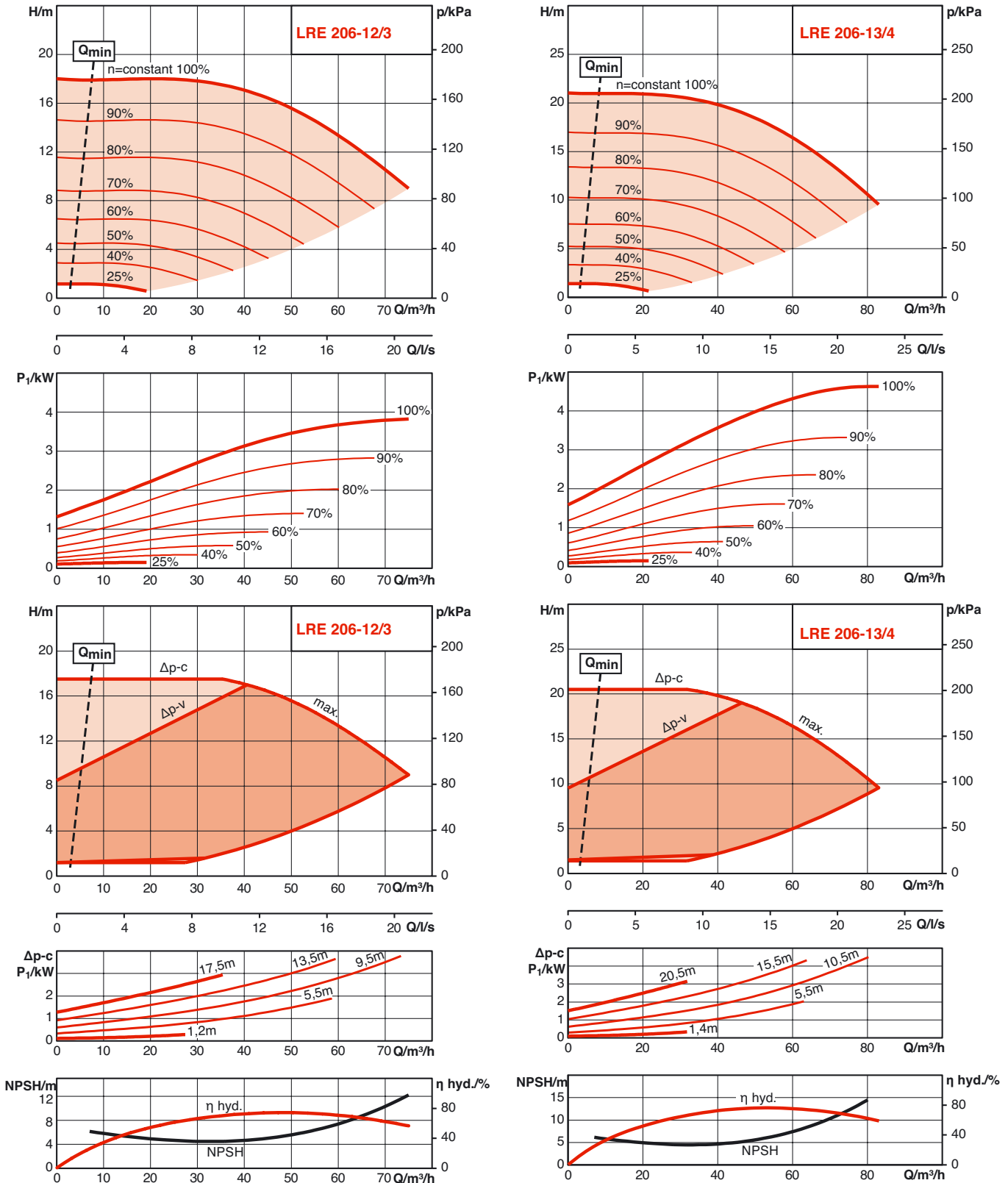

LRE - JRE

CARACTÉRISTIQUES HYDRAULIQUES - LRE

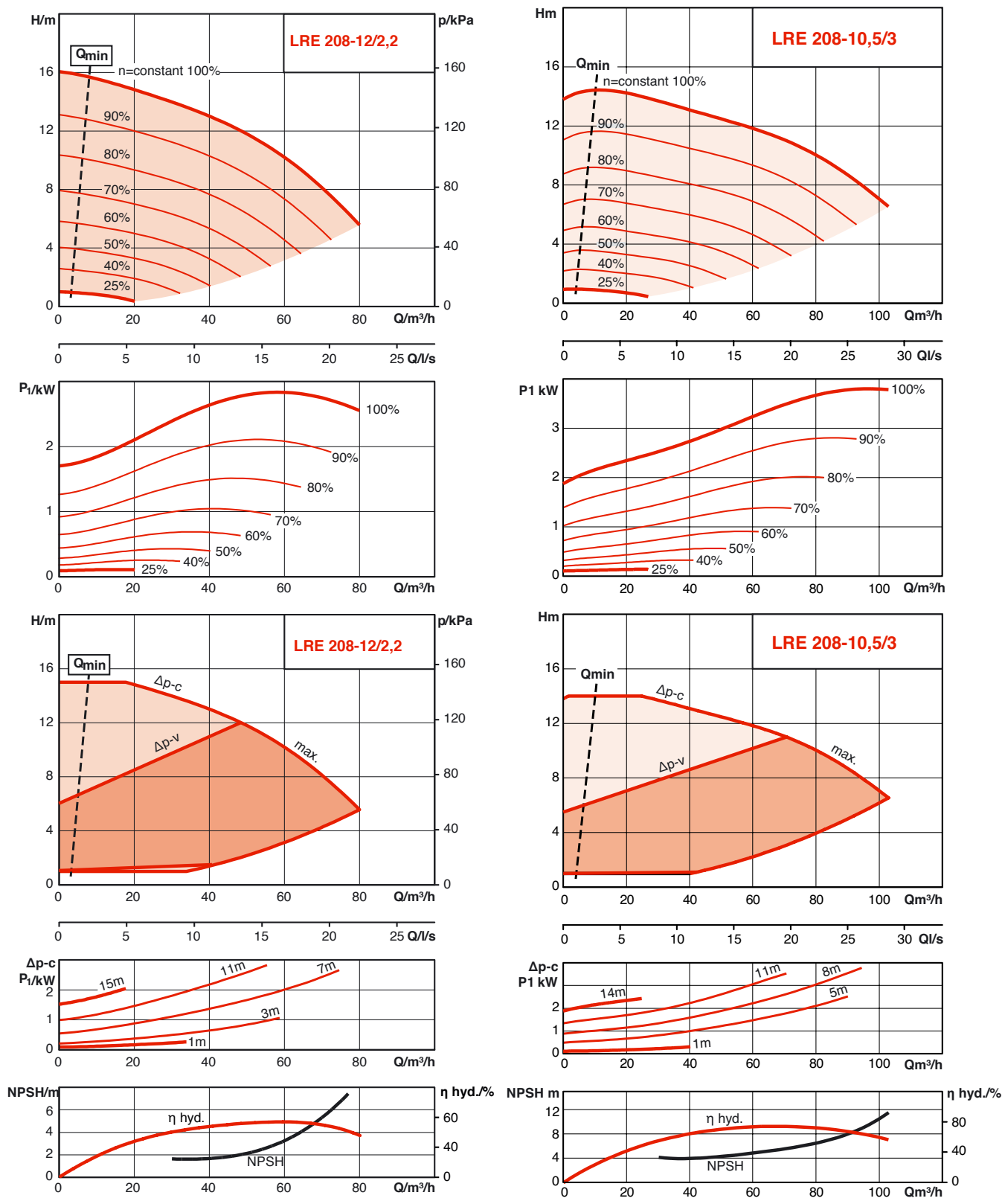

Génie climatique
Pompes à rotor sec

LRE - JRE

CARACTÉRISTIQUES HYDRAULIQUES - LRE

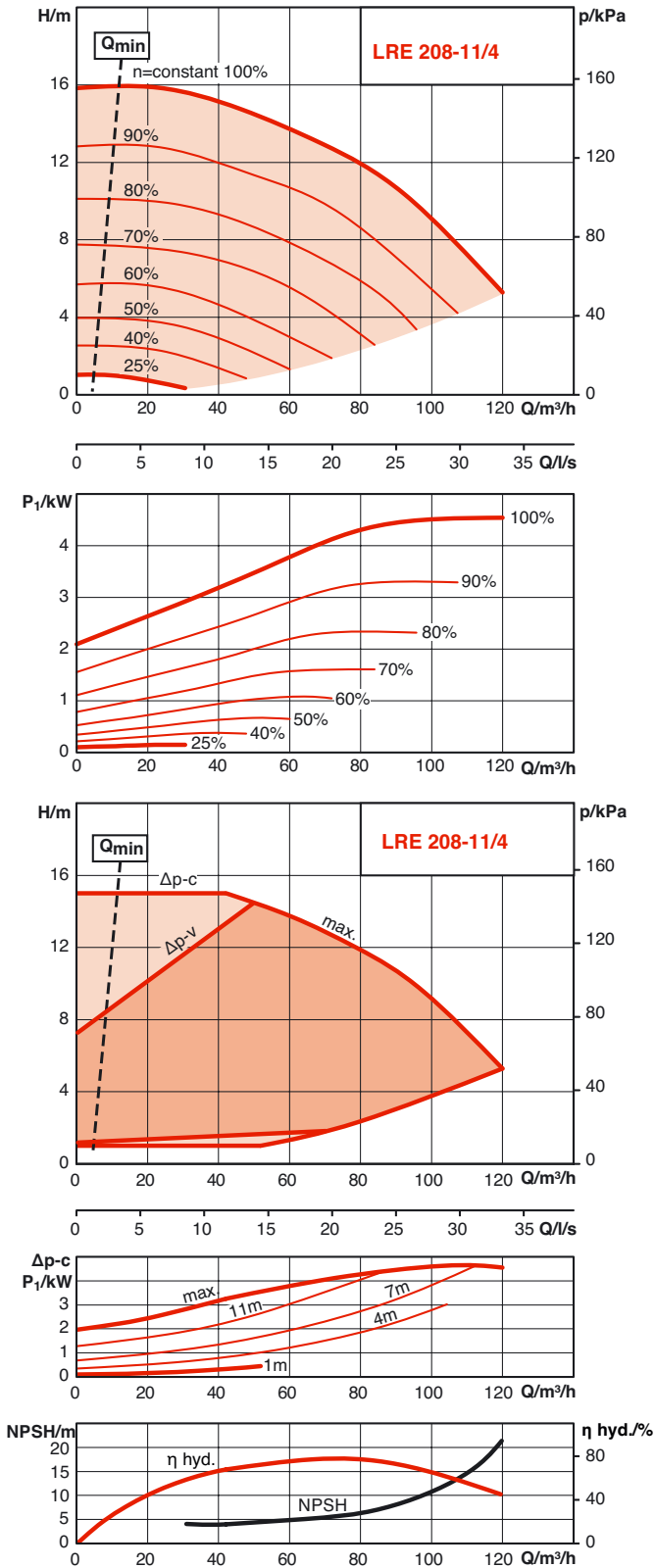

CARACTÉRISTIQUES HYDRAULIQUES - JRE

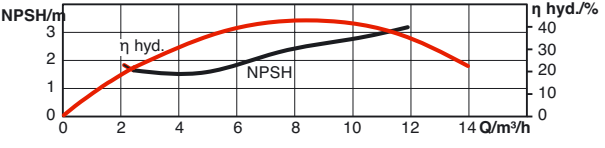
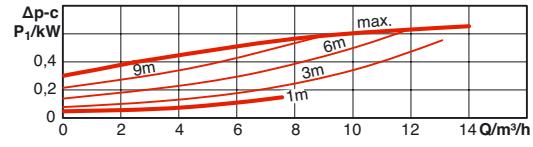
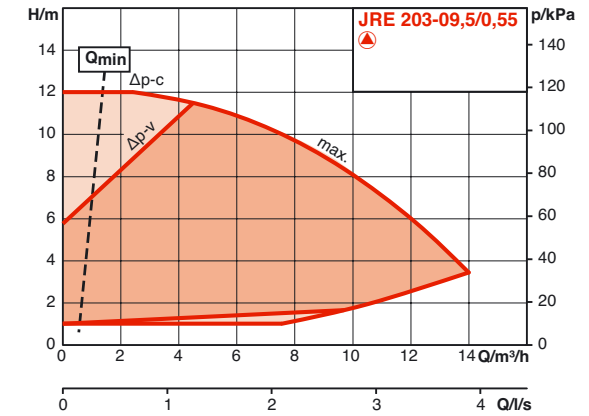
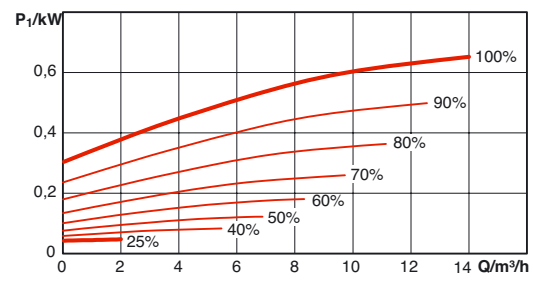
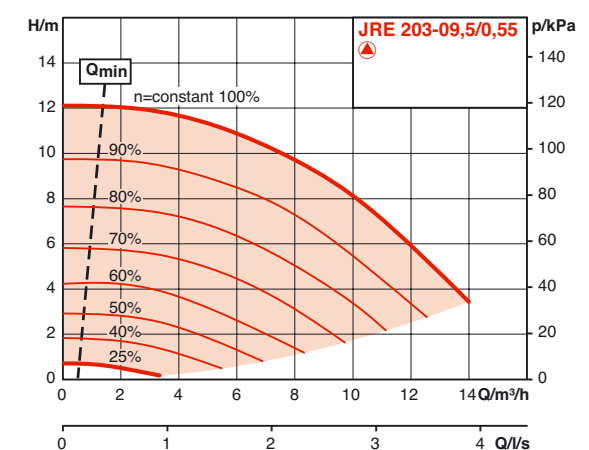

Fonctionnement 1 pompe
 Fonctionnement 2 pompes en parallèle

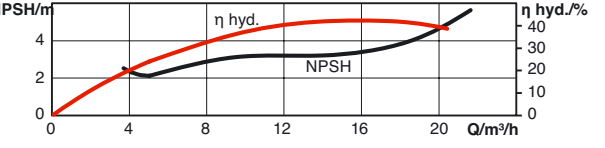
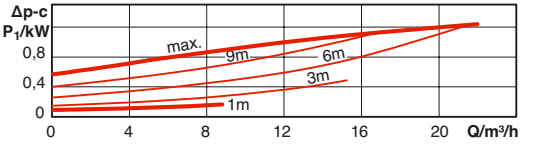
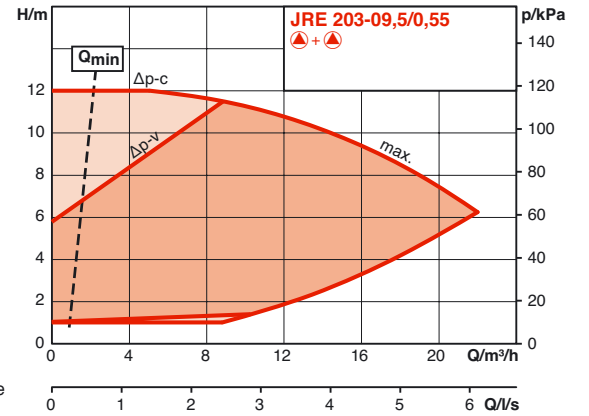
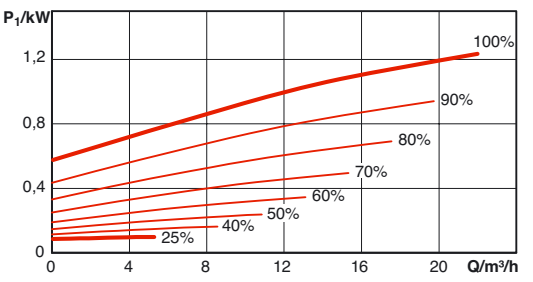
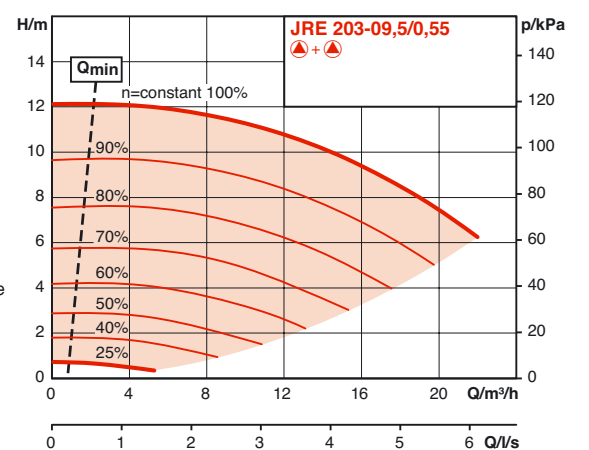

Fonctionnement 1 pompe
 Fonctionnement 2 pompes en parallèle

Génie climatique Pompes à rotor sec

LRE - JRE

CARACTÉRISTIQUES HYDRAULIQUES - JRE

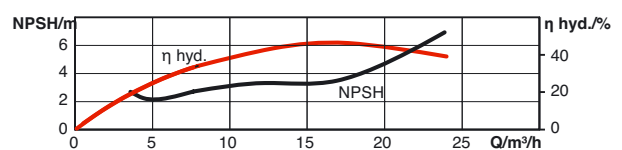
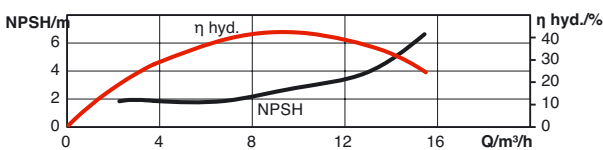
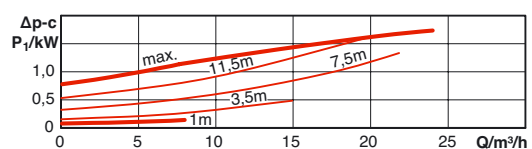
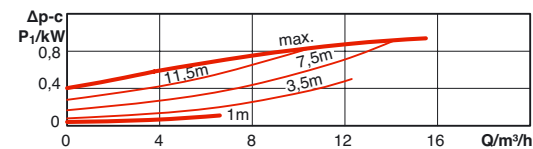
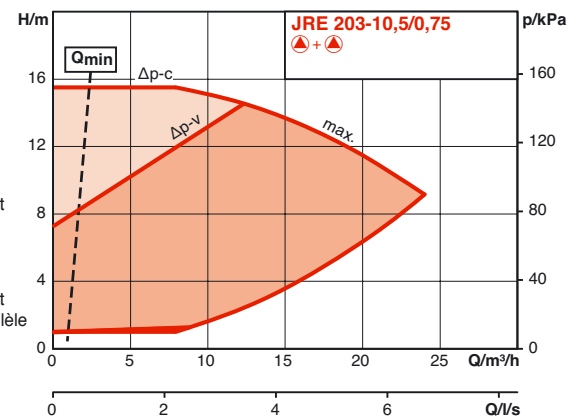
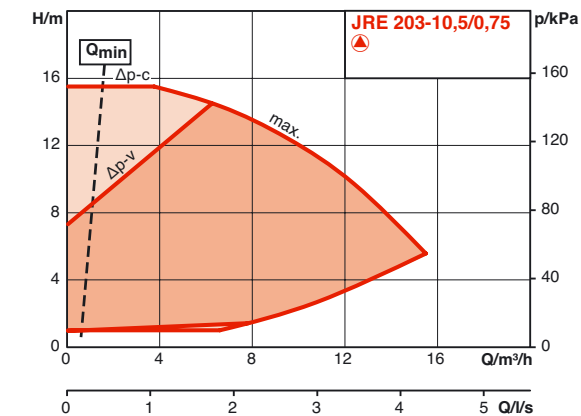
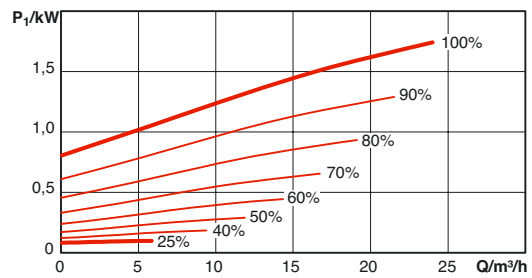
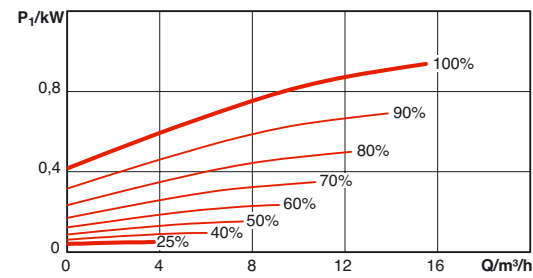
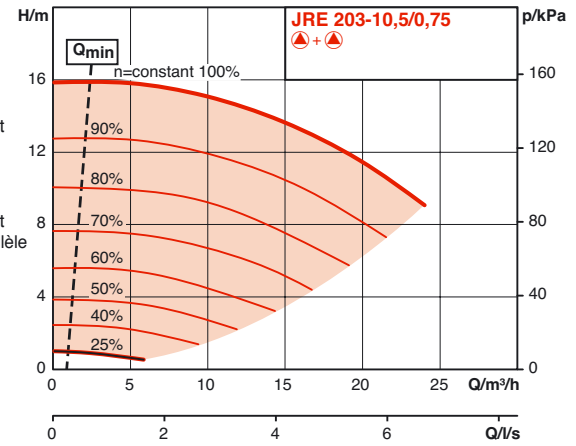
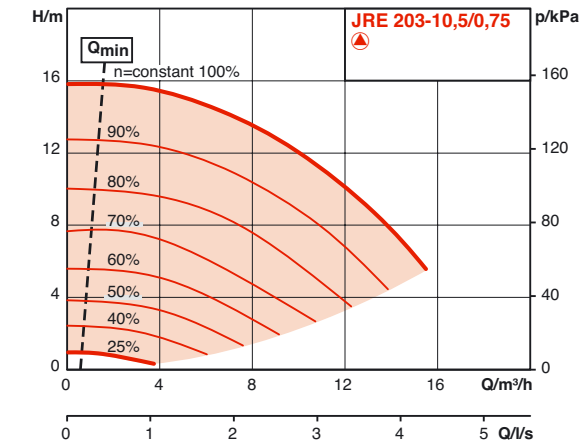

CARACTÉRISTIQUES HYDRAULIQUES - JRE

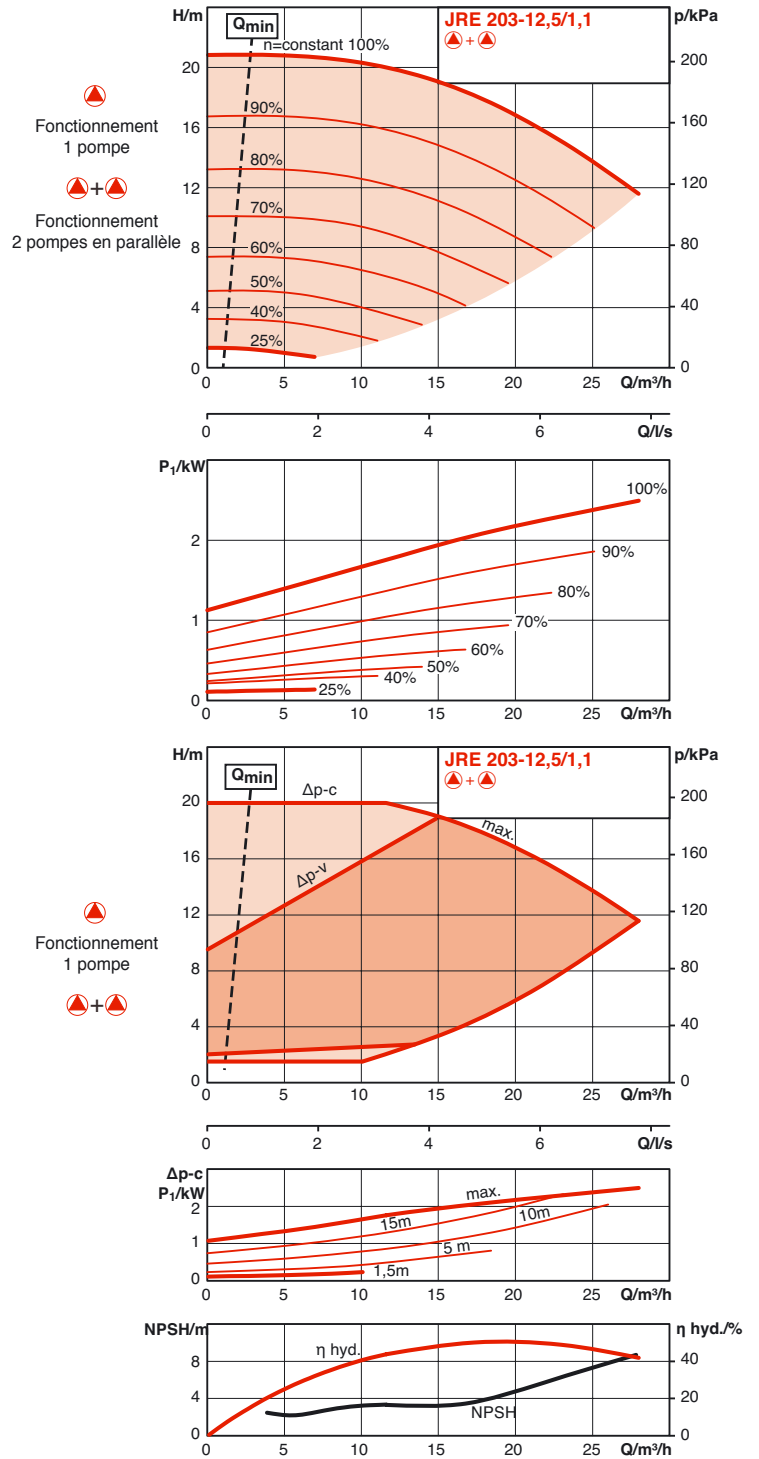
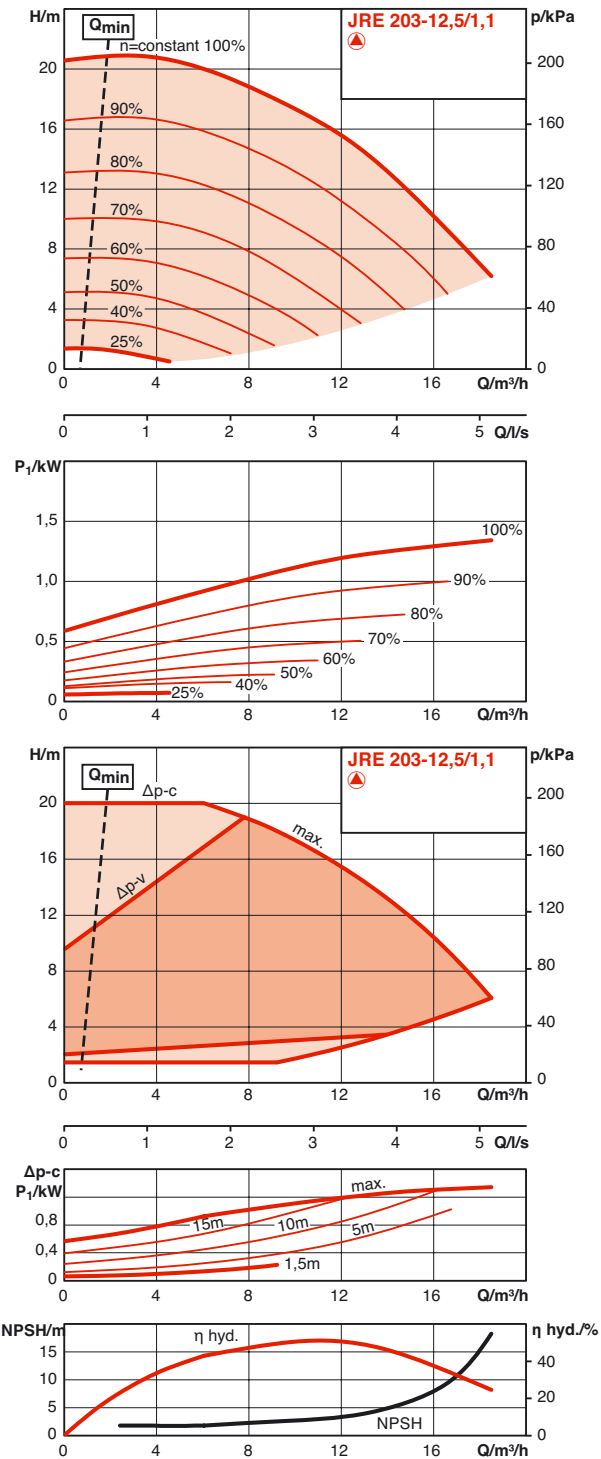

Génie climatique
Pompes à rotor sec

LRE - JRE

CARACTÉRISTIQUES HYDRAULIQUES - JRE

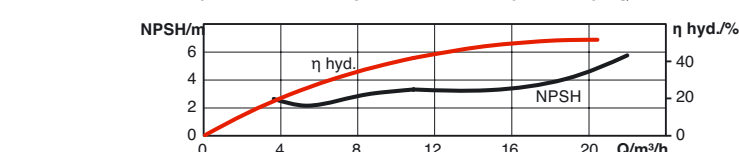
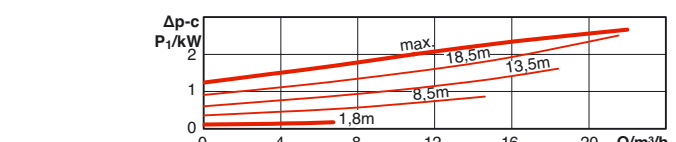
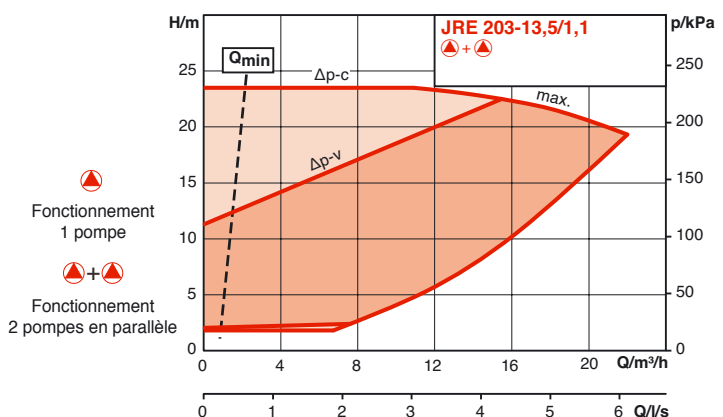
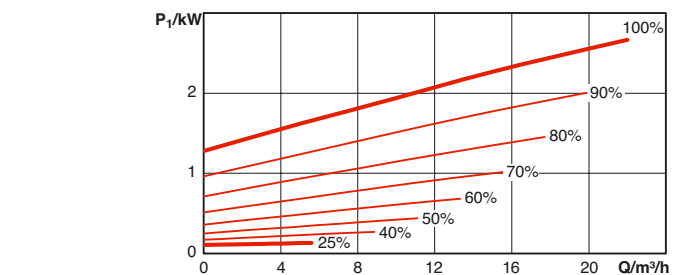
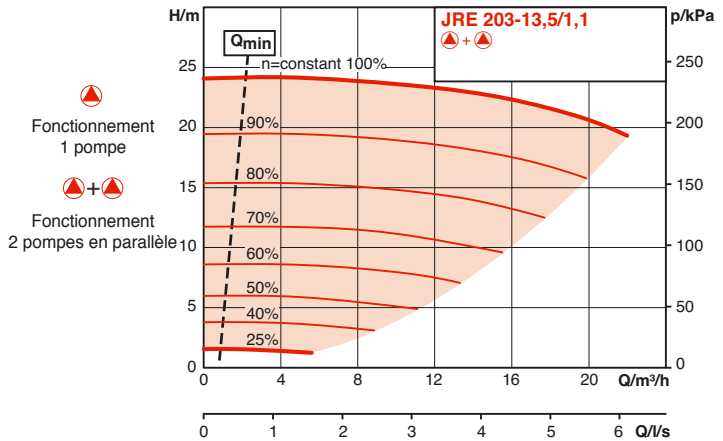
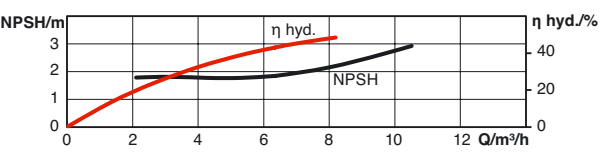
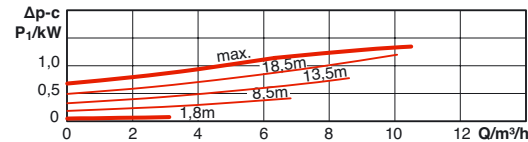
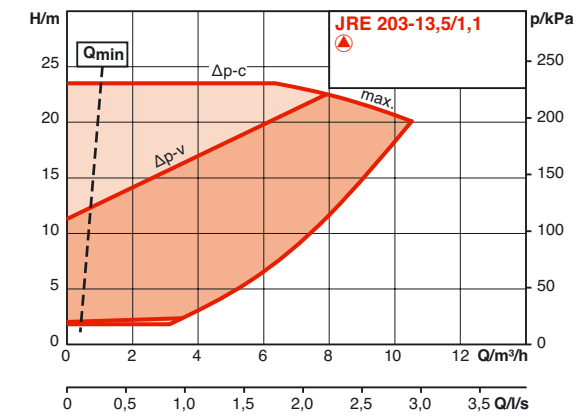
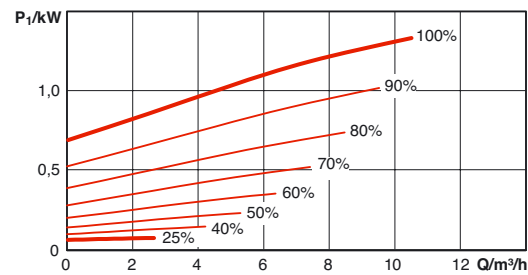
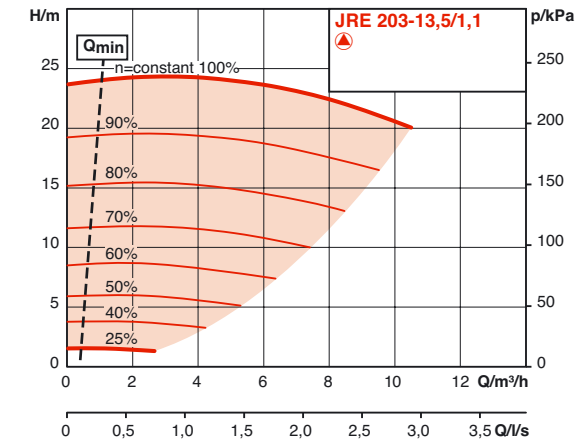

CARACTÉRISTIQUES HYDRAULIQUES - JRE

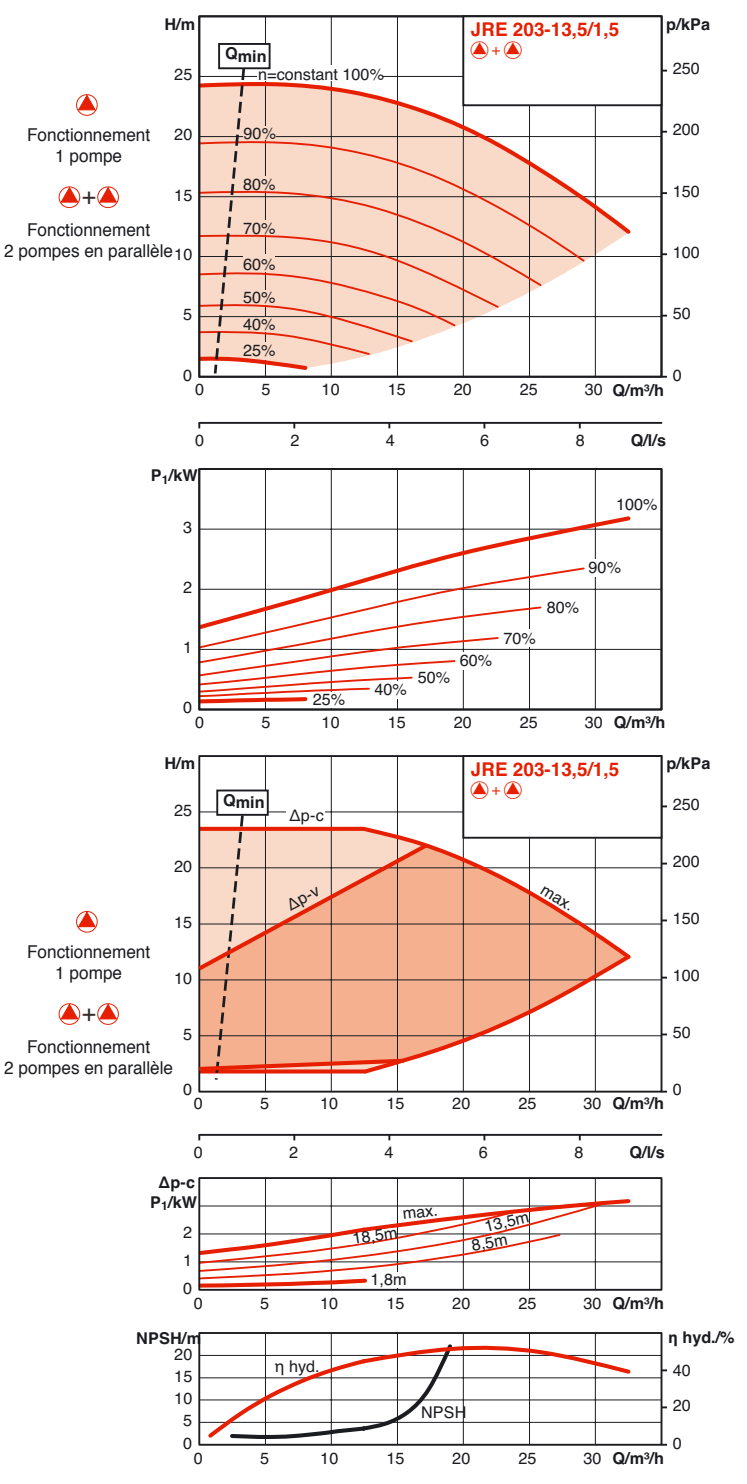
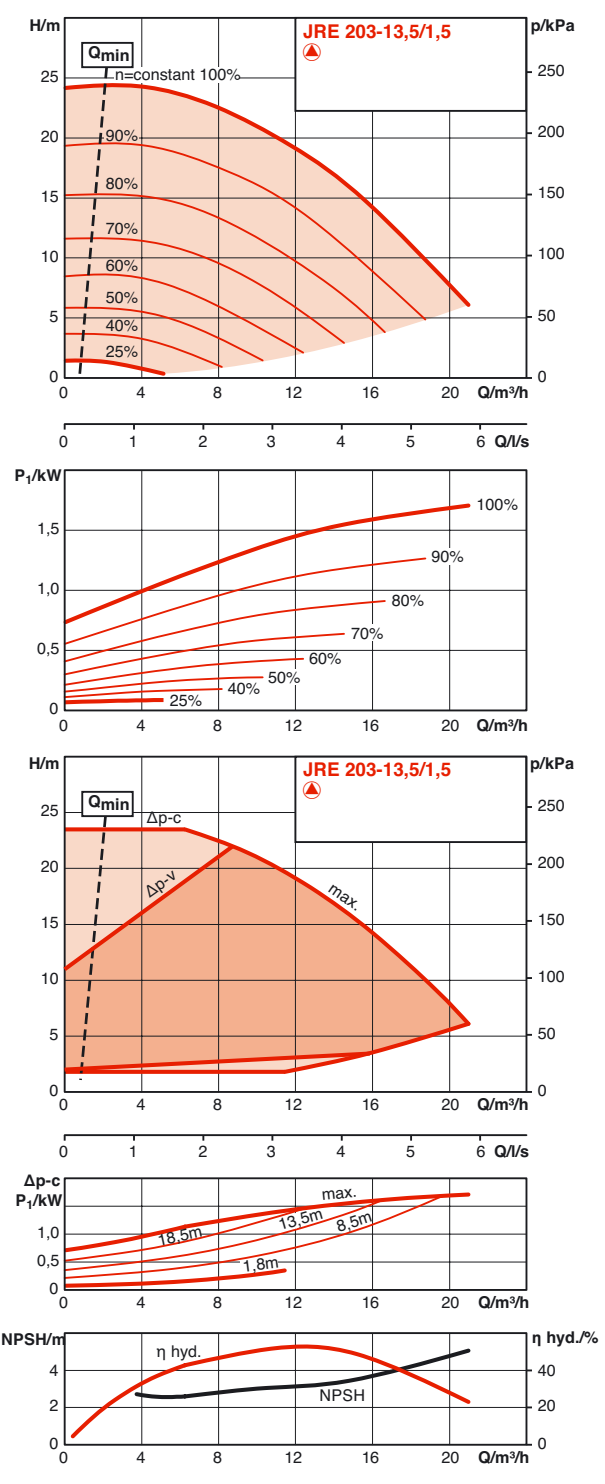

Génie climatique
Pompes à rotor sec

LRE - JRE

CARACTÉRISTIQUES HYDRAULIQUES - JRE

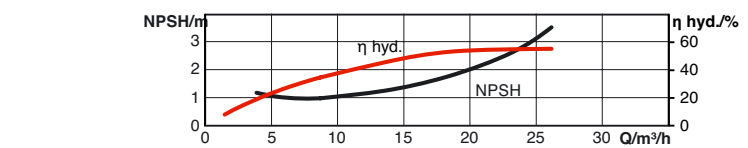
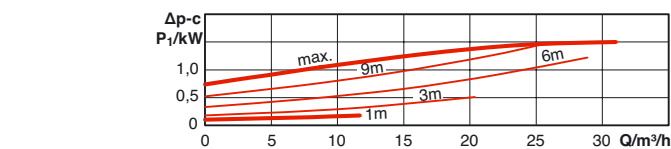
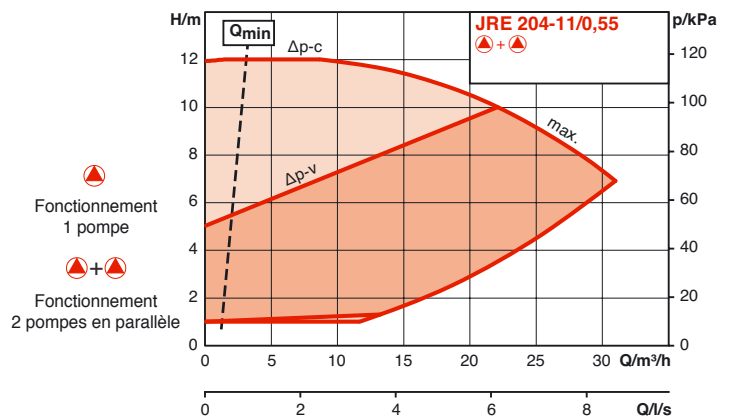
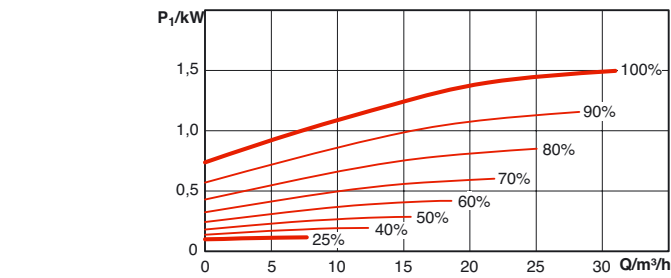
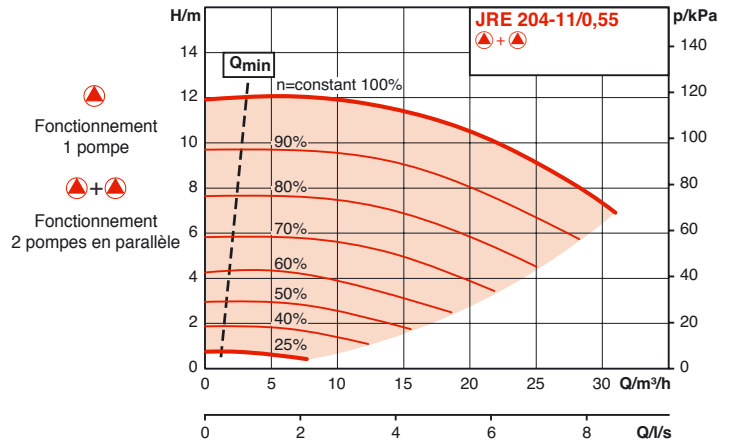
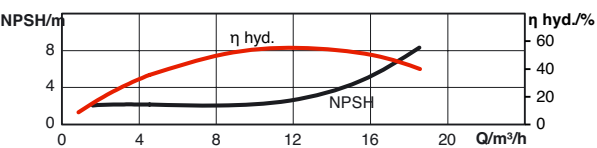
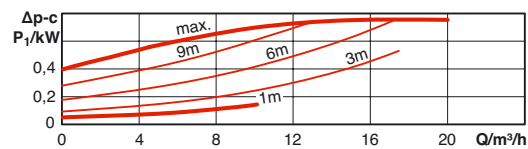
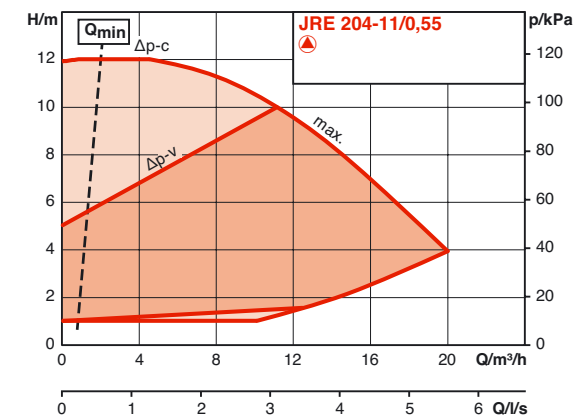
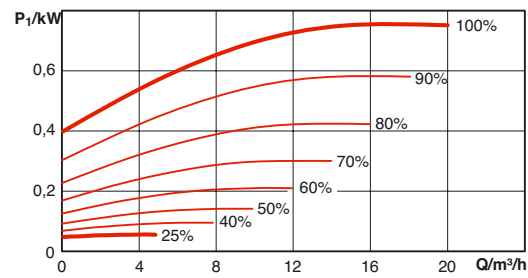
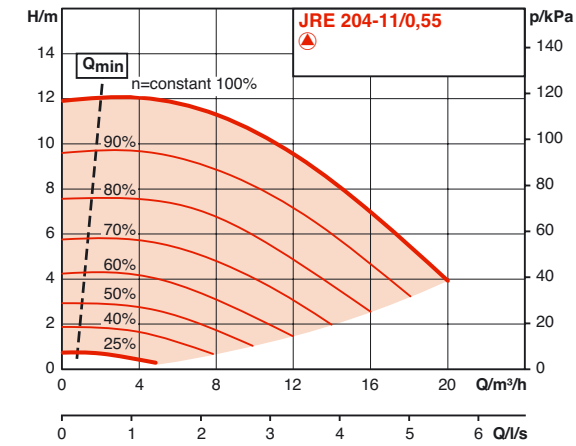

CARACTÉRISTIQUES HYDRAULIQUES - JRE

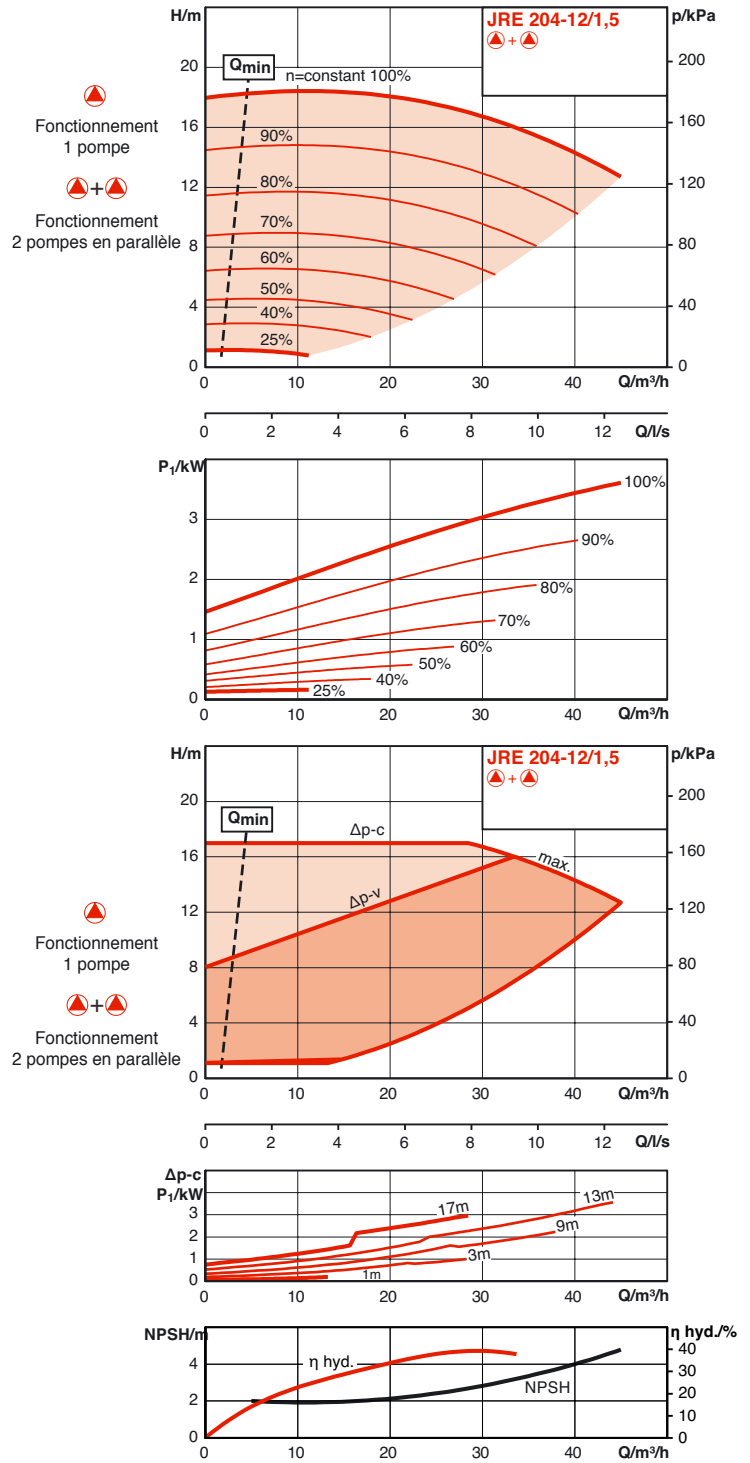
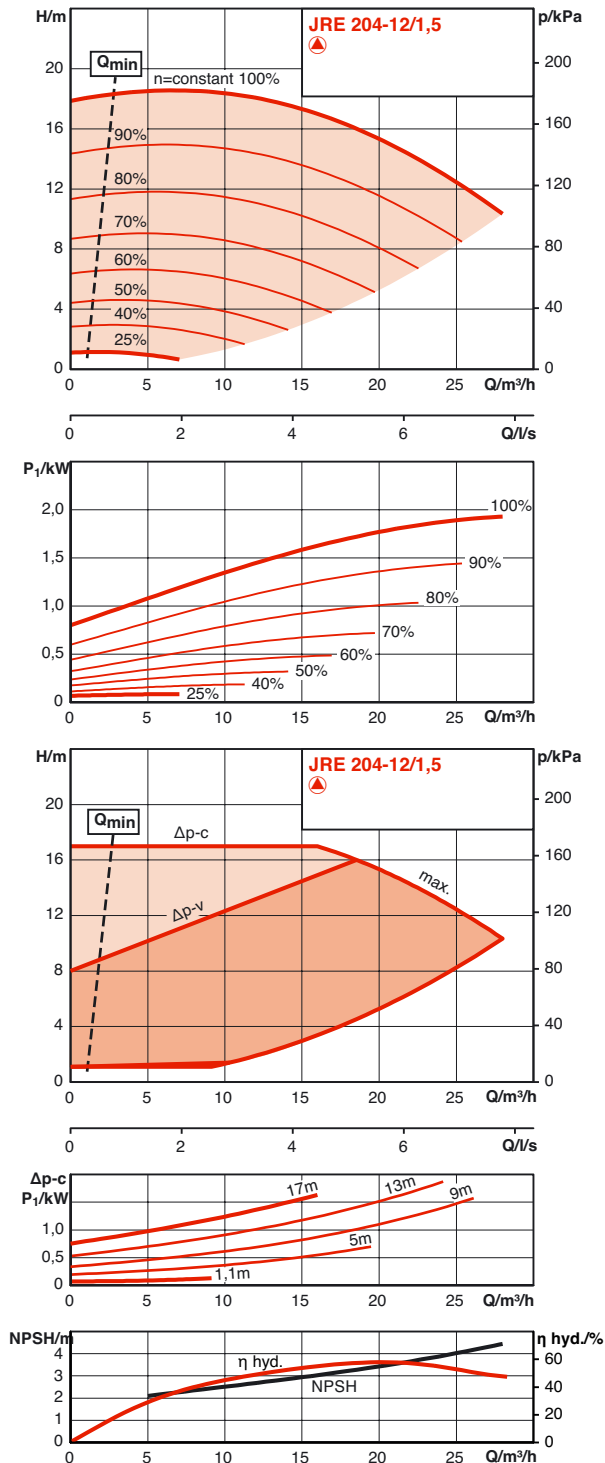

Génie climatique
Pompes à rotor sec

LRE - JRE

CARACTÉRISTIQUES HYDRAULIQUES - JRE

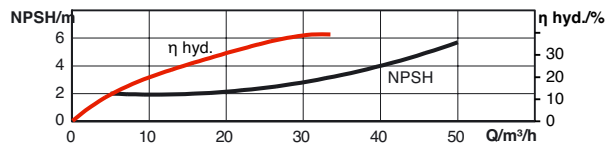
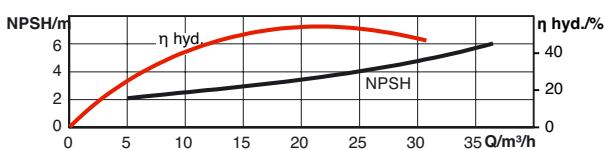
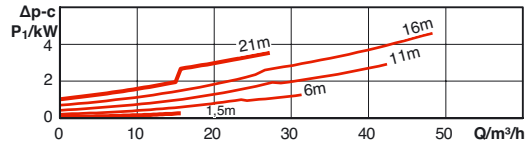
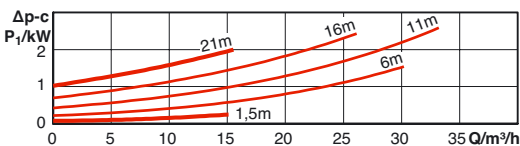
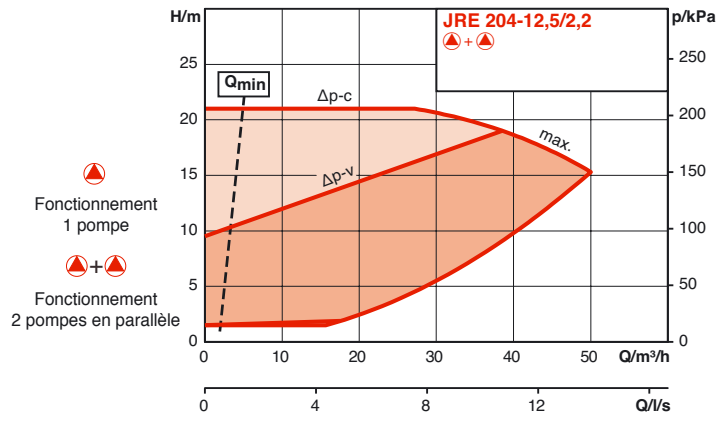
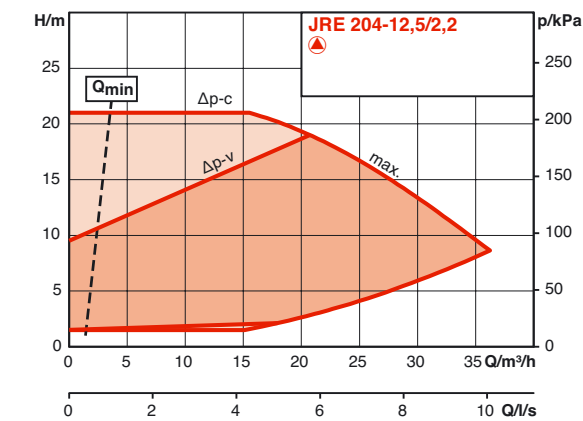
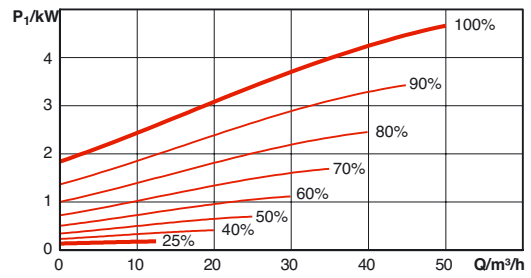
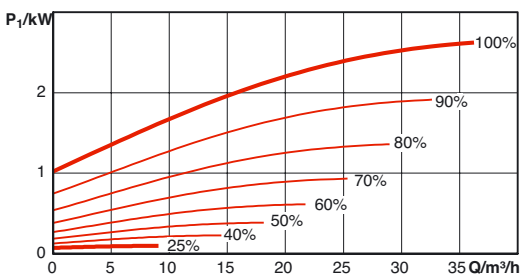
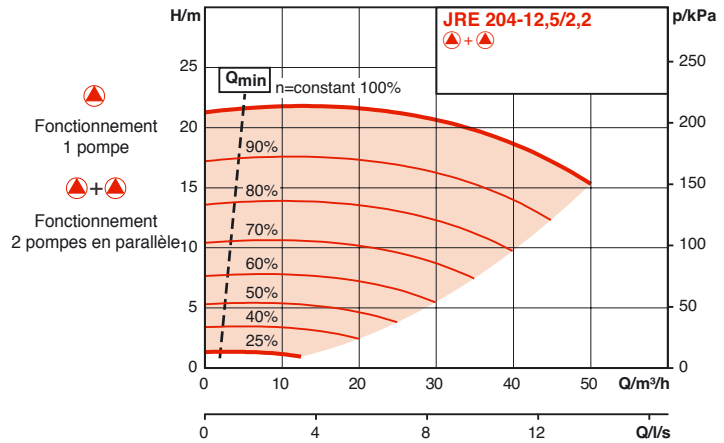
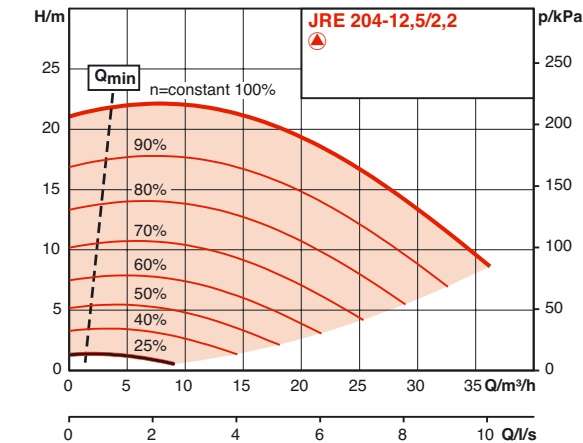

CARACTÉRISTIQUES HYDRAULIQUES - JRE

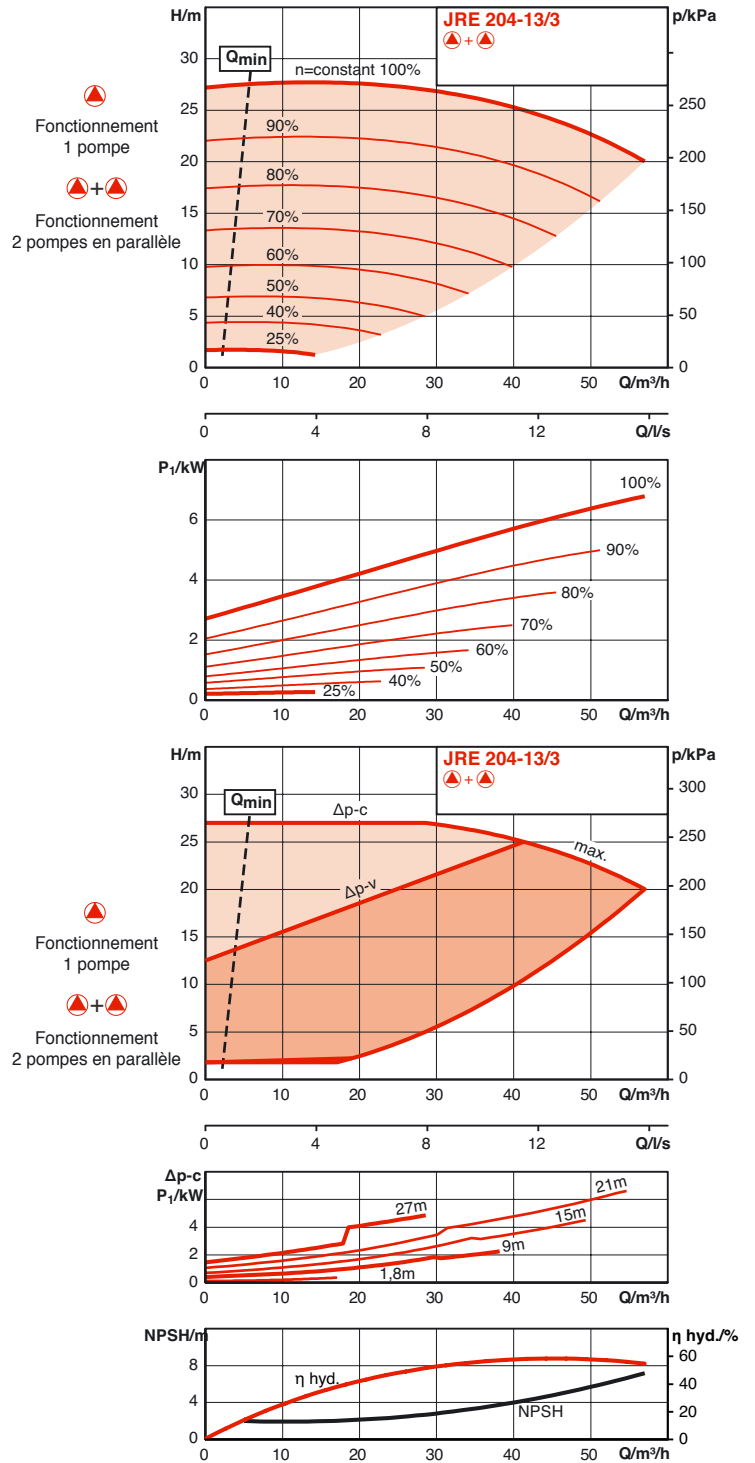
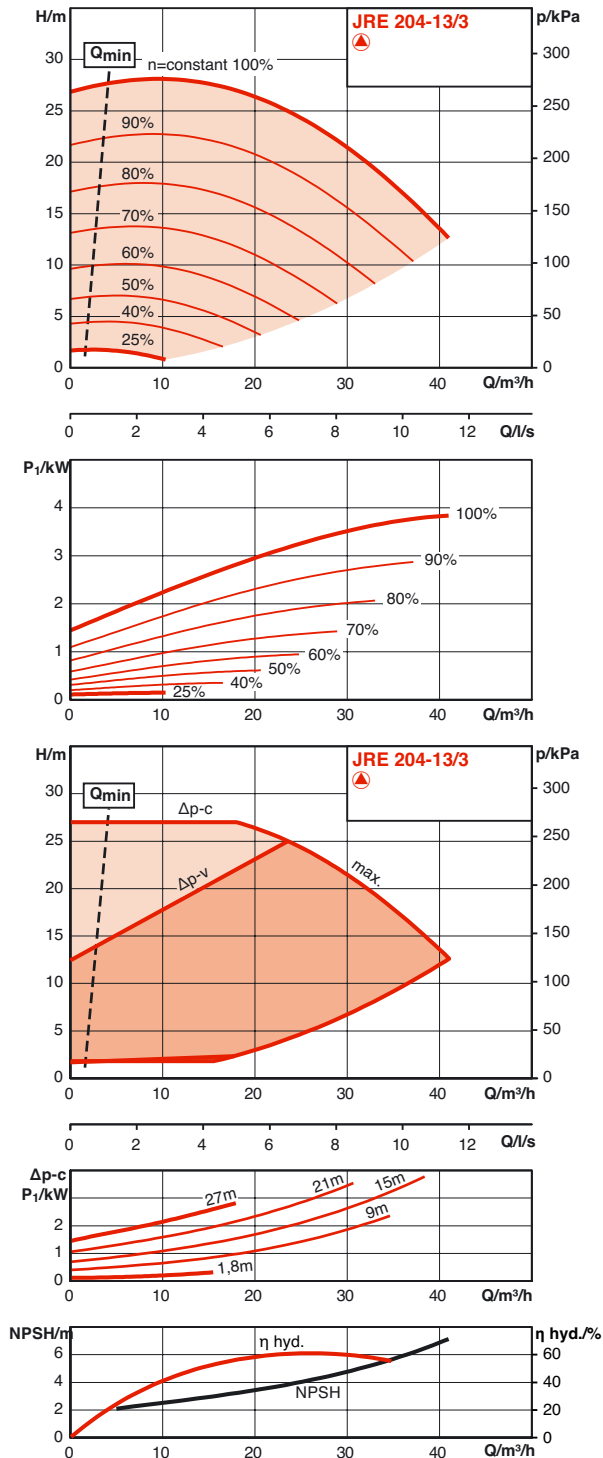

Génie climatique
Pompes à rotor sec

LRE - JRE

CARACTÉRISTIQUES HYDRAULIQUES - JRE

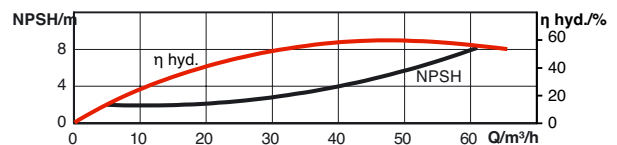
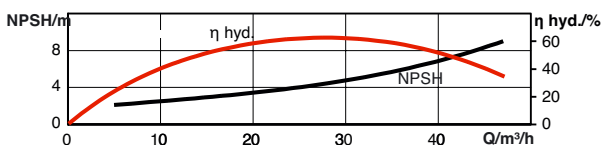
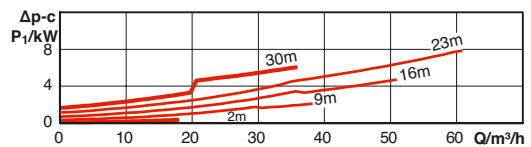
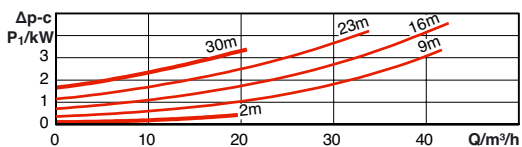
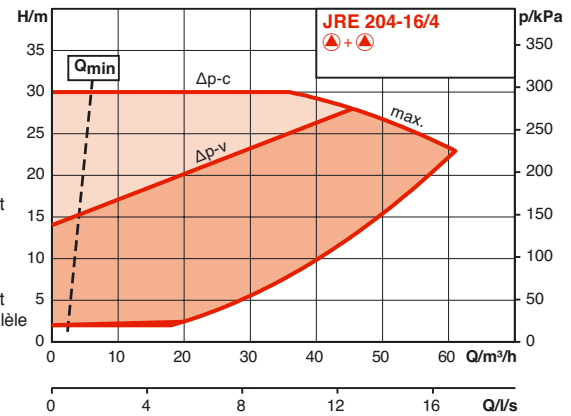
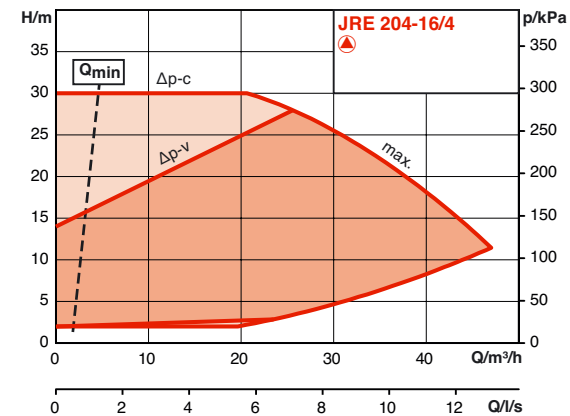
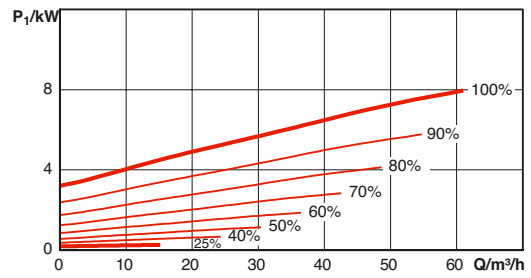
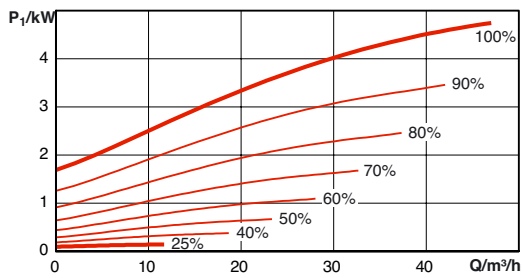
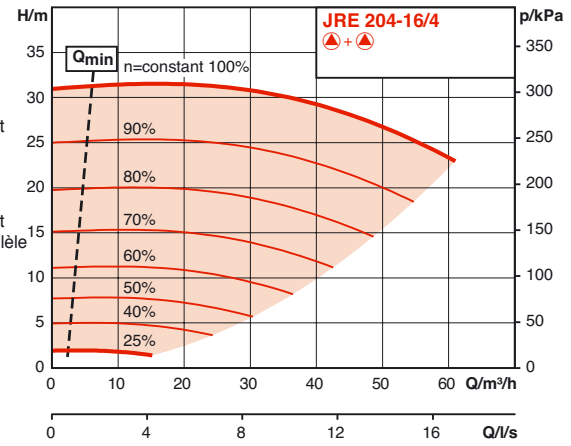
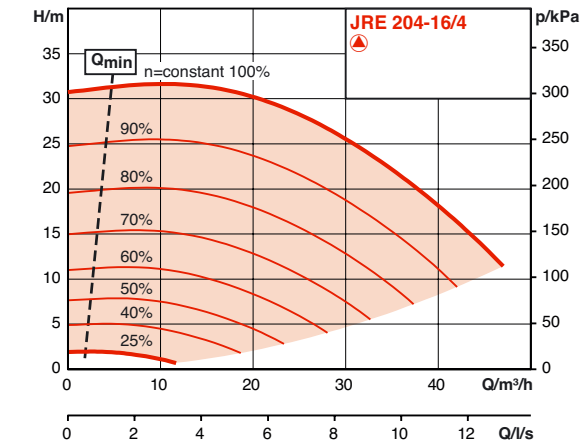

CARACTÉRISTIQUES HYDRAULIQUES - JRE

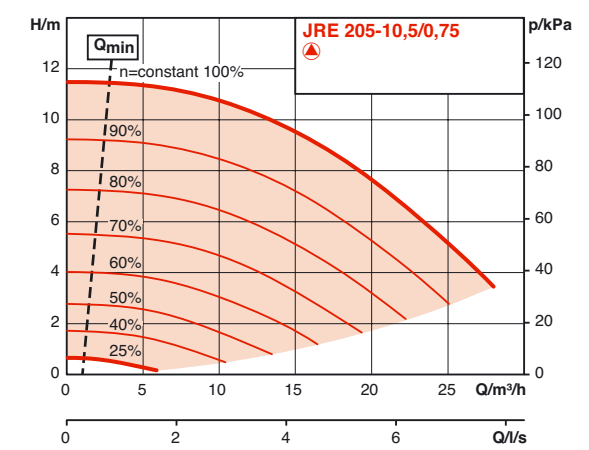

▲
 Fonctionnement
 1 pompe

▲+▲
 Fonctionnement
 2 pompes en parallèle

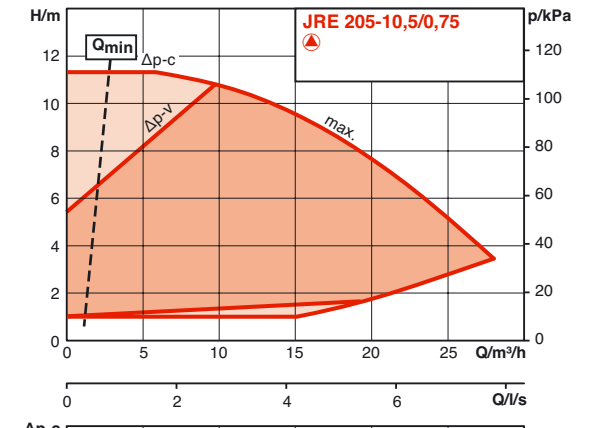
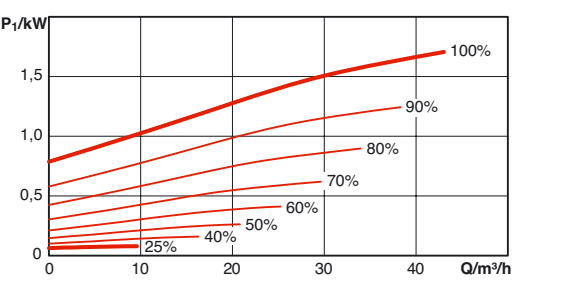
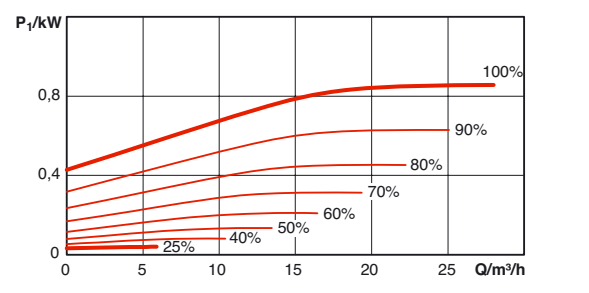
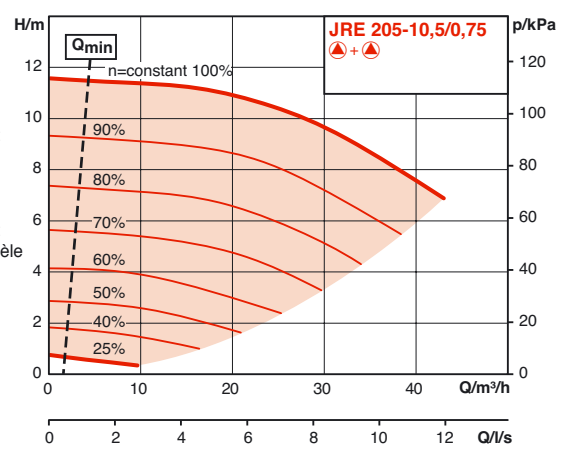

▲
 Fonctionnement
 1 pompe

▲+▲
 Fonctionnement
 2 pompes en parallèle

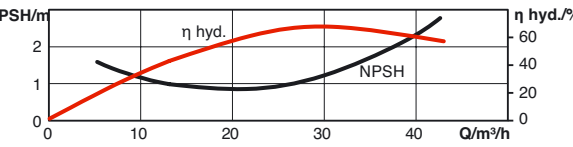
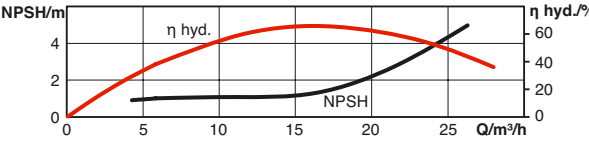
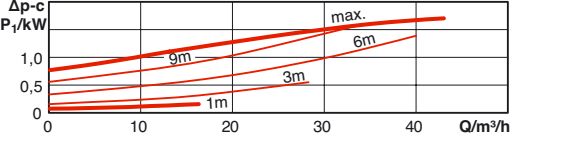
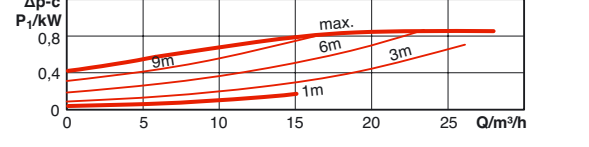
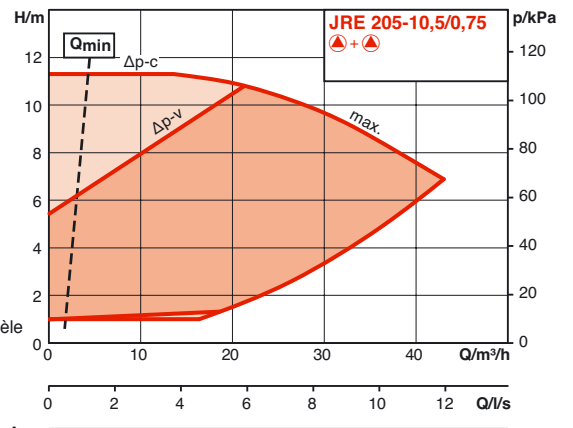

Génie climatique
 Pompes à rotor sec

LRE - JRE

CARACTÉRISTIQUES HYDRAULIQUES - JRE

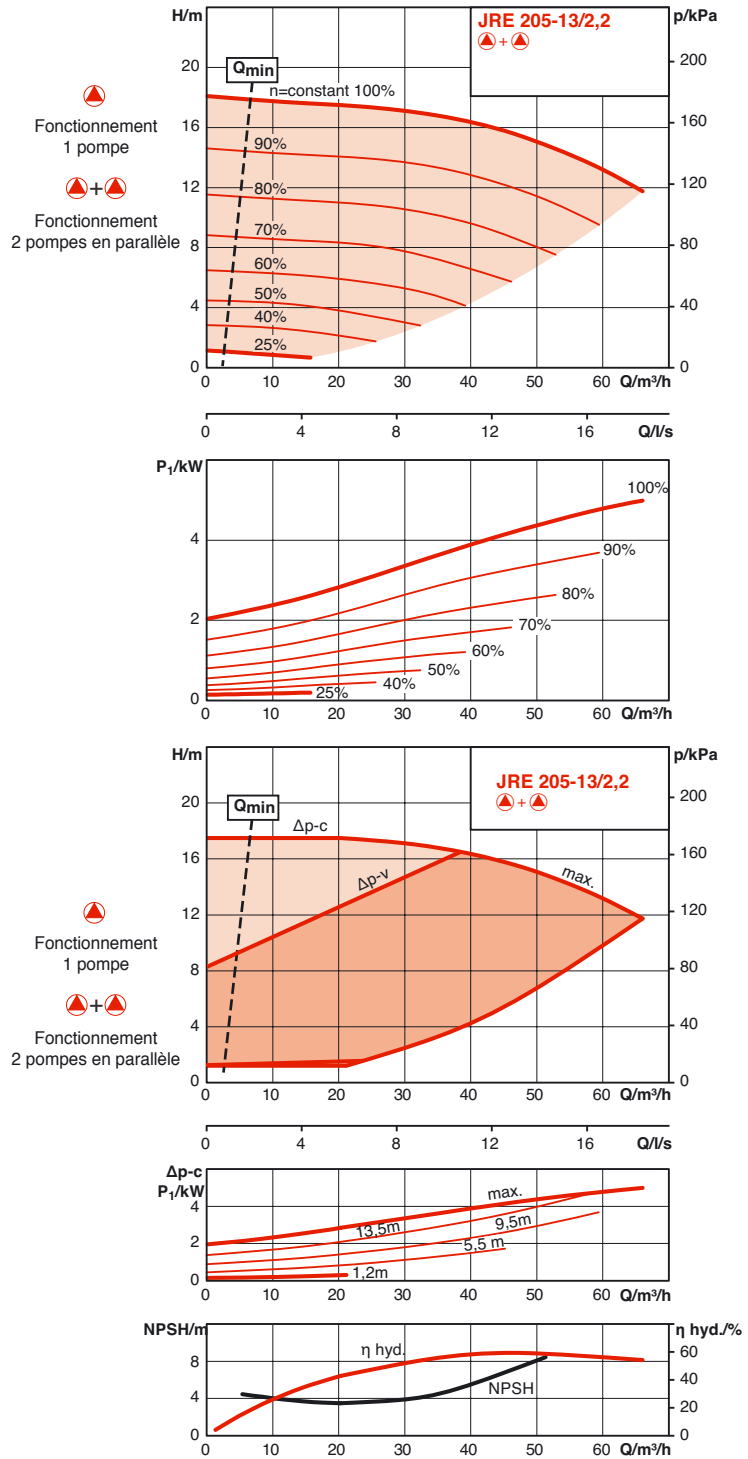
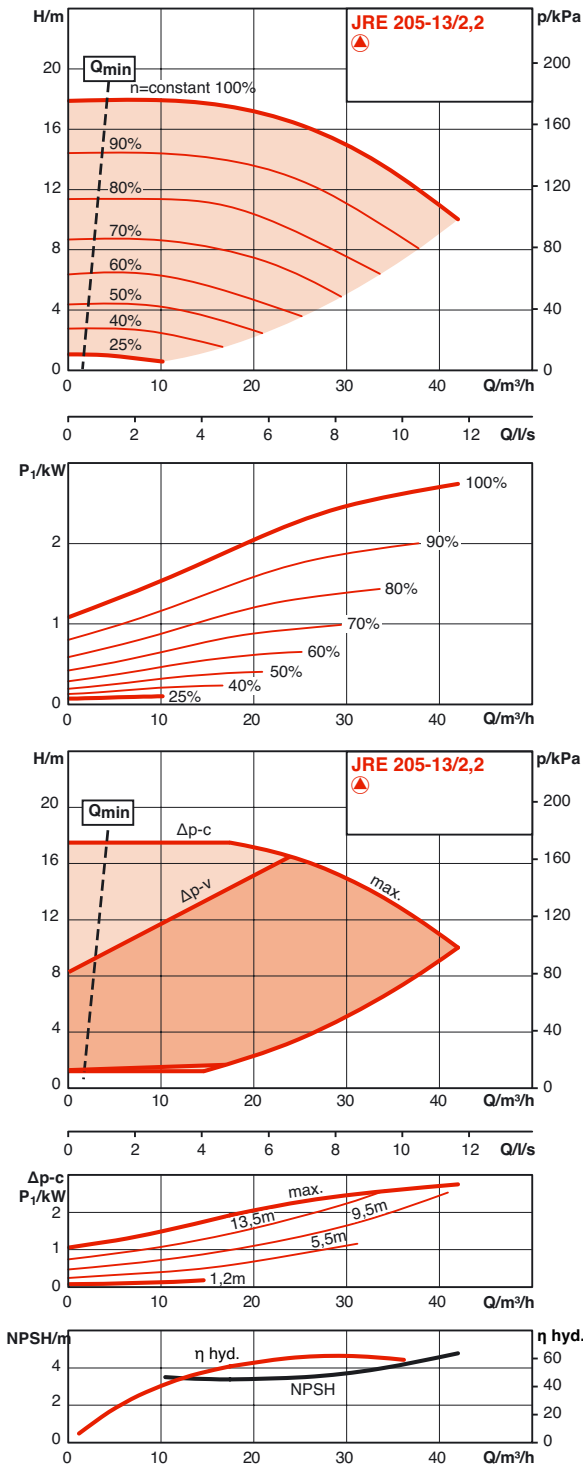

CARACTÉRISTIQUES HYDRAULIQUES - JRE

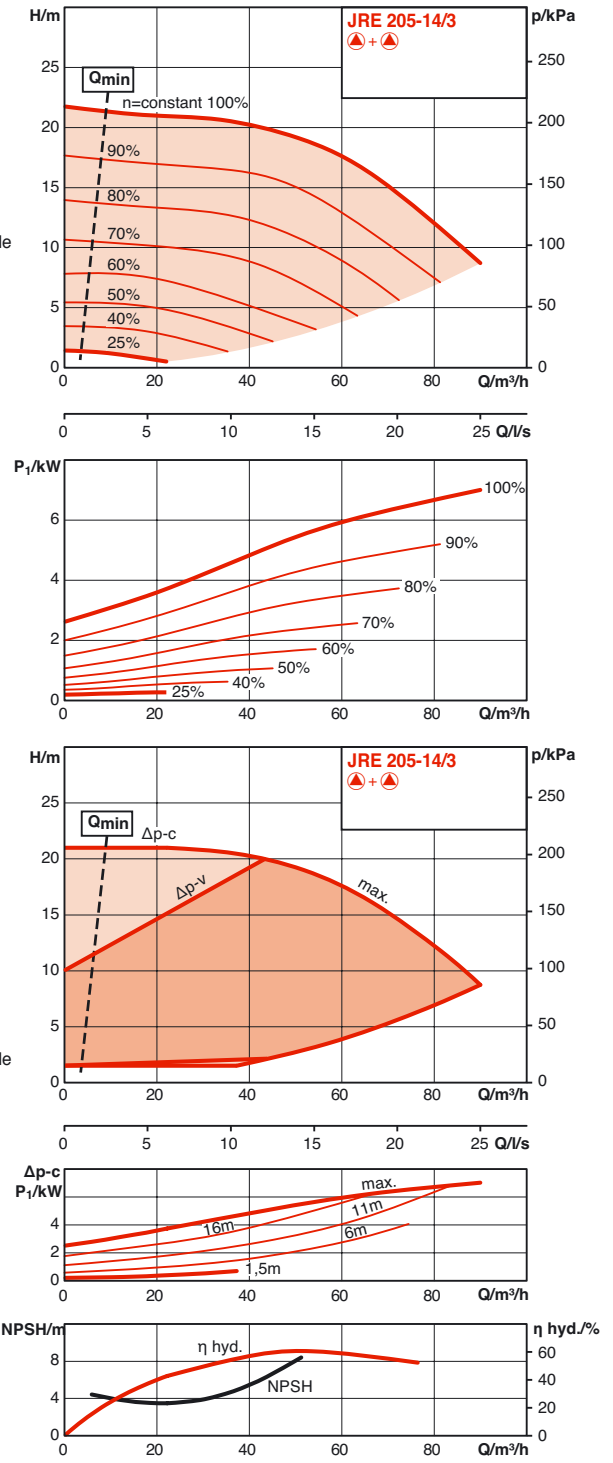
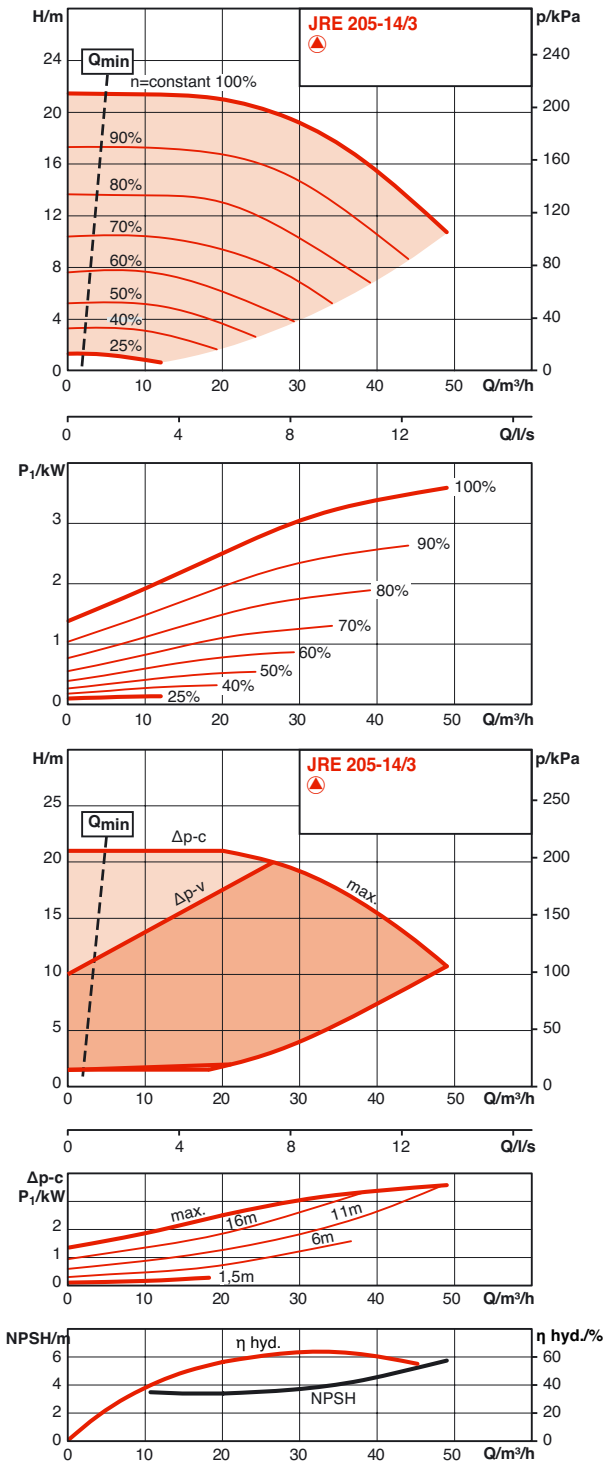

Génie climatique
Pompes à rotor sec

LRE - JRE

CARACTÉRISTIQUES HYDRAULIQUES - JRE

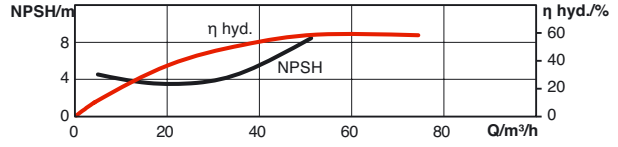
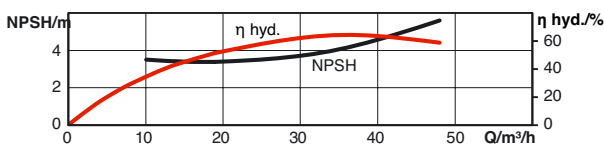
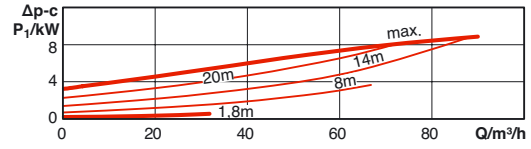
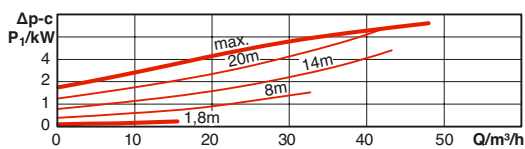
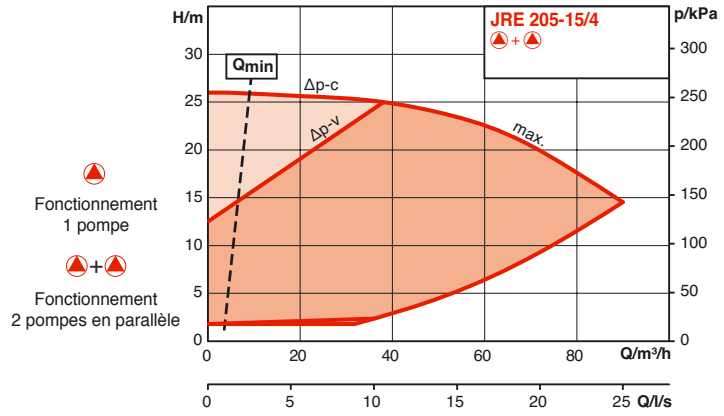
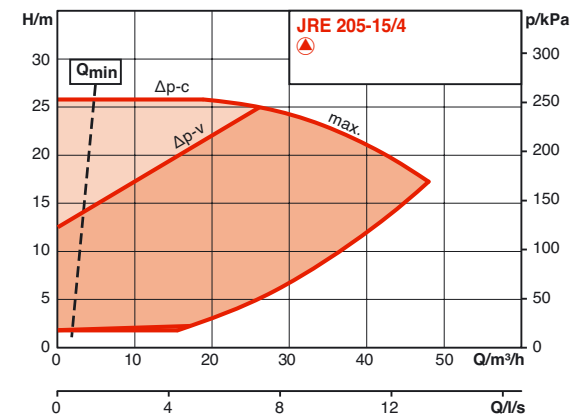
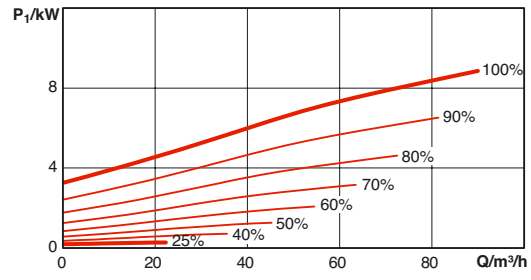
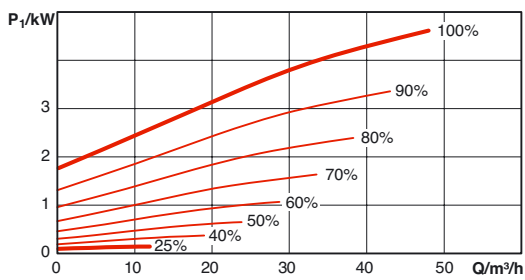
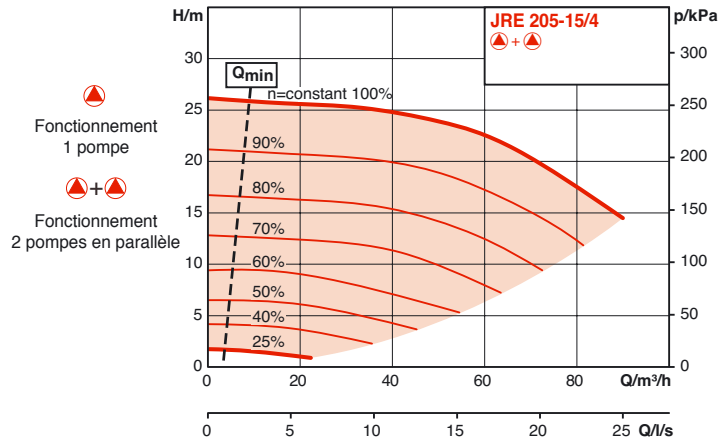
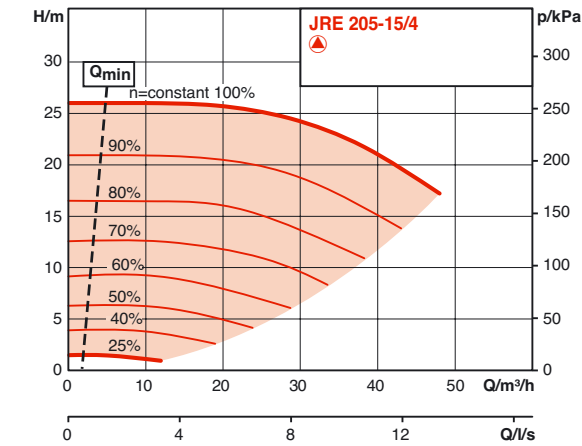

CARACTÉRISTIQUES HYDRAULIQUES - JRE

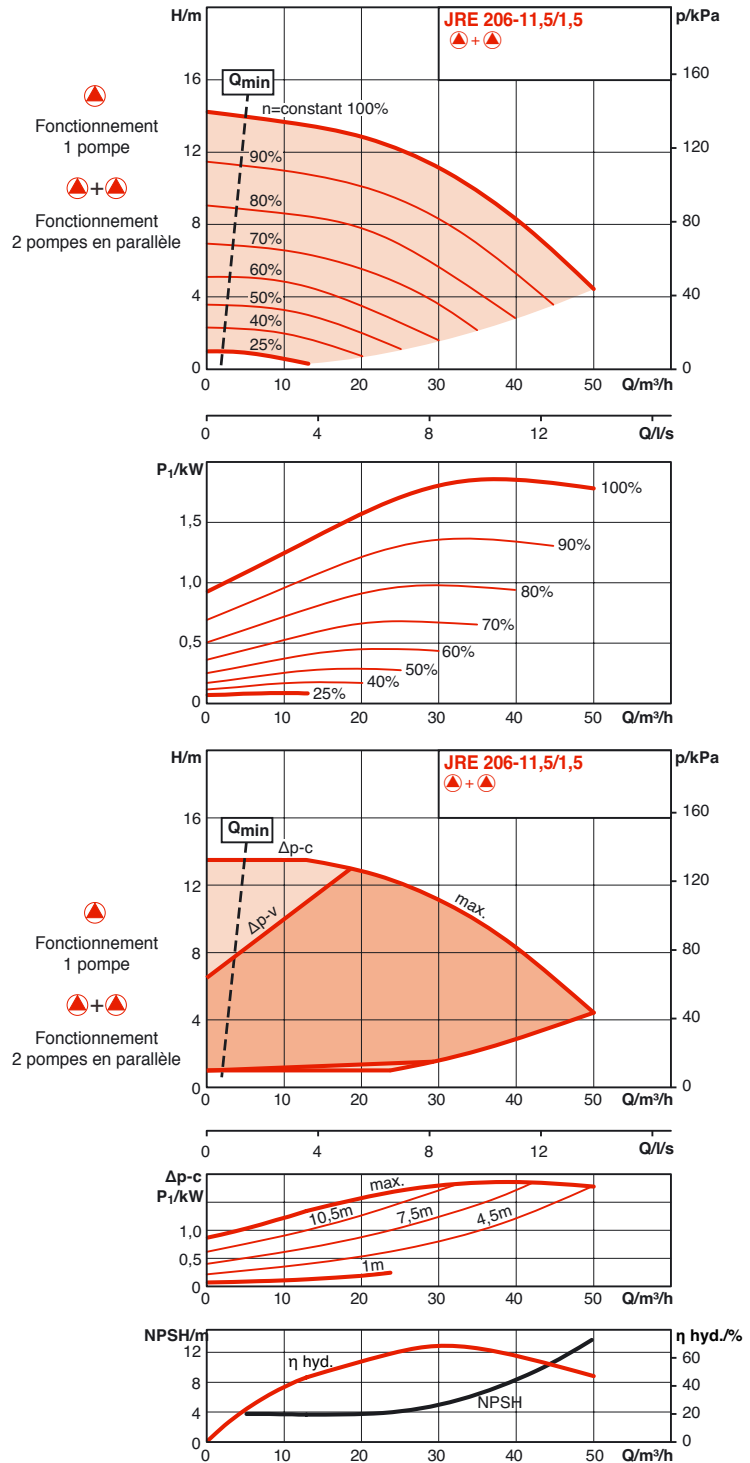
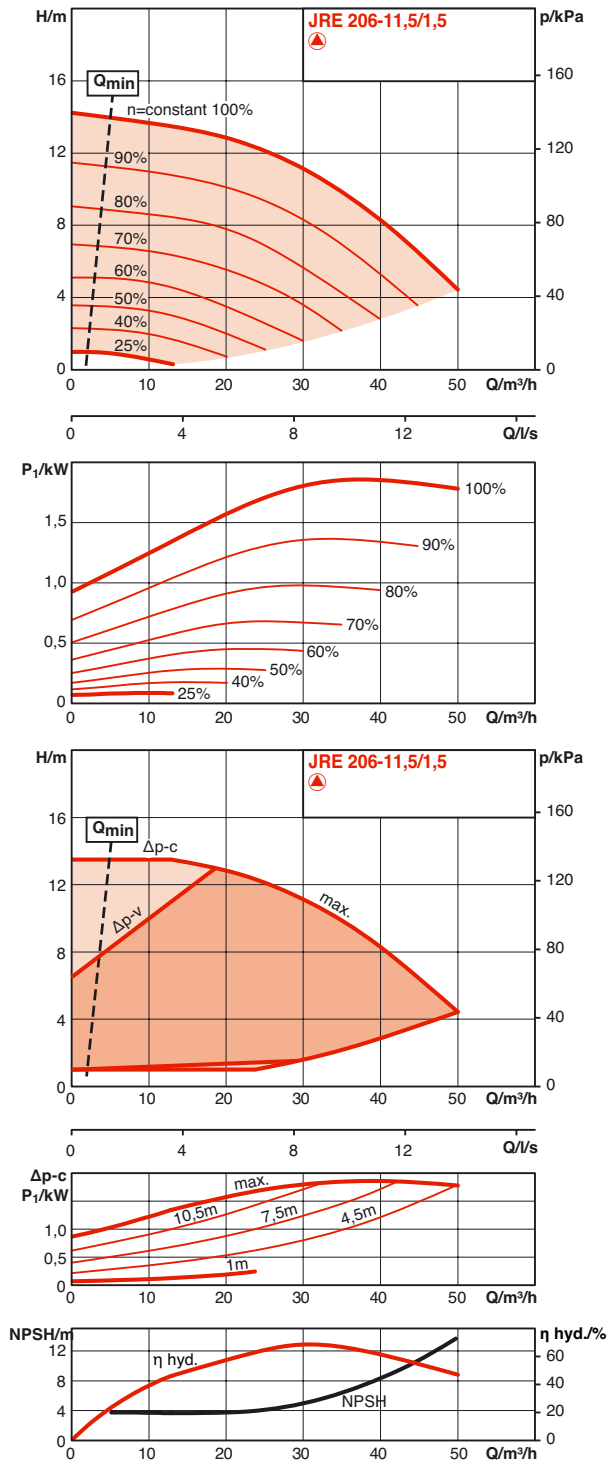

Génie climatique
Pompes à rotor sec

LRE - JRE

CARACTÉRISTIQUES HYDRAULIQUES - JRE

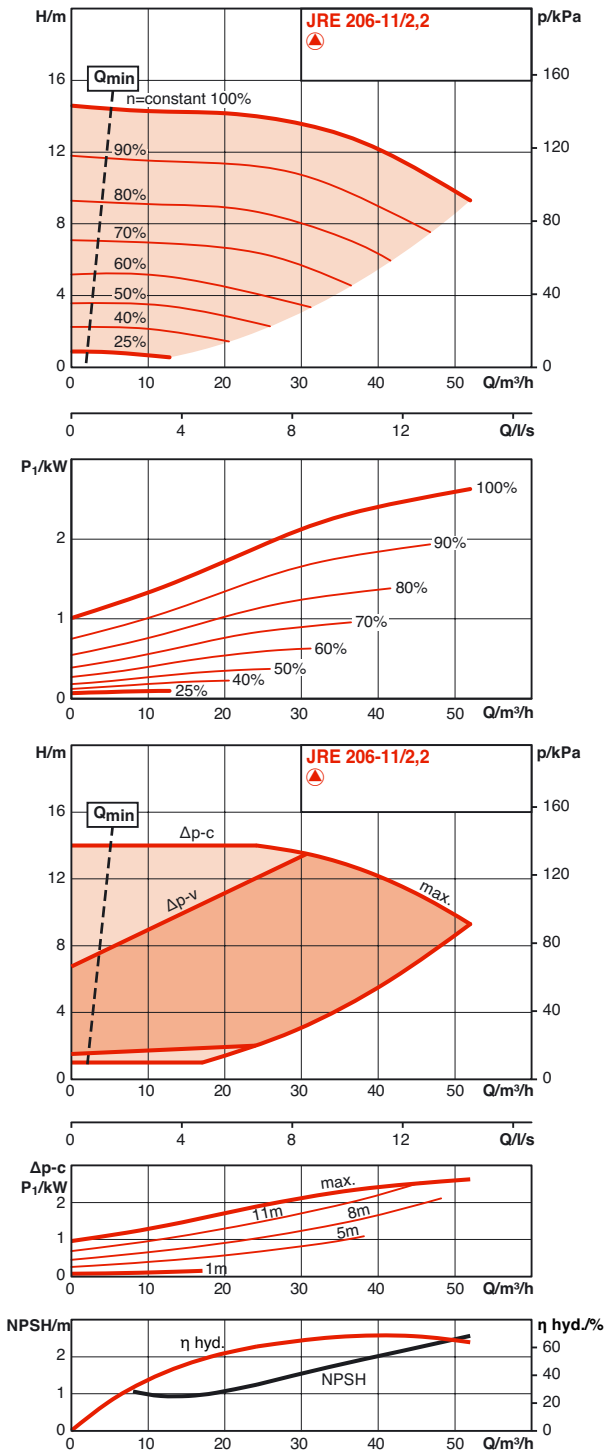

Fonctionnement 1 pompe
 Fonctionnement 2 pompes en parallèle

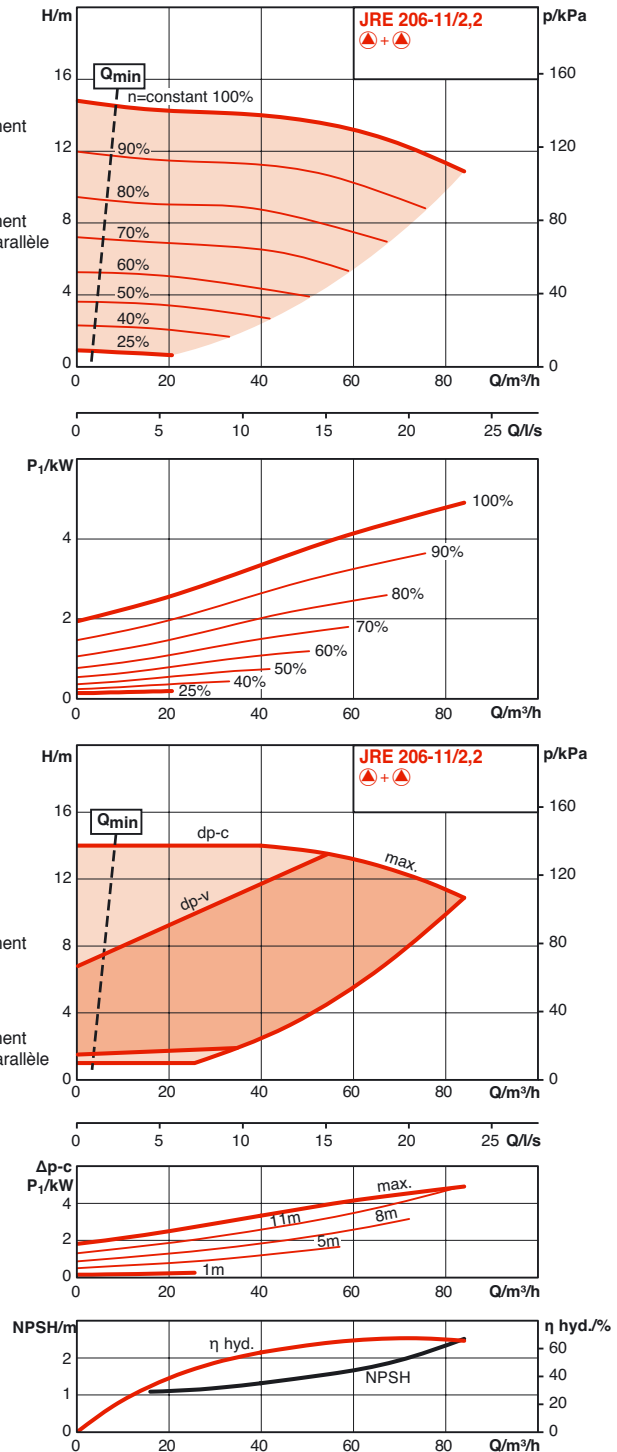

Fonctionnement 1 pompe
 Fonctionnement 2 pompes en parallèle

CARACTÉRISTIQUES HYDRAULIQUES - JRE

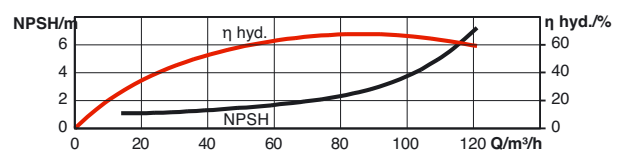
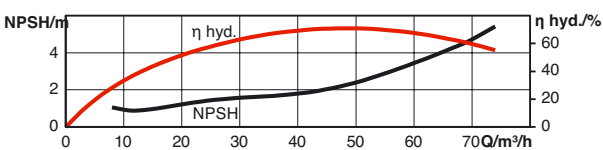
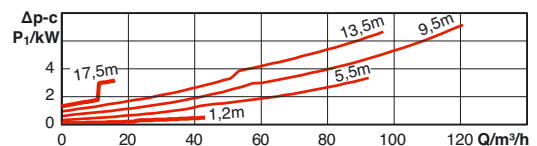
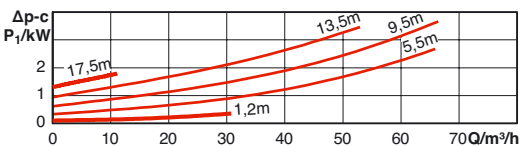
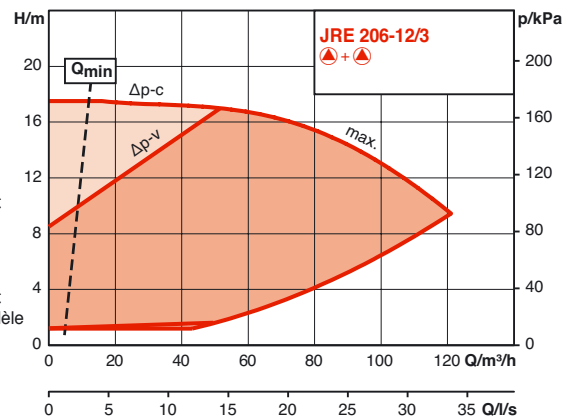
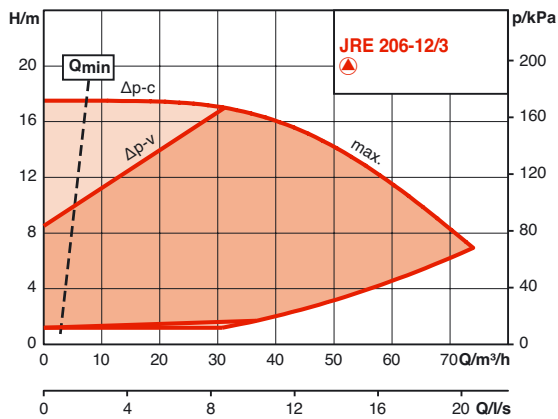
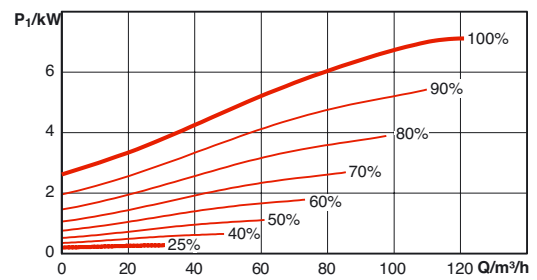
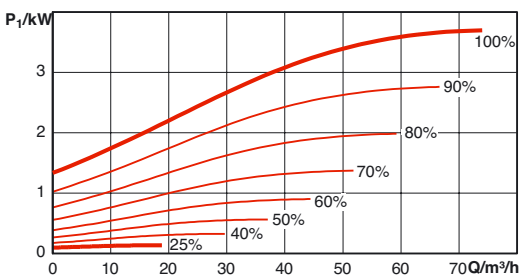
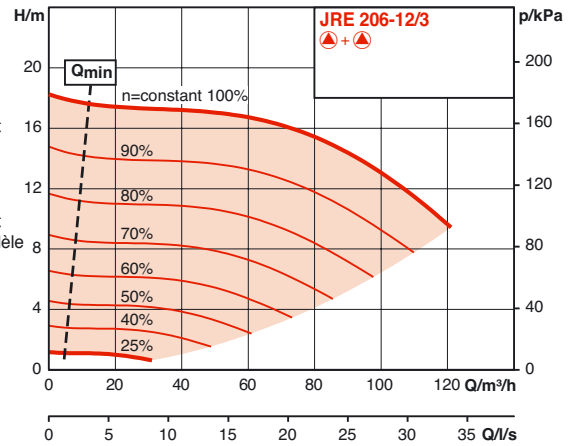
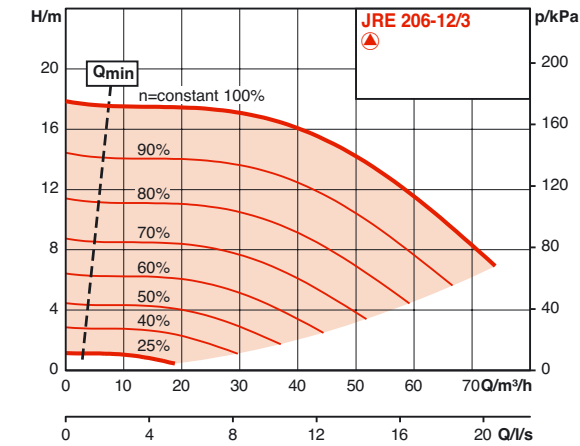

Génie climatique
Pompes à rotor sec

LRE - JRE

CARACTÉRISTIQUES HYDRAULIQUES - JRE

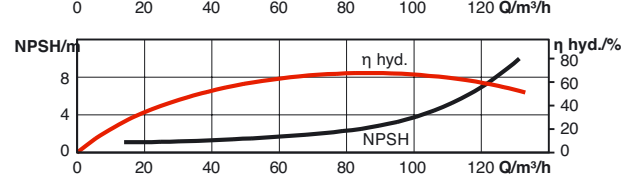
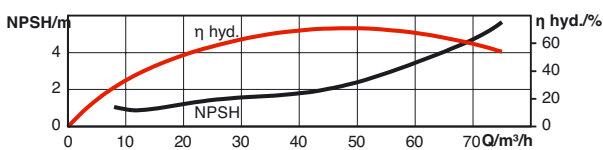
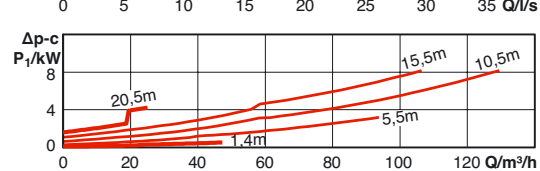
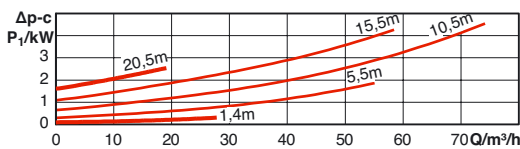
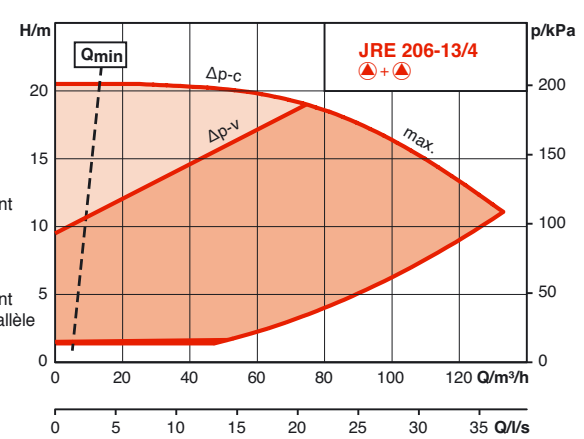
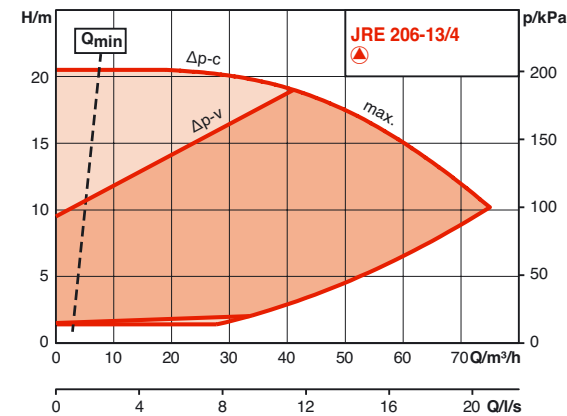
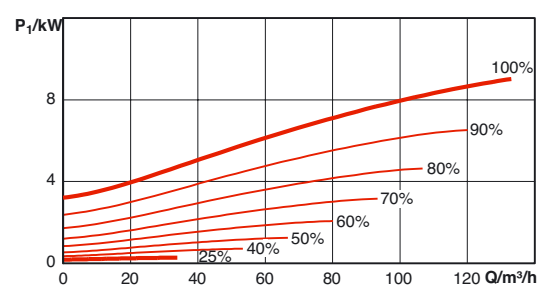
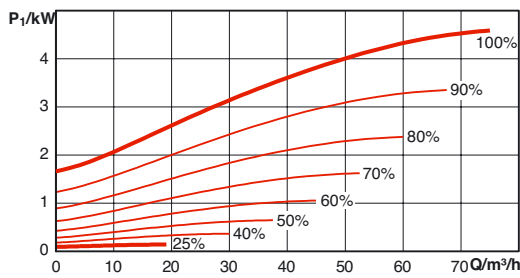
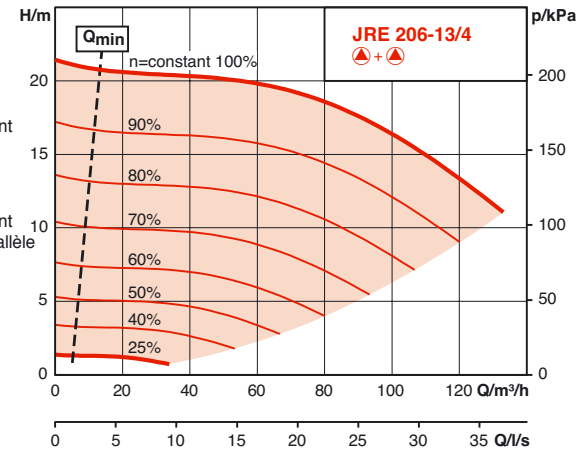
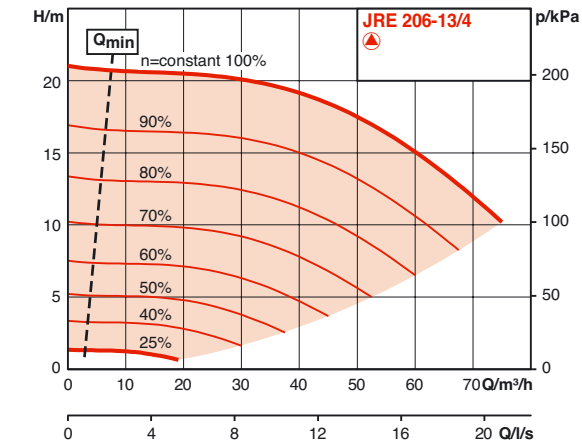

LRE - JRE

CARACTÉRISTIQUES HYDRAULIQUES - JRE

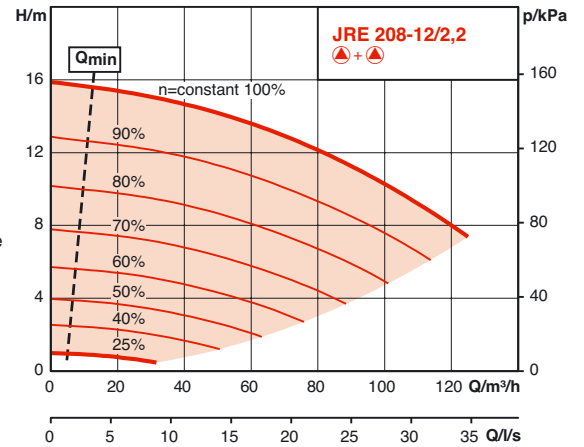
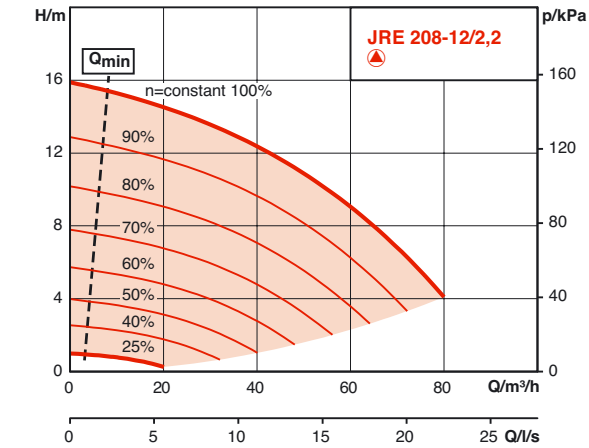

Fonctionnement 1 pompe
 Fonctionnement 2 pompes en parallèle

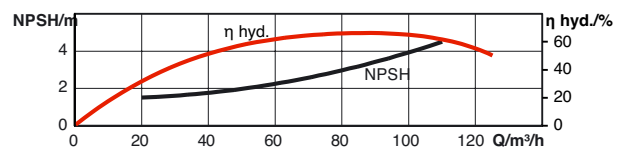
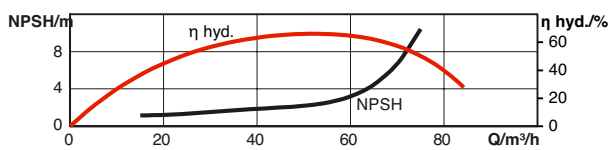
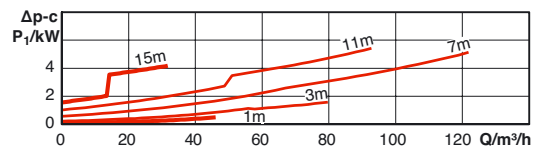
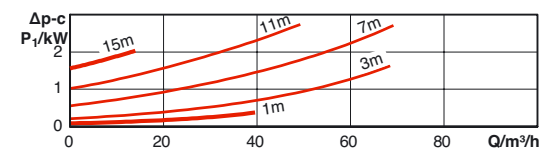
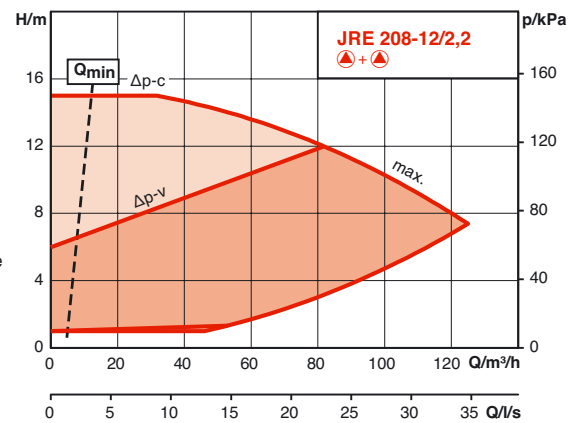
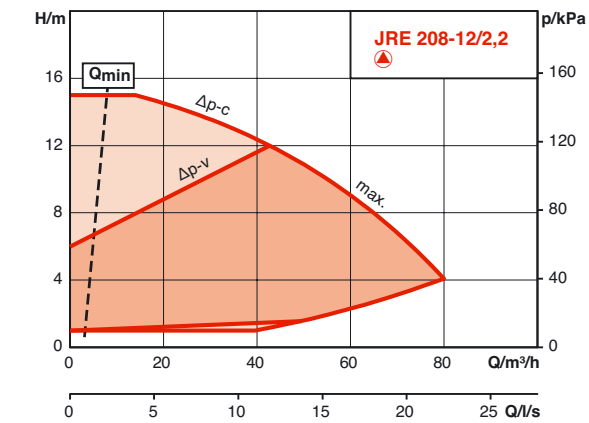
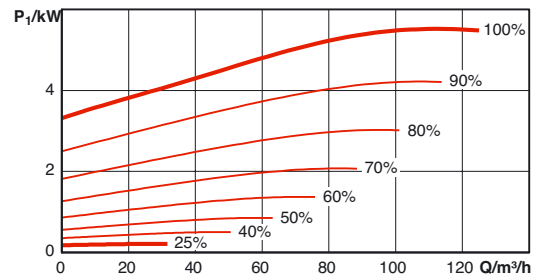
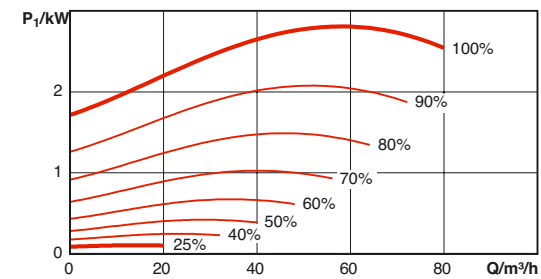

Génie climatique
Pompes à rotor sec

LRE - JRE

CARACTÉRISTIQUES HYDRAULIQUES - JRE

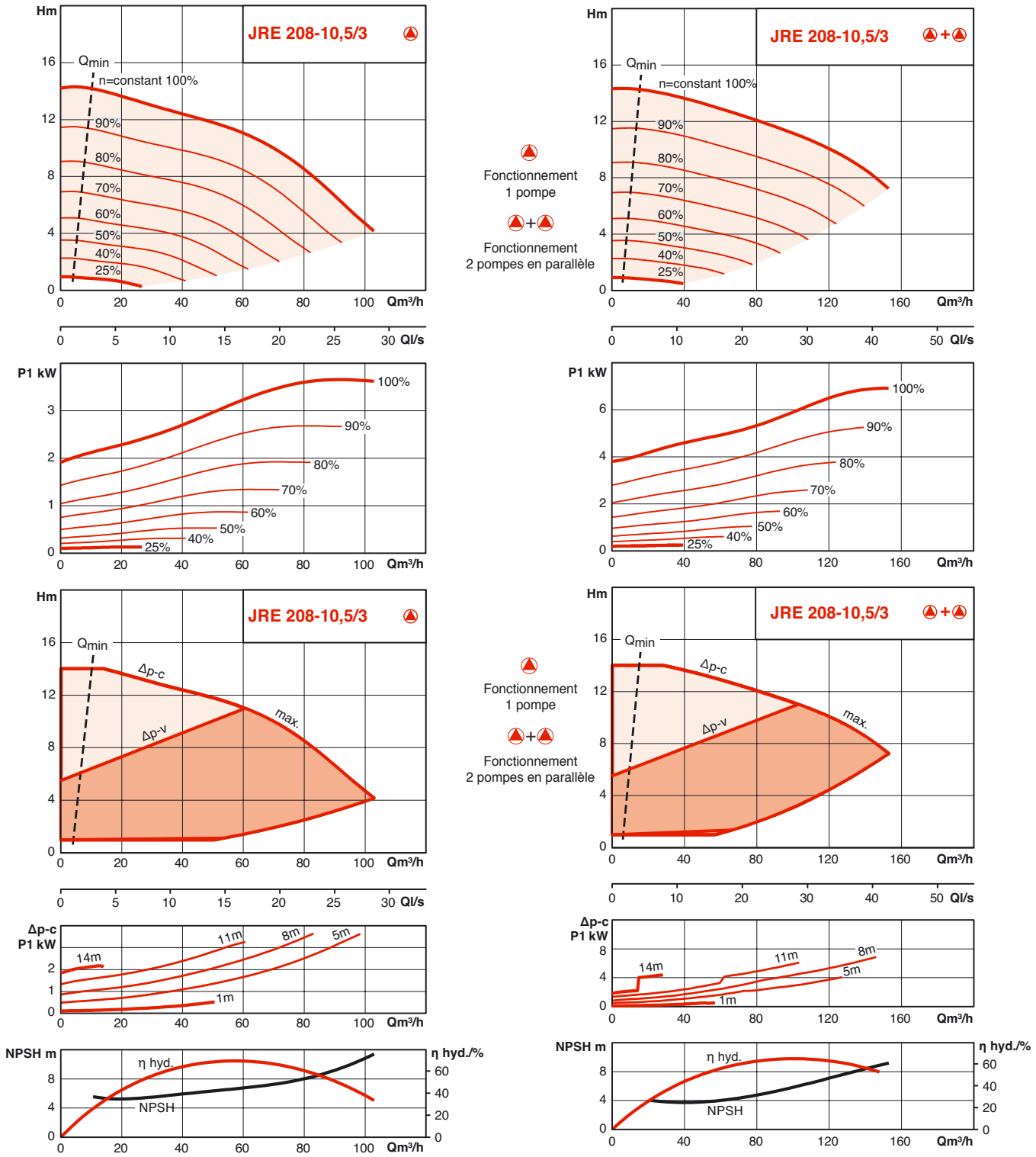

CARACTÉRISTIQUES HYDRAULIQUES - JRE

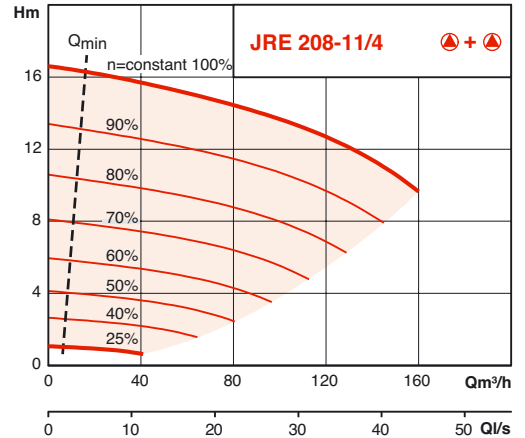
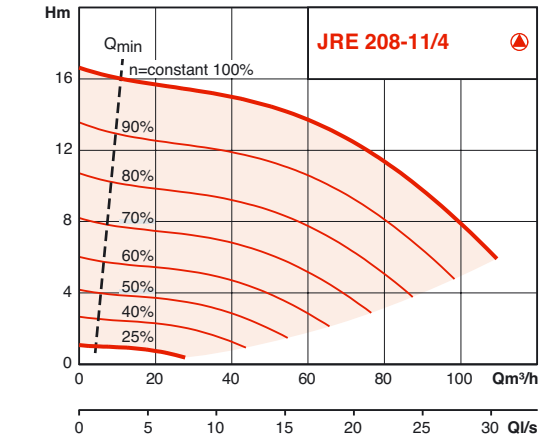

Fonctionnement 1 pompe
 Fonctionnement 2 pompes en parallèle

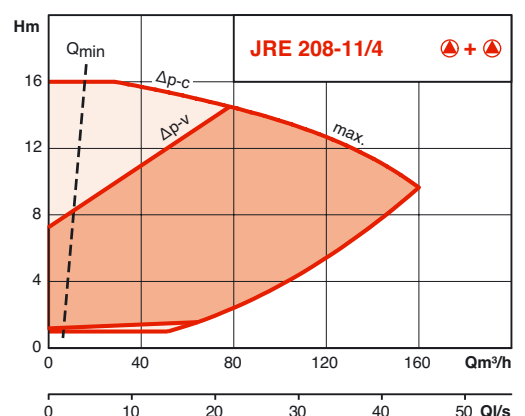
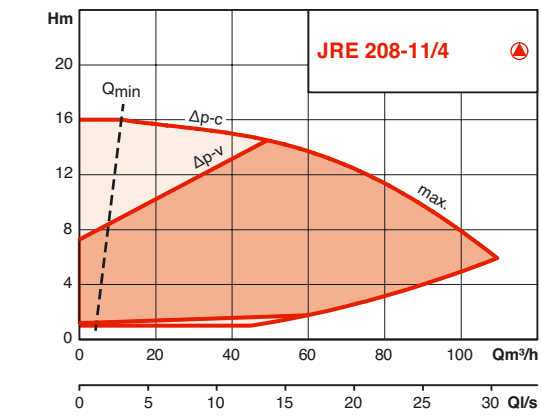
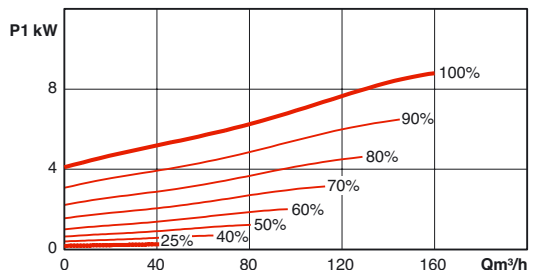
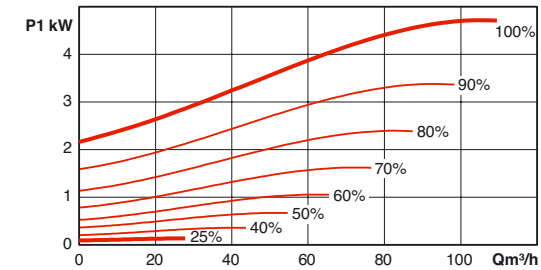

Fonctionnement 1 pompe
 Fonctionnement 2 pompes en parallèle

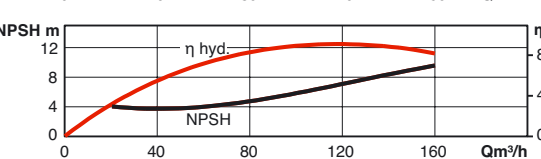
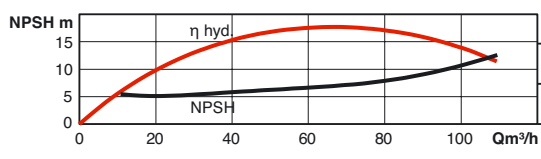
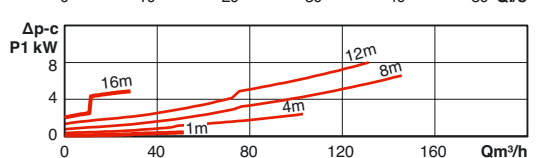
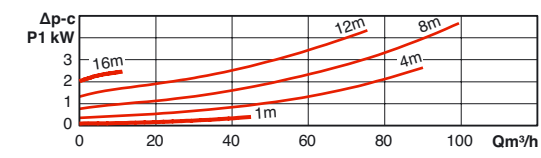

Génie climatique
Pompes à rotor sec

LRE - JRE

POSITIONS DE MONTAGE

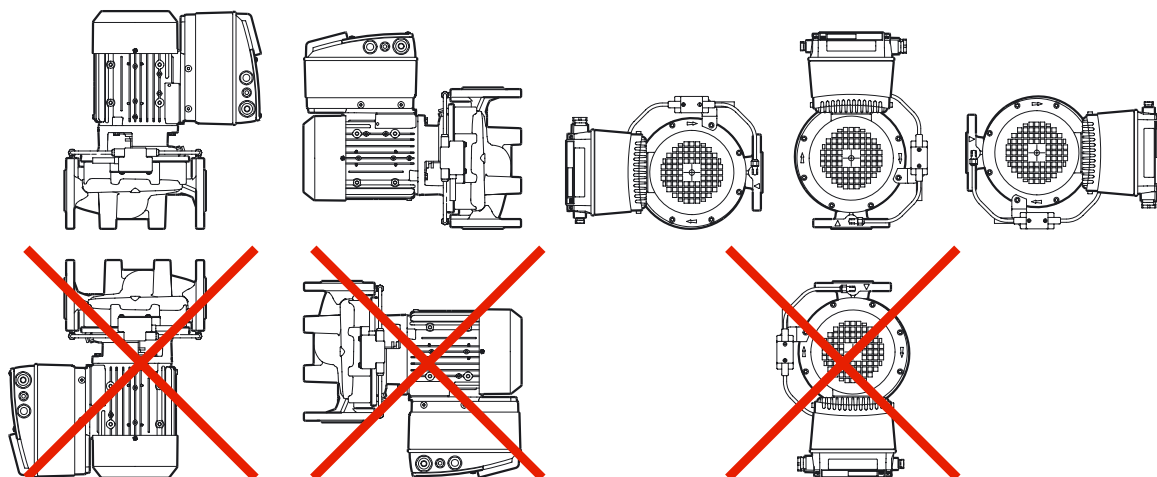

LRE : CARACTÉRISTIQUES ÉLECTRIQUES ET DIMENSIONNELLES

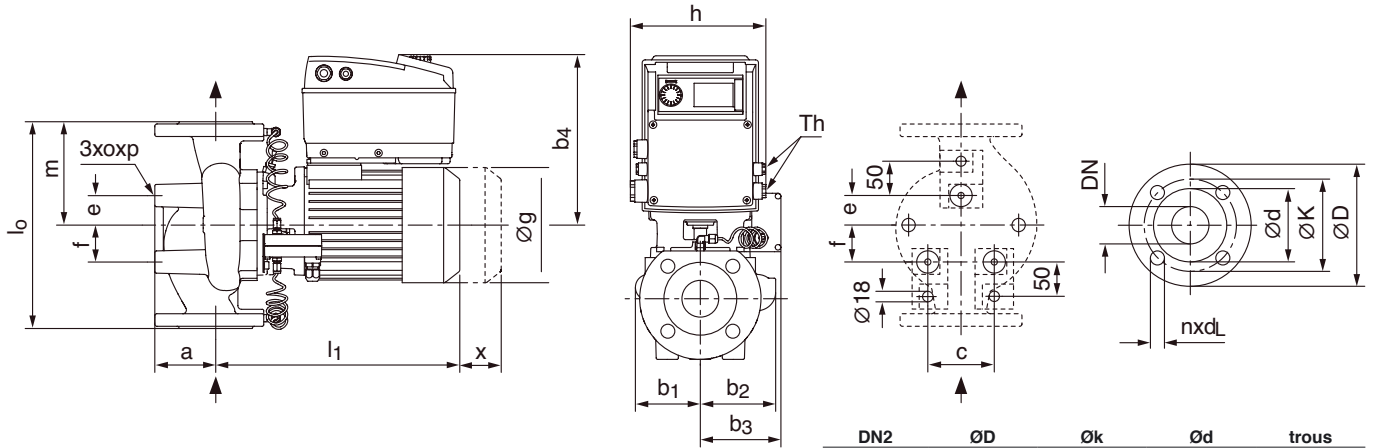

DN2	ØD	Øk	Ød	trous
	mm	mm	mm	n x Ø
32	140	100	76	4 x 19
40	150	110	84	4 x 19
50	165	125	99	4 x 19
65	185	145	118	4 x 19
80	200	160	132	8 x 19

DESIGNATION	MOTEUR						POMPE																	
	Puis. nom. moteur	Rend. moteur %	Facteur puis.	Vitesse de rotation	Puis. absorbée max.	Courant nom. (env.)	l0	m	l1	a	b1	b2	b3	b4	h	Øg	x	c	e	f	o	p	masse	
	P2	η	cos φ	tr/min	P1	en A	mm																	kg
	W				W																			
LRE203-09.5/0.55	550	74,0	0,74	750-2900	700	1,5	32	260	130	319	70	94	96	189	230	191	130	150	90	40	50	M10	20	25
LRE203-10.5/0.75	750	74,0	0,84	750-2900	1000	1,9	32	260	130	339	70	94	96	189	237	191	146	150	90	40	50	M10	20	28
LRE203-12.5/1.1	1100	81,0	0,81	750-2900	1500	2,7	32	260	130	359	70	94	96	189	237	191	146	150	90	40	50	M10	20	30
LRE203-13.5/1.1	1100	81,0	0,81	750-2900	1400	2,8	32	260	130	359	70	94	96	189	237	191	146	150	90	40	50	M10	20	30
LRE203-13.5/1.5	1500	81,3	0,83	750-2900	1600	4,5	32	260	130	377	70	94	96	189	259	191	172	150	90	40	50	M10	20	33
LRE204-11/0.55	550	74,0	0,74	750-2900	800	1,7	40	250	125	320	65	80	90	162	230	191	130	150	0	110	110	M10	20	25
LRE204-12/1.5	1500	81,3	0,83	750-2900	1900	5,1	40	320	160	374	75	113	121	189	259	191	172	150	90	40	50	M10	20	36
LRE204-12.5/2.2	2200	83,2	0,83	750-2900	2700	6,7	40	320	160	394	75	113	121	189	259	212	172	150	90	40	50	M10	20	37
LRE204-13/3	3000	84,6	0,82	750-2900	3600	8,9	40	320	160	428	75	113	121	189	271	212	194	150	90	40	50	M10	20	45
LRE204-16/4	4000	85,8	0,89	750-2900	4300	9,6	40	320	160	440	75	113	121	189	283	212	218	150	90	40	50	M10	20	52
LRE205-10.5/0.75	750	74,0	0,84	750-2900	900	1,8	50	280	140	343	75	87	101	189	237	191	146	150	0	125	125	M10	20	30
LRE205-13/2.2	2200	83,2	0,83	750-2900	2600	6,6	50	340	170	396	86	116	131	189	259	212	172	150	104	40	50	M10	20	40
LRE205-14/3	3000	84,6	0,82	750-2900	3400	8,5	50	340	170	430	86	116	131	189	271	212	194	150	104	40	50	M10	20	48
LRE205-15/4	4000	85,8	0,89	750-2900	4700	11,4	50	340	170	442	86	116	131	189	283	212	218	150	104	40	50	M10	20	55
LRE206-11,5/1.5	1500	81,3	0,83	750-2900	1800	5,1	65	340	170	387	80	100	118	167	259	191	172	150	0	155	155	M10	20	40
LRE206-11/2.2	2200	83,2	0,83	750-2900	2700	6,9	65	340	162	400	93	111	132	189	259	212	172	150	135	32	63	M10	20	41
LRE206-12/3	3000	84,6	0,82	750-2900	3600	8,5	65	340	162	434	93	111	132	189	271	212	194	150	135	32	63	M10	20	50
LRE206-13/4	4000	85,8	0,89	750-2900	4900	11,8	65	340	162	446	93	111	132	189	283	212	218	150	135	32	63	M10	20	58
LRE208-12/2.2	2200	83,2	0,83	750-2900	2600	6,6	80	360	180	409	98	110	135	167	259	212	172	150	0	165	165	M10	20	47
LRE208-10.5/3	3000	84,6	0,82	750-2900	3500	8,7	80	360	180	422	105	125	154	189	271	212	194	150	135	40	55	M10	20	54
LRE208-11/4	4000	85,8	0,89	750-2900	4700	10,7	80	360	180	454	105	125	154	189	283	212	218	150	135	40	55	M10	20	62

LRE - JRE

JRE : CARACTÉRISTIQUES ÉLECTRIQUES ET DIMENSIONNELLES

• Schéma dimensionnel A

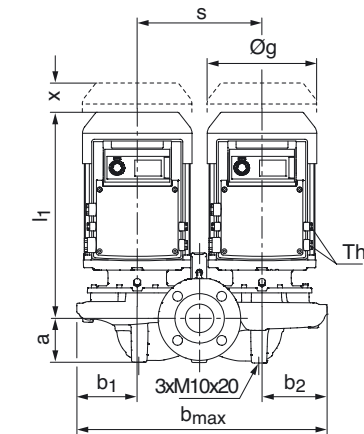

• Schéma dimensionnel B

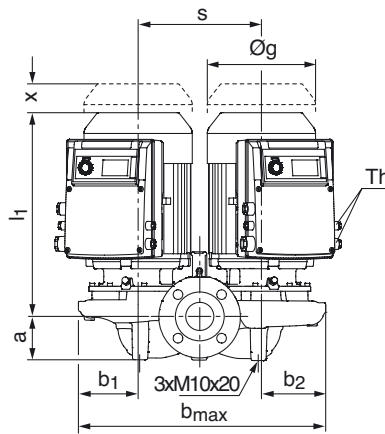

• Schéma dimensionnel C

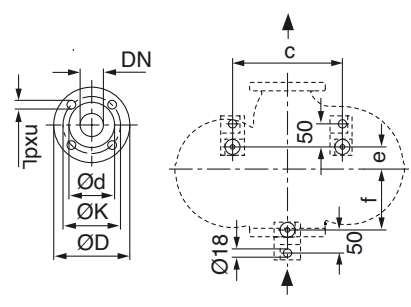
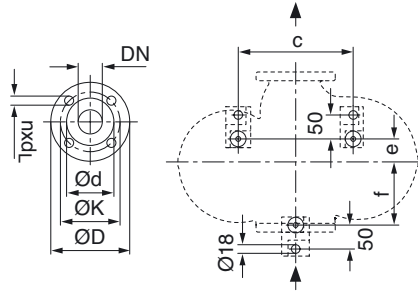
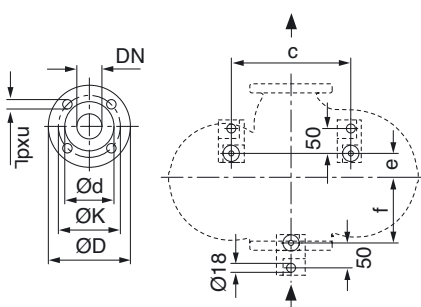
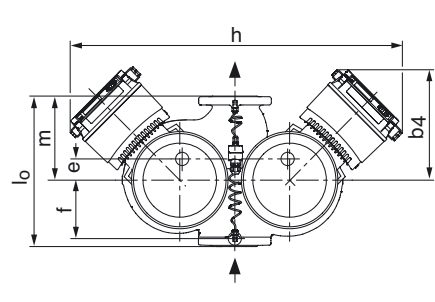
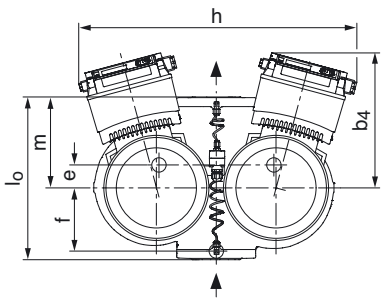
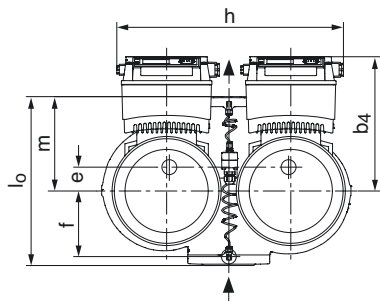
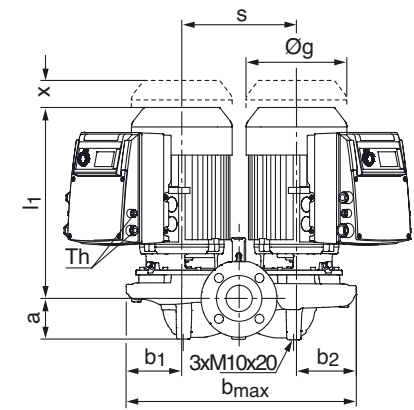

DN2	ØD	Øk	Ød	trous
	mm	mm	mm	n x Ø
32	140	76	100	4 x 19
40	150	84	110	4 x 19
50	165	99	125	4 x 19
65	185	118	145	4 x 19
80	200	132	160	8 x 19

LRE - JRE

JRE : CARACTÉRISTIQUES ÉLECTRIQUES ET DIMENSIONNELLES

DESIGNATION	MOTEUR						POMPE																	
	Puis. nom. moteur	Rend. moteur %	Facteur puis.	Vitesse de rotation	Puis. absorbée max.	Courant nom. (env.)	l0	m	l1	a	b1	b2	b max	b4	s	h	Øg	x	c	e	f	masse		
	P2	η	cos φ	tr/min	P1	en A	DN																Schéma	
	W				W	en A	mm																	kg
JRE203-09.5/0.55	550	74,0	0,74	750-2900	700	1,5	32	260	130	321	70	95	95	395	230	205	637	130	150	225	50	112	47	C
JRE203-10.5/0.75	750	74,0	0,84	750-2900	1000	1,9	32	260	130	341	70	95	95	395	235	205	648	146	150	225	50	112	53	C
JRE203-12.5/1.1	1100	81,0	0,81	750-2900	1500	2,7	32	260	130	361	70	95	95	395	235	205	648	146	150	225	50	112	56	C
JRE203-13.5/1.1	1100	81,0	0,81	750-2900	1400	2,8	32	260	130	361	70	95	95	395	235	205	648	146	150	225	50	112	56	C
JRE203-13.5/1.5	1500	81,3	0,83	750-2900	1600	4,5	32	260	130	380	70	95	95	395	258	205	699	172	150	225	50	112	62	C
JRE204-11/0.55	550	74,0	0,74	750-2900	800	1,7	40	250	135	320	75	85	91	350	247	174	467	130	150	225	35	97	50	B
JRE204-12/1.5	1500	81,3	0,83	750-2900	1900	5,1	40	320	167	374	75	113	119	456	258	224	710	172	150	240	45	135	71	C
JRE204-12.5/2.2	2200	83,2	0,83	750-2900	2700	6,7	40	320	167	394	75	113	119	456	258	224	710	172	150	240	45	135	72	C
JRE204-13/3	3000	84,6	0,82	750-2900	3600	8,9	40	320	167	428	75	113	119	456	267	224	726	194	150	240	45	135	88	C
JRE204-16/4	4000	85,8	0,89	750-2900	4300	9,6	40	320	167	440	75	113	119	456	275	224	743	218	150	240	45	135	103	C
JRE205-10.5/0.75	750	74,0	0,84	750-2900	900	1,8	50	280	140	346	83	90	98	382	254	194	491	146	150	228	35	122	56	B
JRE205-13/2.2	2200	83,2	0,83	750-2900	2600	6,6	50	340	190	396	86	120	130	500	258	250	736	172	150	240	48	132	74	C
JRE205-14/3	3000	84,6	0,82	750-2900	3400	8,5	50	340	190	430	86	120	130	500	271	250	462	194	150	240	48	132	89	A
JRE205-15/4	4000	85,8	0,89	750-2900	4700	11,4	50	340	190	442	86	120	130	500	283	250	462	218	150	240	48	132	105	A
JRE206-11.5/1.5	1500	81,3	0,83	750-2900	1800	5,1	65	340	185	387	93	103	117	432	278	212	540	172	150	225	25	137	78	B
JRE206-11/2.2	2200	83,2	0,83	750-2900	2700	6,9	65	340	185	402	93	125	135	550	259	290	502	172	150	240	43	137	81	A
JRE206-12/3	3000	84,6	0,82	750-2900	3600	8,5	65	340	185	436	93	125	135	550	271	290	502	194	150	240	43	137	101	A
JRE206-13/4	4000	85,8	0,89	750-2900	4900	11,8	65	340	185	448	93	125	135	550	283	290	502	218	150	240	43	137	112	A
JRE208-12/2.2	2200	83,2	0,83	750-2900	2600	6,6	80	360	205	409	100	113	132	480	278	235	563	172	150	240	43	137	81	B
JRE208-10.5/3	3000	84,6	0,82	750-2900	3500	8,7	80	360	192	422	103	134	147	601	271	320	532	194	150	240	30	150	100	A
JRE208-11/4	4000	85,8	0,89	750-2900	4700	10,7	80	360	192	454	103	134	147	601	283	320	532	218	150	240	30	150	116	A

LRE - JRE

PARTICULARITÉS (LRE-JRE)

a) **Electriques**

- Tous types TRIPHASE 400V-50Hz.
- Protection moteur intégrale par sonde sur chaque bobinage.
- Arrêt défaut intégré en cas de surtension ou de surchauffe.

b) **Montage**

- Direct sur tuyauterie horizontale ou verticale.
- Raccordement à l'installation par contre-bridés ronds à souder PN 10/16 (non fournies).

- Pour cette gamme l'installation en extérieur est interdite.

c) **Conditionnement**

Pompes livrées avec variateur de fréquence et capteur de pression différentielle, sans contre-bride.

d) **Maintenance**

Echange standard complet de la pompe ou réparation.

ACCESSOIRES

- Contre-bridés ronds à souder PN 10/16.
- Vannes d'isolement.
- Module IF (ModBUS, LON, BACnet S/TP, CAN, interface numérique PLR)¹⁾

¹⁾ Voir table de fonctions