

# motralec

4 rue Lavoisier . ZA Lavoisier . 95223 HERBLAY CEDEX  
Tel. : 01.39.97.65.10 / Fax. : 01.39.97.68.48  
Demande de prix / e-mail : [service-commercial@motralec.com](mailto:service-commercial@motralec.com)

[www.motralec.com](http://www.motralec.com)

La pompe adaptée pour neutraliser les eaux acides des condensats.



Pour plus d'informations techniques rendez-vous sur [WWW.SFA.FR](http://WWW.SFA.FR)

## SANICONDENS® Best

Utilisation pour chaudières à gaz ou au fioul

Livré avec kit complet d'installation

Raccordements possibles : chaudières à gaz ou au fioul, déshumidificateurs

Diamètre des entrées : 4 entrées 28 mm

Débit maximum : 342 L/h

pH min : 2,5 • Volume du réservoir : 2 L

Alimentation : 220-240 V / 50 Hz

Puissance absorbée maxi : 60 W • Intensité absorbée maxi : 0,52 A

Classe électrique : I • Niveau sonore : < 45 dB(A)

Température maximale des eaux usées entrantes : 80°C - S315 %

Pré-raccordement alarme : câble 3 brins, 2 m

Poids net : 2,6 kg • Indice de protection : IP20

Fixation murale - Clapet anti-retour fourni

Livré avec : vis de fixation, 1 adaptateur d'entrée, 1 adaptateur de sortie (Ø 50 mm), 1 flexible d'évacuation (6 m), 1 câble d'alimentation (2 m), 3 bouchons caoutchouc et 1 câble d'alimentation pré-raccordement alarme.

Refoulements vertical et horizontal : ↑ 4,5 m → 50 m

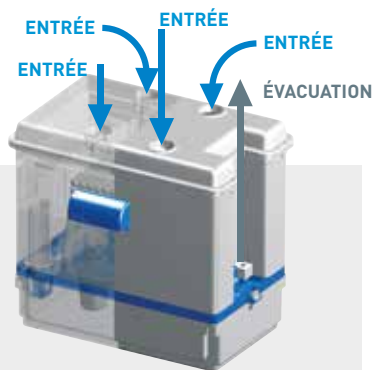

Granules de neutralisation

Réf : SACHGRANULE

Les granules permettent de neutraliser l'acidité des condensats des chaudières.

À remplacer environ 1 fois par an.

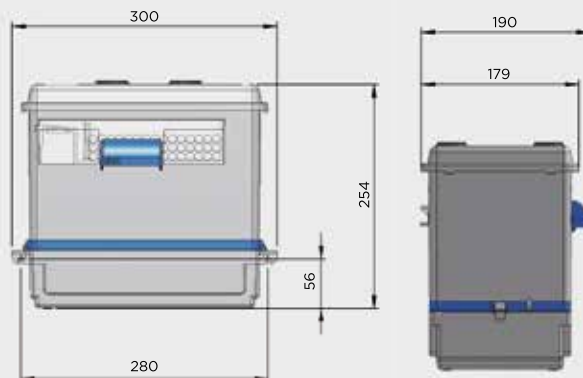

### AVANTAGES

- Neutralisation des eaux acides
- 4 entrées
- Pré-raccordement alarme
- Accessoires de fixation fournis