

# Collecte et transport des eaux usées

## Stations de relevage pour eaux chargées

### Description de la série Wilo-DrainLift XS-F



#### Construction

Mini-station de relevage pour eaux chargées (montage mural)

#### Dénomination

Exemple : **Wilo-Drainlift XS-F**

**XS** Mini-station de relevage pour eaux chargées contenant de matières fécales

**-F** Front wall (Voorwand)

#### Domaine d'application

Station de relevage des matières fécales prête à être raccordée pour l'utilisation limitée (raccordement direct à des toilettes suspendues au mur) pour le montage mural spécial. Evacuation des eaux chargées des toilettes individuelles et, en plus, d'un lavabo, d'une douche ou d'un bidet, dont les eaux chargées/usées ne peuvent pas être conduites aux égouts grâce à l'inclinaison naturelle ou pour les eaux chargées/usées qui se trouvent au-dessous du niveau de reflux. Respecter les normes DIN EN 12050-3 et DIN 1986-100. En cas de raccordement de plusieurs ou d'autres articles de drainage que ceux indiqués ici, il est recommandé d'utiliser des produits de la gamme Wilo DrainLift S à XXL et FTS.

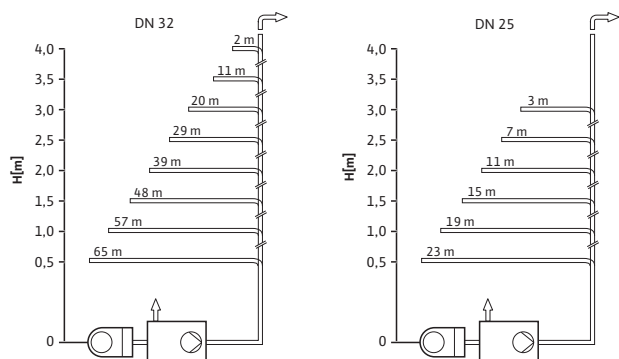

Longueurs max. de la conduite de refoulement DN 32/DN 25, pour garantir un fonctionnement optimal, commencer si possible par poser la conduite de refoulement verticalement puis poursuivre horizontalement (2 coudes 90° et un clapet anti-retour intégré sont requis).

#### Particularités/Avantages du produit

- Fonctionnement silencieux pour un confort élevé de l'utilisateur
- Fonctionnement sûr grâce à l'alarme intégrée
- Installation simple et rapide

- Avec tous les manchons de raccordement
- Filtre à charbon actif intégré
- Prête à être branchée
- Convient pour tous les systèmes usuels de montage mural

#### Caractéristiques techniques

- Alimentation réseau 1~230 V, 50 Hz
- Câble d'alimentation réseau 1,5 m, avec fiche à contact de protection
- Mode de fonctionnement : fonctionnement intermittent S3 - 30 %
- Température du fluide véhiculé max. 35 °C
- Température ambiante max. 35 °C
- Granulométrie 25 mm
- Raccordement DN 32
- Raccordement d'alimentation 2 x DN 50/DN 100
- Purge d'air 2 x DN 50
- Hauteur d'alimentation min. (niveau d'installation jusqu'au centre de l'alimentation) 180 mm
- Classe de protection IP 44
- Volume brut de la cuve 7,9 l
- Volume de commutation 1,2 l

#### Matériaux

- Carter moteur : acier inoxydable 1.4301 (AISI 304)
- Hydraulique : plastique PP-GF 30
- Cuve : plastique ABS

#### Équipement/Fonction

- Prête à être branchée
- Surveillance thermique du moteur
- Pilotage du niveau avec capteur de pression pneumatique
- Contact sec
- Clapet anti-retour
- Joints d'alimentation
- Kit pour le raccordement de la conduite de refoulement
- Matériel de fixation
- Filtre à charbon actif

#### Description/construction

Mini-station de relevage fonctionnant automatiquement avec tous les dispositifs de commutation et de pilotage nécessaires, avec clapet anti-retour monté, filtre à charbon actif, bride de refoulement élastique ainsi que des possibilités de raccordement pour des toilettes, deux articles de drainage supplémentaires et une conduite de purge. La mini-station de relevage DrainLift XS-F est raccordée directement à des toilettes suspendues au mur. Le raccord direct des toilettes ainsi que les possibilités de raccordement pour des articles de drainage supplémentaires se trouvent sur les côtés longitudinaux de l'installation, les deux tubulures possibles de purge sont situées sur le côté supérieur de la cuve. La conduite de refoulement élastique orientable guide le fluide. La purge est réalisée grâce à un filtre à charbon actif intégré inodore dans la pièce d'installation ou au moyen d'une conduite de purge par le toit. Un message d'alerte intégré, dépendant du réseau signale à temps les éventuels dysfonctionnements. Ce signal peut être transmis via un contact sec supplémentaire.

#### Raccordement de l'alimentation :

- DN 100 (raccordement direct)
- 2 alimentations DN 50

#### Raccordement côté refoulement :

- DN 32 via coude de sortie de refoulement élastique

#### Purge :

- 2 x DN 50 ; au choix via filtre à charbon actif joint dans la pièce d'installation ou au moyen d'une conduite par le toit

### Description de la série Wilo-DrainLift XS-F

#### Étendue de la fourniture

Station de levage prête à être raccordée avec manchons de raccordement, clapet anti-retour 1 ¼", pièce d'adaptation DN 32, filtre à charbon actif, grille de ventilation, accessoires pour la protection contre les poussées, flexible d'évacuation avec bouchon de fermeture, coude de sortie de refoulement élastique et orientable et notice de montage et de mise en service.

# Collecte et transport des eaux usées

## Stations de relevage pour eaux chargées

### Performances hydrauliques, informations de commande Wilo-DrainLift XS-F

#### Performances hydrauliques Wilo-DrainLift XS-F - 50 Hz - 2900 tr/min

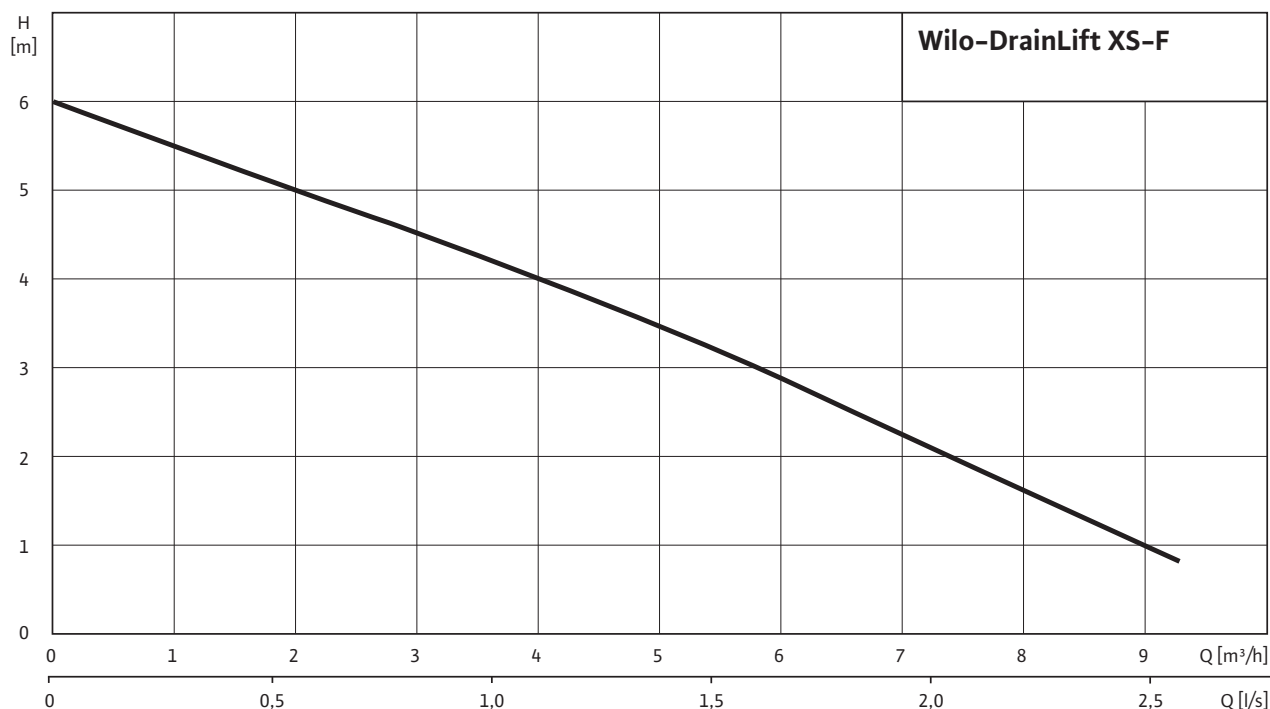

Conformément à EN 12056-4,6.1, respecter une vitesse d'écoulement (dans la conduite de refoulement) entre 0,7 et 2,3 m/s.  
Les valeurs  $Q_{\min}$  indiquées se rapportent au diamètre intérieur des tuyaux en acier à paroi normale.

#### Informations de commande

Wilo-DrainLift ...	Alimentation réseau		N° de réf.
XS-F	1~230 V, 50 Hz	L	2526945

 = disponible, L = en stock, C = fabrication sur commande env. 2 semaines, K = fabrication sur commande env. 4 semaines, A = délai de livraison sur demande

### Caractéristiques techniques Wilo-DrainLift XS-F

Wilo-DrainLift ...	
XS-F	
<b>Moteur</b>	
Alimentation réseau	1~230 V, 50 Hz
Puissance absorbée $P_1$ /kW	0,4
Courant nominal $I_N$ /A	1,8
Vitesse nominale $n$ /tr/min	2900
Type de branchement	direct
Classe d'isolation	B
Indice de protection	IP 44
Nombre de démarrages max. par pompe 1/h	100
<b>Câble</b>	
Longueur du câble entre l'installation et le coffret de commande/fiche m	-/1,5
Prise électrique	Schuko
Type de câble électrique	non déconnectable
<b>Domaine d'application admissible</b>	
Alimentation max./h lors du fonctionnement S3 V/l	max. 120
Mode de fonctionnement par pompe	S3-30%
Pression max. admissible dans la conduite de refoulement $p$ /bar	0,4
Température du fluide $T$ /°C	+3 ... +35
Température du fluide max., sur une courte période jusqu'à 3 minutes $T$ /°C	-
Température ambiante max. $T$ /°C	35
<b>Raccordements</b>	
Raccord côté refoulement	DN 32
Raccord d'alimentation	2x DN 50/1x DN 100
Purge	DN 50
<b>Dimensions/poids</b>	
Volume brut $V$ /l	7,9
Volume de commutation $V$ /l	1,2
Niveau d'arrêt min. mm	-
Niveau de marche min. mm	125
Dimensions <i>Largeur x hauteur x profondeur</i> /mm	515 x 410 x 168
Cotes diagonales mm	541
Poids env. $M$ /kg	6,5
<b>Matériaux</b>	
Carter du moteur	1.4301
Arbre de la pompe	-
Garniture mécanique	carbone/céramique
Corps de pompe	PP
Roue	PP
Matériau du réservoir	ABS

$P_1$  se rapporte à la puissance absorbée max. Toutes les données sont valables pour 1~230 V, 50 Hz et une densité de 1 kg/dm<sup>3</sup>.

# Collecte et transport des eaux usées

## Stations de relevage pour eaux chargées

### Plan d'encombrement Wilo-DrainLift XS-F

#### Plan d'encombrement

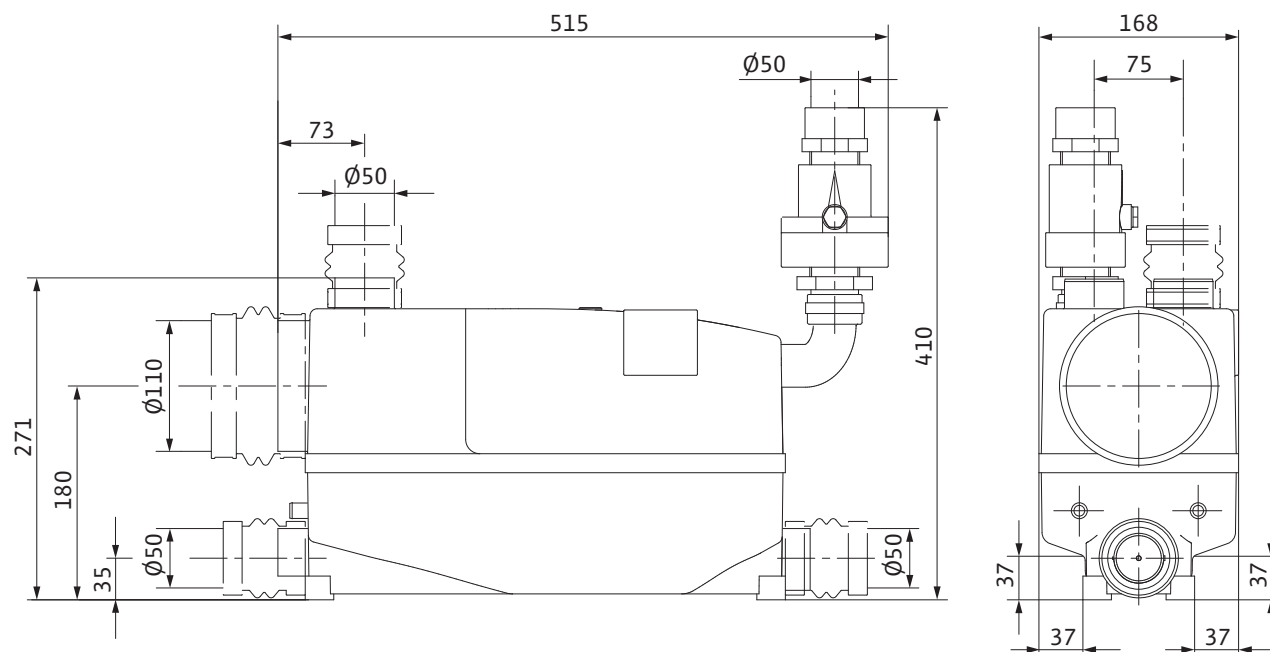

### Exemple d'installation Wilo-DrainLift XS-F

#### Schéma d'installation Wilo-DrainLift XS-F

##### Montage dans le cadre de montage

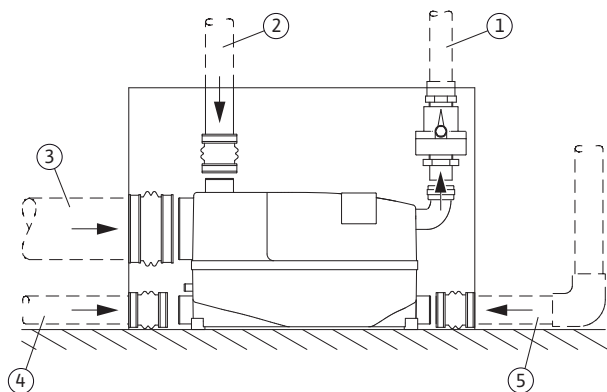

- 1 Conduite de refoulement
- 2 Conduite de purge
- 3 Arrivée WC suspendu et tuyau HT DN 100, pente d'écoulement min. 15°.
- 4 Tube d'alimentation douche/bidet
- 5 Tube d'alimentation table de nettoyage

L'installation est placée dans l'orifice de montage du logement et raccordée de manière flexible aux arrivées à l'aide des manchons et des colliers.

#### Schéma d'installation Wilo-DrainLift XS-F

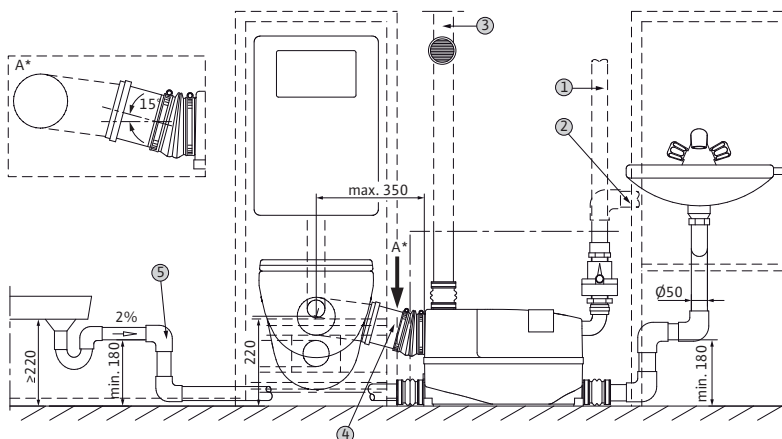

- 1 Conduite de refoulement verticale avec clapet anti-retour et boucle acheminée au-dessus du niveau de reflux du lieu
- 2 Conduite de refoulement, pose horizontale possible
- 3 Ventilation au moyen du filtre à charbon actif situé dans le local d'installation ou via le toit
- 4 Coude d'alimentation WC suspendu et tuyau HT DN 100, pente d'écoulement min. 15°
- 5 Coude de retenue, à installer si possible à proximité de l'installation

#### Schéma d'installation Wilo-DrainLift XS-F

##### Instructions de montage installation de paroi frontale

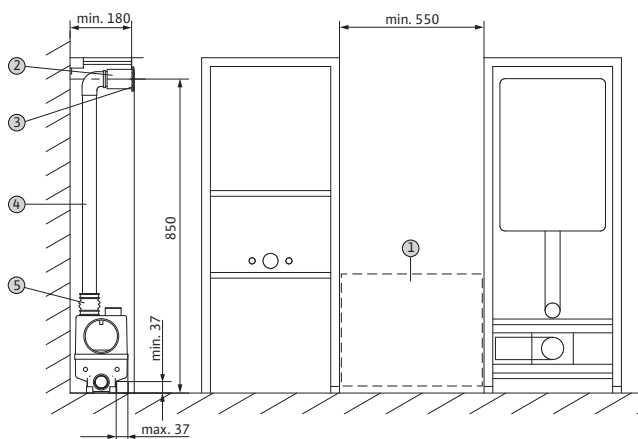

- 1 Ouverture d'inspection min. 500 x 400
- 2 Pour la ventilation au moyen du filtre à charbon actif
- 3 Grille d'aération (pour changer le filtre à charbon actif, il suffit d'enlever la grille d'aération cachée)
- 4 Tuyau de ventilation (HT) DN 50
- 5 Manchon de raccordement DN 50

# Collecte et transport des eaux usées

## Stations de relevage pour eaux chargées

### Accessoires mécaniques Wilo-DrainLift XS-F

		Description	N° de réf.
Trappe d'égout		<p>Accessoires de montage pour regard de visite en carreaux sans cadre avec technique d'accrochage invisible et sûreté de décliquetage. Adapté pour les tailles de 150 mm x 150 mm jusqu'à 0,5 m<sup>2</sup>.</p> <p>1 Angle magnétique 2 Fixation d'accrochage 3 Dispositif d'accrochage 4 Bandes en métal 5 Cordon d'ouverture</p>	2528216
Kit de vanne d'arrêt		<p>En laiton rouge, composée d'une vanne à passage direct à taraudage Rp 1¼ PN 16 RG, et d'un mamelon double filet mâle 1¼, pour montage de la vanne d'arrêt directement après le clapet anti-retour sur la sortie de refoulement DN 32.</p>	2528652
Vanne d'arrêt		<p>En PVC avec extrémités de tuyau rigides DN 100, température du fluide jusqu'à 60 °C max., étanche à la pression jusqu'à 0,5 bar, pour raccords de tuyau HT-/KG usuels dans le commerce.</p>	2529808
		<p>En PVC avec extrémités de tuyau rigides DN 150, température du fluide jusqu'à 60 °C max., étanche à la pression jusqu'à 0,5 bar, pour raccords de tuyau HT/KG usuels dans le commerce.</p>	2529809

### Description de la série Wilo-DrainLift S



#### Construction

Station compacte de relevage des eaux chargées avec pompe intégrée

#### Dénomination

Exemple : **DrainLift S1/5 (1~)**

<b>S1</b>	Installation à pompe simple
<b>/5</b>	Hauteur manométrique max. [m]
<b>(1~)</b>	1~ : Exécution monophasée 3~ : Exécution triphasée

#### Domaine d'application

Station de relevage pour eaux chargées complète prête à être raccordée selon DIN EN 12050-1.

Pour le pompage des eaux chargées qui ne peuvent pas être conduites aux égouts grâce à l'inclinaison naturelle. Wilo-DrainLift S est conforme aux directives des normes DIN EN 12050-1 et DIN EN 12056. Des dimensions minimales liées à une surface d'implantation adaptée de façon optimale à la pièce permettent des possibilités multiples d'utilisation :

- montage après coup de douches, toilettes, saunas etc.
- installation de toilettes dans des appartements souterrains
- élargissement/rénovation d'appartements et de bâtiments
- association innovatrice de différentes possibilités d'installation de stations de relevage pour eaux chargées dans une installation telle que :
  - raccord direct des toilettes
  - drainage d'une seule pièce
  - installation devant un mur/montage mural

Types d'installation possibles :

En tant que station de relevage pour eaux chargées usuelle pour le raccordement de toilettes murales ou fixées au sol, ou pour le drainage complet. Grâce aux dimensions compactes de l'installation, la place nécessaire est minimale.

En liaison avec une installation devant le mur/montage mural comme station de relevage pour eaux chargées, intégrée dans des systèmes d'installation devant le mur, intégrée dans le mur ou dans des profils support.

#### Remarque :

L'installation doit pouvoir être montée et démontée sans problème après la pose du carrelage. Tenir compte des indications de montage et des accessoires.

#### Particularités/Avantages du produit

- Montage facile grâce aux éléments suivants :

- Poids faible
- Etendue de fourniture importante
- Avec clapet anti-retour
- Flexible grâce aux
  - Alimentations librement sélectionnables
  - Installation semblable au montage mural
  - Encombrement réduit (profondeur 30 cm)
- Sûre grâce aux éléments suivants :
  - Détection de niveau pneumatique fiable

#### Caractéristiques techniques

- Alimentation réseau 1~230 V, 50 Hz ou 3~400 V, 50 Hz
- Puissance absorbée  $P_1$  en fonction du type de 1,1 à 1,25 kW
- Longueur du câble entre l'installation et le coffret de commande/la fiche 4 m
- Mode de fonctionnement S3-15 %
- Température max. du fluide véhiculé 35 °C, brièvement 60 °C
- Température ambiante max. 40 °C
- Granulométrie 40 mm
- Raccordement DN 80
- Raccordement d'alimentation DN 40/DN 100
- Raccordement de purge d'air DN 70
- Hauteur d'alimentation min. (niveau d'installation jusqu'au centre de l'alimentation) 180 mm
- Classe de protection (sans coffret de commande) IP 67
- Volume brut de la cuve 45 l

#### Matériaux

- Carter moteur : acier inoxydable 1.4404 (AISI 316L)
- Corps de l'hydraulique : plastique PE/PUR
- Roue : plastique PUR
- Cuve : plastique PE

#### Équipement/Fonction

- Prête à être branchée
- Surveillance thermique du moteur
- Pilotage du niveau avec capteur de pression pneumatique
- Contact sec
- Câble de pompe déconnectable
- Clapet anti-retour
- Joint d'étanchéité de l'alimentation
- Scie rotative à lames amovibles pour alésage d'alimentation
- Raccord de tuyaux flexibles pour purge
- Raccord de tuyaux flexibles pour pompe manuelle à membrane
- Matériel de fixation
- Matériel d'insonorisation

#### Description/construction

##### Moteur en acier inoxydable

Construction éprouvée dans un design Inox & composite moderne comprenant une roue Vortex au rendement optimisé.

##### Poignée et éclisse de fixation

Maniement simple, installation et fixation conformes aux normes (pour la protection contre les poussées).

##### Alimentation DN 40

Pour d'autres alimentations de lavabos, baignoires etc.

##### Alimentations librement sélectionnables

Des surfaces libres sur les deux côtés longitudinaux et sur le côté facial permettent une flexibilité de raccordement maximale (voir graphique). Tenir compte de la hauteur d'alimentation minimale des articles de drainage.



# Collecte et transport des eaux usées

## Stations de relevage pour eaux chargées

### Description de la série Wilo-DrainLift S

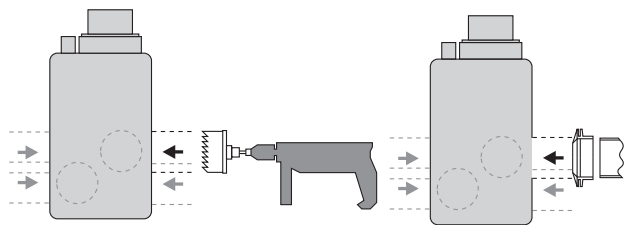

#### Puisard de montage

Pour les systèmes d'installation muraux usuels dans le commerce.

#### Tapis isolants de série

Empêchent les transmissions des bruits d'impact.

#### Cuves

Grande ouverture d'entretien. Espace collecteur à l'alimentation inclinée pour un fonctionnement sûr sans dépôt. Possibilité de raccordement pour une conduite de purge DN 70 ainsi que pour une pompe manuelle à membrane

#### Étendue de la fourniture

Station de relevage pour eaux chargées prête à être raccordée

- Coffret de commande/fiche
- Clapet anti-retour
- Joint d'étanchéité d'alimentation DN 100
- Scie rotative à lames amovibles
- Matériel de fixation
- Matériel d'insonorisation
- Notice de montage et de mise en service

### Performances hydrauliques, informations de commande Wilo-DrainLift S

#### Performances hydrauliques Wilo-DrainLift S - 50 Hz - 1450 tr/min

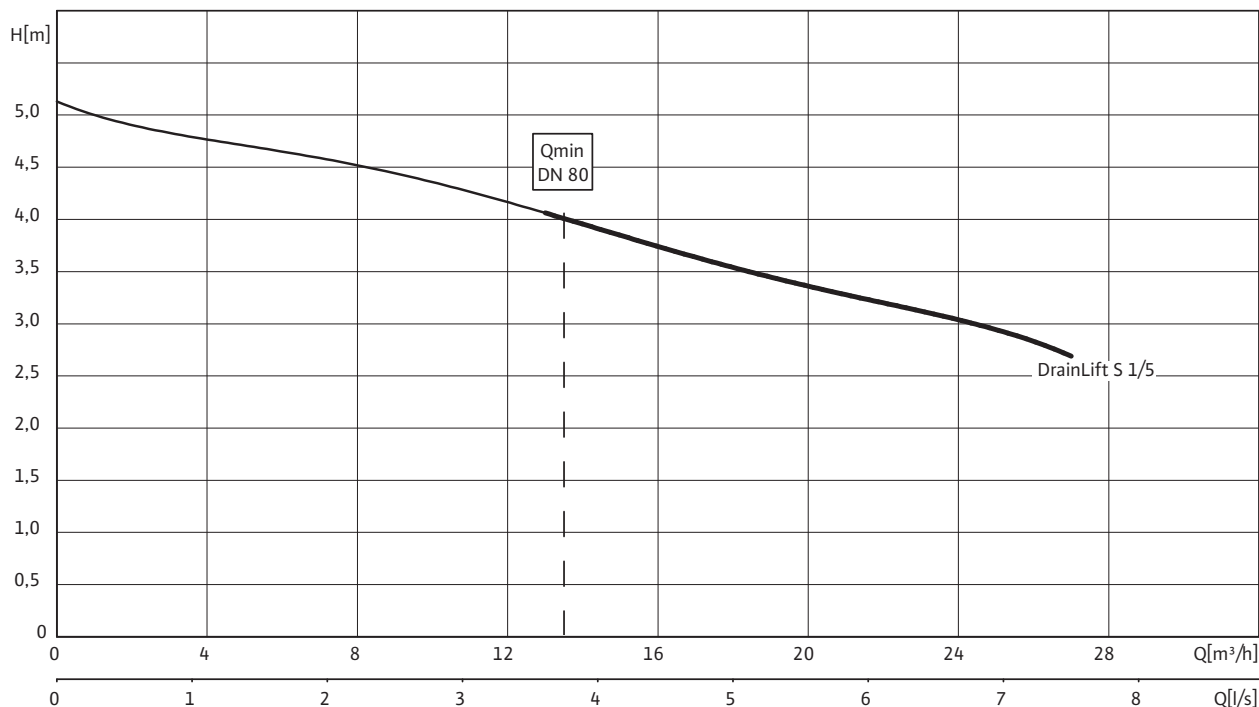

Conformément à EN 12056-4,6.1, respecter une vitesse d'écoulement (dans la conduite de refoulement) entre 0,7 et 2,3 m/s. Les valeurs  $Q_{min}$  indiquées se rapportent au diamètre intérieur des tuyaux en acier à paroi normale.

#### Informations de commande

Wilo-DrainLift ...	Alimentation réseau		N° de réf.
S 1/5	1~230 V, 50 Hz	L	2520947
S 1/5	3~400 V, 50 Hz	L	2520948

= disponible, L = en stock, C = fabrication sur commande env. 2 semaines, K = fabrication sur commande env. 4 semaines, A = délai de livraison sur demande

# Collecte et transport des eaux usées

## Stations de relevage pour eaux chargées

### Caractéristiques techniques Wilo-DrainLift S

	S 1/5 1~230 V, 50 Hz	S 1/5 3~400 V, 50 Hz
<b>Moteur</b>		
Puissance absorbée $P_1$ /kW	1,3	1,1
Courant nominal $I_N$ /A	6,8	2,6
Vitesse nominale $n$ /tr/min	1450	1450
Type de branchement	direct	direct
Classe d'isolation	H	H
Indice de protection	IP 67	IP 67
Nombre de démarrages max. par pompe 1/h	30	30
<b>Câble</b>		
Longueur du câble entre l'installation et le coffret de commande/fiche m	-/4	-/4
Prise électrique	Schuko	CEE
Type de câble électrique	déconnectable	déconnectable
<b>Domaine d'application admissible</b>		
Alimentation max./h lors du fonctionnement S3 V/l	max. 600	max. 600
Mode de fonctionnement par pompe	S3-15%, 120 sec	S3-15%, 120 sec
Pression max. admissible dans la conduite de refoulement $p$ /bar	1,5	1,5
Température du fluide $T$ /°C	+3 ... +40	+3 ... +40
Température du fluide max., sur une courte période jusqu'à 3 minutes $T$ /°C	60	60
Température ambiante max. $T$ /°C	40	40
<b>Raccordements</b>		
Raccord côté refoulement	DN 80	DN 80
Raccord d'alimentation	DN 100/DN 40	DN 100/DN 40
Purge	DN 70	DN 70
<b>Dimensions/poids</b>		
Volume brut V/l	45	45
Volume max. de commutation V/l	20	20
Niveau d'arrêt min. mm	100	100
Niveau de marche min. mm	-	-
Dimensions <i>Largeur x hauteur x profondeur</i> /mm	799 x 400 x 300	799 x 400 x 300
Cotes diagonales mm	853	853
Poids env. $M$ /kg	30	30
<b>Matériaux</b>		
Carter du moteur	1.4301	1.4301
Arbre de la pompe	1.4401	1.4401
Garniture mécanique	SiC/SiC	SiC/SiC
Corps de pompe	PE/PUR	PE/PUR
Roue	PUR	PUR
Matériau du réservoir	PE	PE

$P_1$  se rapporte à la puissance absorbée max. Toutes les données sont valables pour 1~230 V ou 3~400 V, 50 Hz et une densité de 1 kg/dm<sup>3</sup>.

### Plan d'encombrement Wilo-DrainLift S

#### Plan d'encombrement Wilo-DrainLift S

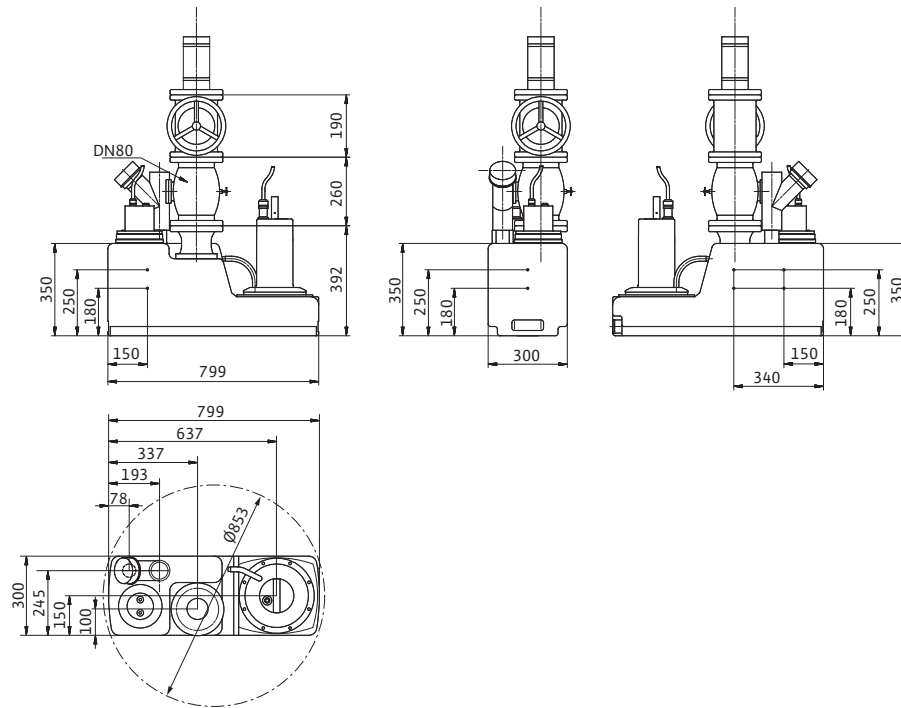

#### Plan d'encombrement Wilo-DrainLift S

##### Libre choix des surfaces d'alimentation

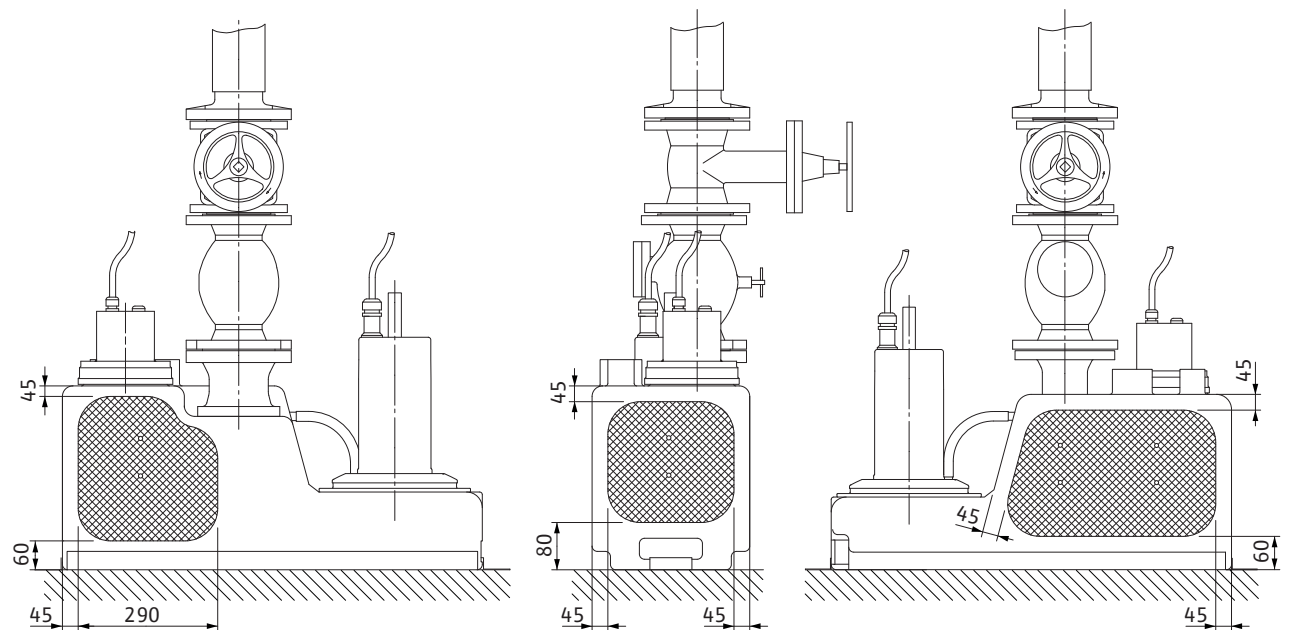

# Collecte et transport des eaux usées

## Stations de relevage pour eaux chargées

### Exemple d'installation Wilo-DrainLift S

#### Schéma d'installation Wilo-DrainLift S

Raccord direct des toilettes - cuvette au sol

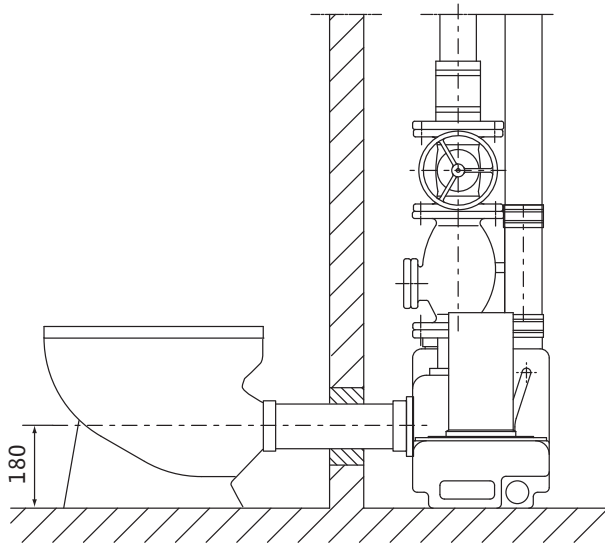

#### Schéma d'installation Wilo-DrainLift S

Raccord direct des toilettes - cuvette murale

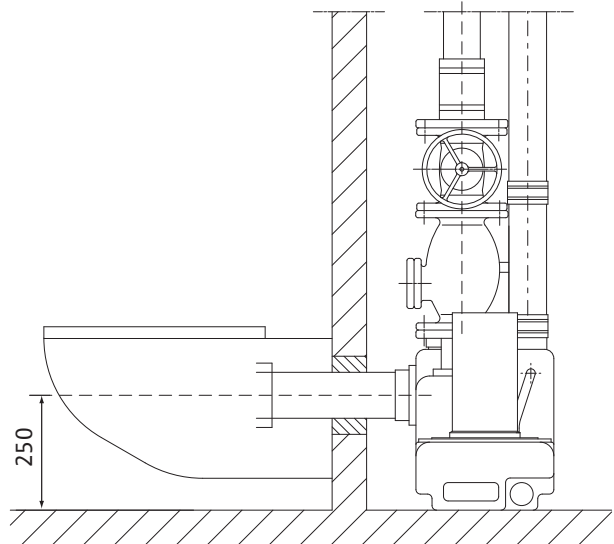

#### Schéma d'installation Wilo-DrainLift S

Cadre de paroi frontale

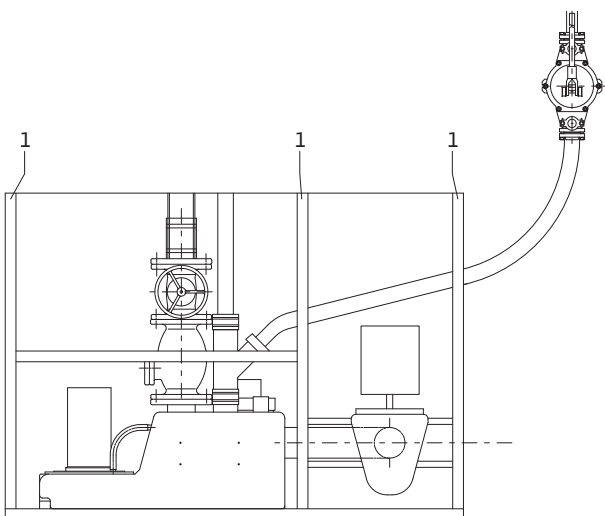

#### Schéma d'installation Wilo-DrainLift S

Paroi frontale similaire

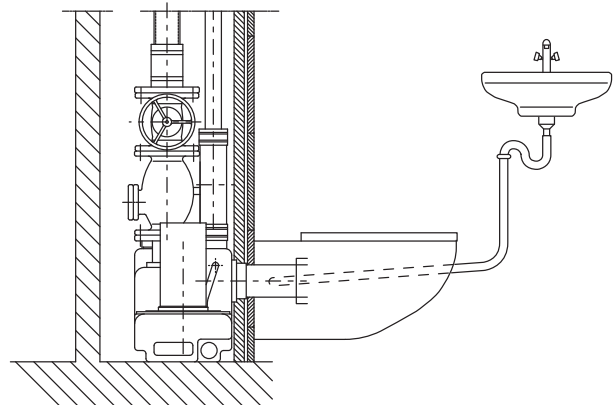

### Exemple d'installation Wilo-DrainLift S

#### Schéma d'installation Wilo-DrainLift S

Raccord de la pompe manuelle à membrane stationnaire

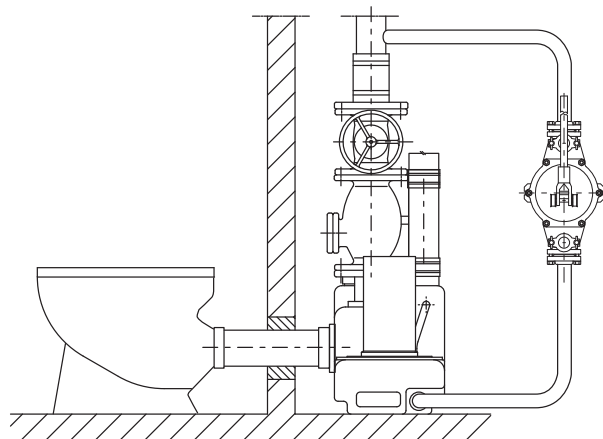

#### Schéma d'installation Wilo-DrainLift S

Raccord de la pompe manuelle à membrane en cas de besoin

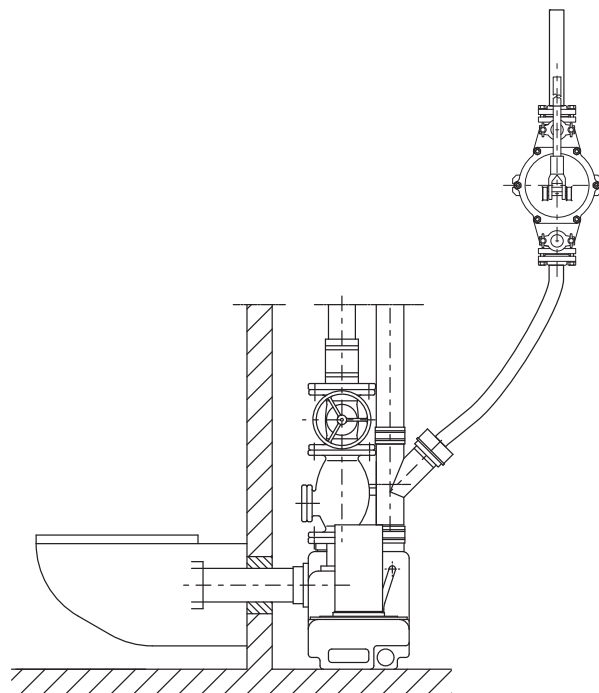

# Collecte et transport des eaux usées

## Stations de relevage pour eaux chargées

### Accessoires mécaniques Wilo-DrainLift S

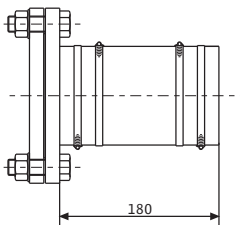
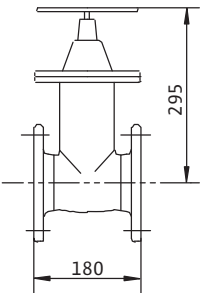
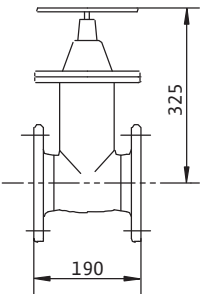
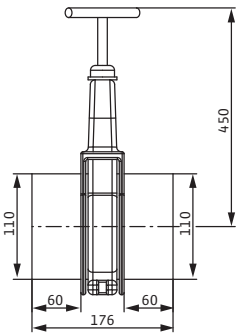
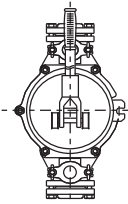
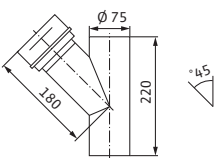
		Description	N° de réf.
Manchon à bride		En PUR, avec tuyau flexible DN 90 x 180 mm, colliers de fixation pour tuyaux et accessoires de montage pour le raccordement DN 80	2511595
Vanne d'arrêt		En EN-GJL-250, avec 1 jeu d'accessoires de montage, bride DN 10/16 selon DIN 2501, DN 80	2017162
		En EN-GJL-250, avec 1 jeu d'accessoires de montage, bride DN 10/16 selon DIN 2501, DN 100	2017163
		En PVC avec extrémités de tuyau rigides DN 100, température du fluide jusqu'à 60 °C max., étanche à la pression jusqu'à 0,5 bar, pour raccords de tuyau HT-/KG usuels dans le commerce.	2529808
Pompe manuelle à membrane		Pour la vidange du réservoir d'une installation ou d'un bassin tampon disponible, raccordement bilatéral taraudage Rp 1½ pour le raccordement DN 40	2060166
Joint d'étanchéité d'alimentation DN 100		En NBR, joint pour tube de 110 mm de Ø pour une arrivée supplémentaire librement sélectionnable sur la cuve/le réservoir	2522672
Tuyau de purge d'air combiné		En plastique, pour raccord de purge DN 70 ou, en cas de besoin, la pompe manuelle à membrane	2512741

### Accessoires mécaniques Wilo-DrainLift S

		Description	N° de réf.
<b>Trappe d'égout</b>		<p>Accessoires de montage pour regard de visite en carreaux sans cadre avec technique d'accrochage invisible et sûreté de décliquetage. Adapté pour les tailles de 150 mm x 150 mm jusqu'à 0,5 m<sup>2</sup>.</p> <p>1 Angle magnétique 2 Fixation d'accrochage 3 Dispositif d'accrochage 4 Bandes en métal 5 Cordon d'ouverture</p>	2528216
<b>Manchon à bride</b>		<p>En PUR, avec tuyau flexible DN 112 x 180 mm, colliers de fixation pour tuyaux et accessoires de montage pour le raccordement DN 100</p>	2511597
<b>Vanne à trois voies</b>		<p>En laiton, chromé avec taraudage 3x Rp 1½ pour raccord DN 40</p>	2511607



# Collecte et transport des eaux usées

## Stations de relevage pour eaux chargées

### Description de la série Wilo-DrainLift M



#### Construction

Station de relevage pour eaux chargées avec 1 ou 2 pompes intégrées

#### Dénomination

Exemple : **Wilo-DrainLift M1/8 (1~) avec clapet anti-retour**

**M1** M1 = station à pompe simple  
M2 = station à pompe double

**/8** Hauteur manométrique max. [m]

**(1~)** 1~ : exécution monophasée,  
3~ : exécution triphasée

**Clapet anti-retour** Version avec clapet anti-retour  
sans indication : Version sans clapet anti-retour

#### Domaine d'application

Station de relevage pour eaux chargées pour le drainage des maisons d'habitation et des bâtiments commerciaux (p. ex. les restaurants, grands magasins, etc.) Les eaux chargées qui ne peuvent pas être conduites aux égouts par une inclinaison naturelle et les eaux chargées des installations de toilette situées au-dessous du niveau de reflux doivent être conduites aux canalisations publiques à l'aide d'une station de relevage automatique selon DIN EN 12056/DIN 1986-100. Les eaux chargées contenant des huiles minérales ou des mélanges explosifs, doivent être conduites à travers des séparateurs d'huile et d'hydrocarbures, les eaux chargées contenant des graisses passeront à travers un séparateur de graisse et les eaux contenant du sable à travers des filtres à sable. Dans les cas où l'écoulement d'eau vers la station de relevage ne peut pas être interrompu pendant le fonctionnement normal, une station de relevage équipée d'une deuxième installation de transport dotée d'une même puissance, qui peut au besoin s'enclencher automatiquement (DIN EN 12050-1 A1), doit être installée.

#### Particularités/Avantages du produit

- Montage facile grâce aux éléments suivants :
  - Dimensions compactes
  - Poids faible
  - Étendue de fourniture importante
- Flexible grâce aux
  - Alimentations librement sélectionnables
- Sûre grâce aux éléments suivants :
  - Fonction d'alarme intégrée indépendante du réseau
  - Protection moteur thermique intégrée
  - Contact sec supplémentaire
  - Indication des intervalles d'entretien pour M2
  - Détection précoce des erreurs pour M2

#### Caractéristiques techniques

- Alimentation réseau 1~230 V, 50 Hz ou 3~400 V, 50 Hz
- Puissance absorbée  $P_1 = 1,3$  kW
- Longueur de câble entre l'installation et le coffret de commande 4 m / câble de fiche 1,5 m
- Mode de fonctionnement S3-15 %
- Température max. de fluide véhiculé 40 °C, sur une courte période de 3 min, 60 °C
- Température ambiante max. 40 °C
- Granulométrie 45 mm
- Raccordement DN 80
- Raccordement d'alimentation DN 40/DN 100/DN 150
- Raccordement de purge d'air DN 70
- Hauteur d'alimentation min. (niveau d'installation jusqu'au centre de l'alimentation) 180 mm
- Classe de protection (sans coffret de commande) IP 67
- Volume brut de la cuve en fonction du type 62 l à 115 l
- Volume de commutation en fonction du type 24 l à 40 l

#### Matériaux

- Carter moteur : acier inoxydable 1.4404 (AISI 316L)
- Corps de l'hydraulique : fonte grise EN-GJL-250
- Roue : plastique PUR
- Cuve : plastique PE

#### Équipement/Fonction

- Prête à être branchée
- Surveillance thermique du moteur
- Pilotage du niveau avec interrupteur à flotteur
- Alarme indépendante du réseau
- Contact sec
- Câble de pompe déconnectable
- Clapet anti-retour (exécution RV)
- Joint d'étanchéité de l'alimentation
- Scie rotative à lames amovibles pour alésage d'alimentation
- Raccord de tuyaux flexibles pour purge
- Joint pour raccordement du tuyau d'aspiration pompe manuelle à membrane
- Kit pour le raccordement de la conduite de refoulement
- Matériel de fixation
- Matériel d'insonorisation
- Appareillage électrique

#### Description/construction

Station de relevage pour eaux chargées à moteur immergé, prête à être raccordée (hauteur de submersion : 2 mWS, durée de submersion : 7 jours) avec réservoir collecteur étanche au gaz et à l'eau et protection contre les poussées. Pompe centrifuge avec roue Vortex.

#### DrainLift M1/8 :

Station à pompe simple avec moteur monophasé ou triphasé pour le fonctionnement automatique. Coffret de commande avec fiche à contact de protection ou CEE, contact sec, alarme intégrée (indépendante du secteur grâce à un accumulateur encastré\*). Exécution RV avec clapet anti-retour dans l'étendue de la fourniture.

#### DrainLift M2/8

Station à pompe double pour le fonctionnement automatique (avec changement automatique, mode de fonctionnement réserve/ap-point). Grâce au clapet anti-retour double intégré, seul un raccord de conduite de refoulement est nécessaire. Coffret de commande avec fiche à contact de protection ou CEE, contact sec, indication des in-

### Description de la série Wilo-DrainLift M

intervalles d'entretien, détection précoce des erreurs et alarme intégrée (indépendante du secteur grâce à un accumulateur encastré \*).

\* L'accumulateur ne fait pas partie de l'étendue de la fourniture et peut être commandé comme accessoire !

#### Étendue de la fourniture

Station de relevage pour eaux chargées prête à être raccordée avec :

- Coffret de commande (alarme indépendante du réseau)
- Joint d'arrivée DN 100 (pour tuyau Ø 110 mm)
- Scie rotative à lames amovibles Ø 124 pour arrivée DN 100
- Pièce flexible PVC Ø 50 mm avec brides de fixation pour le raccord d'arrivée DN 50
- Joint à lèvres spécial pour le raccordement du tube d'aspiration de la pompe manuelle à membrane DN 50
- Manchon pour le raccord de ventilation DN 70
- Matériel de fixation
- Bande de protection isolante pour le montage avec insonorisation de la construction
- Manchon à bride DN 80/100 avec garniture plate, pièce flexible, colliers de serrage, vis et écrous pour le raccordement de la conduite de refoulement DN 100
- Clapet anti-retour (exécution RV)
- Notice de montage et de mise en service

#### Options

Alarme indépendante du réseau via un bloc d'accu 9 V à enficher séparément dans la platine du coffret de commande (accessoires)

# Collecte et transport des eaux usées

## Stations de relevage pour eaux chargées

### Performances hydrauliques, informations de commande Wilo-DrainLift M

#### Performances hydrauliques Wilo-DrainLift M - 50 Hz - 2900 tr/min

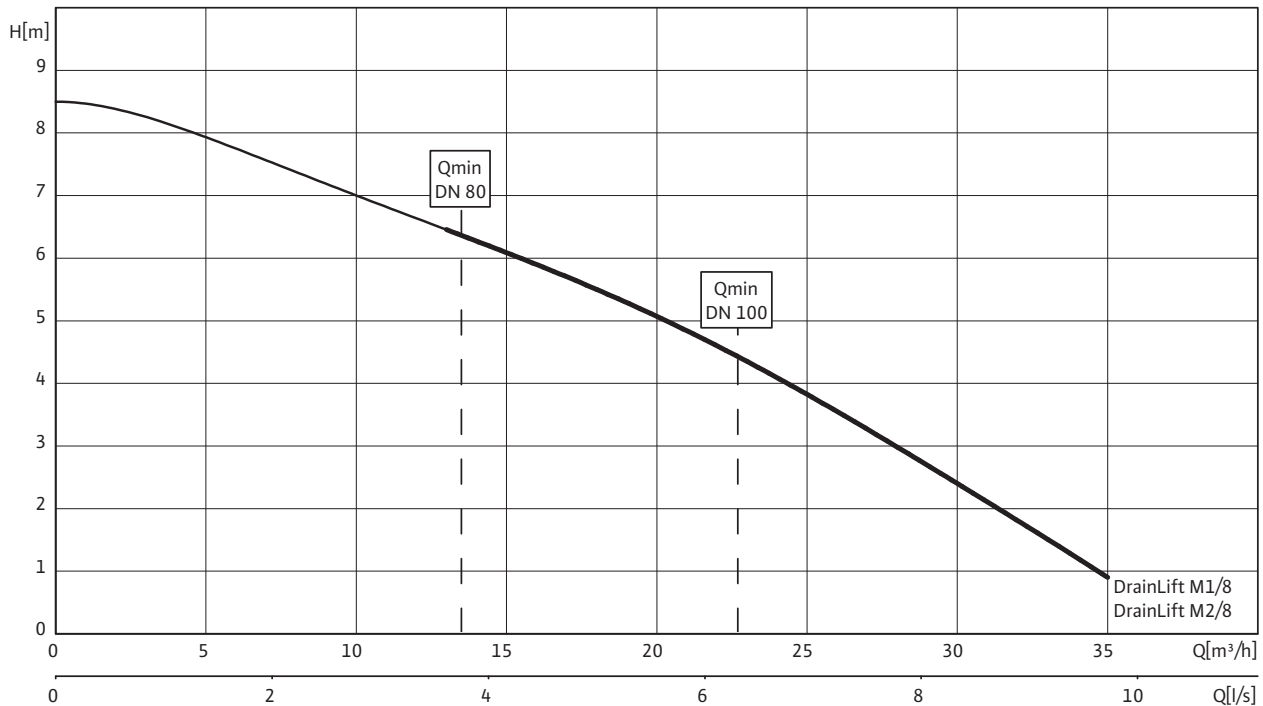

Conformément à EN 12056-4,6.1, respecter une vitesse d'écoulement (dans la conduite de refoulement) entre 0,7 et 2,3 m/s. Les valeurs  $Q_{min}$  indiquées se rapportent au diamètre intérieur des tuyaux en acier à paroi normale.

#### Informations de commande

Wilo-DrainLift ...	Alimentation réseau		N° de réf.
M 1/8	1~230 V, 50 Hz	L	2528650
M 1/8	3~400 V, 50 Hz	L	2528651
M 1/8 RV	1~230 V, 50 Hz	L	2528940
M 1/8 RV	3~400 V, 50 Hz	L	2528941
M 2/8 RV	1~230 V, 50 Hz	L	2531400
M 2/8 RV	3~400 V, 50 Hz	L	2531401

= disponible, L = en stock, C = fabrication sur commande env. 2 semaines, K = fabrication sur commande env. 4 semaines, A = délai de livraison sur demande

# Collecte et transport des eaux usées

## Stations de relevage pour eaux chargées



### Caractéristiques techniques Wilo-DrainLift M

	M 1/8 1~230 V, 50 Hz	M 1/8 3~400 V, 50 Hz	M 1/8 RV 1~230 V, 50 Hz	M 1/8 RV 3~400 V, 50 Hz
<b>Moteur</b>				
Puissance absorbée $P_1$ /kW	1,3	1,3	1,3	1,3
Courant nominal $I_N$ /A	5,8	2,5	5,8	2,5
Vitesse nominale $n$ /tr/min	2900	2900	2900	2900
Type de branchement	direct	direct	direct	direct
Classe d'isolation	F	F	F	F
Indice de protection	IP 67	IP 67	IP 67	IP 67
Nombre de démarrages max. par pompe 1/h	45	45	45	45
<b>Câble</b>				
Longueur du câble entre l'installation et le coffret de commande/fiche m	4/1,5	4/1,5	4/1,5	4/1,5
Prise électrique	Schuko	CEE	Schuko	CEE
Type de câble électrique	déconnectable	déconnectable	déconnectable	déconnectable
<b>Domaine d'application admissible</b>				
Alimentation max./h lors du fonctionnement S3 V/l	max. 1080	max. 1080	max. 1080	max. 1080
Mode de fonctionnement par pompe	S3-15%, 80 sec	S3-15%, 80 sec	S3-15%, 80 sec	S3-15%, 80 sec
Pression max. admissible dans la conduite de refoulement $p$ /bar	1,5	1,5	1,5	1,5
Température du fluide $T$ /°C	+3 ... +40	+3 ... +40	+3 ... +40	+3 ... +40
Température du fluide max., sur une courte période jusqu'à 3 minutes $T$ /°C	60	60	60	60
Température ambiante max. $T$ /°C	40	40	40	40
<b>Raccordements</b>				
Raccord côté refoulement	DN 80	DN 80	DN 80	DN 80
Raccord d'alimentation	DN 40/DN 100/ DN 150	DN 40/DN 100/ DN 150	DN 40/DN 100/ DN 150	DN 40/DN 100/ DN 150
Purge	DN 70	DN 70	DN 70	DN 70
<b>Dimensions/poids</b>				
Volume brut $V$ /l	62	62	62	62
Volume max. de commutation $V$ /l	24	24	24	24
Niveau d'arrêt min. mm	–	–	–	–
Niveau de marche min. mm	–	–	–	–
Dimensions <i>Largeur x hauteur x profondeur</i> /mm	600 x 505 x 580	600 x 505 x 580	600 x 505 x 580	600 x 505 x 580
Cotes diagonales mm	742	742	742	742
Poids env. $M$ /kg	40	40	57	57
<b>Matériaux</b>				
Carter du moteur	1.4301	1.4301	1.4301	1.4301
Arbre de la pompe	1.4404	1.4404	1.4404	1.4404
Garniture mécanique	SiC/SiC	SiC/SiC	SiC/SiC	SiC/SiC
Corps de pompe	EN-GJL-250	EN-GJL-250	EN-GJL-250	EN-GJL-250
Roue	PUR	PUR	PUR	PUR
Matériau du réservoir	PE	PE	PE	PE

$P_1$  se rapporte à la puissance absorbée max. Toutes les données sont valables pour 1~230 V ou 3~400 V, 50 Hz et une densité de 1 kg/dm<sup>3</sup>.

# Collecte et transport des eaux usées

## Stations de relevage pour eaux chargées

### Caractéristiques techniques Wilo-DrainLift M

	M 2/8 RV 1~230 V, 50 Hz	M 2/8 RV 3~400 V, 50 Hz
<b>Moteur</b>		
Puissance absorbée $P_1$ /kW	2x 1,3	2x 1,3
Courant nominal $I_N$ /A	2x 5,8	2x 2,5
Vitesse nominale $n$ /tr/min	2900	2900
Type de branchement	direct	direct
Classe d'isolation	F	F
Indice de protection	IP 67	IP 67
Nombre de démarrages max. par pompe 1/h	45	45
<b>Câble</b>		
Longueur du câble entre l'installation et le coffret de commande/fiche m	4/1,5	4/1,5
Prise électrique	Schuko	CEE
Type de câble électrique	déconnectable	déconnectable
<b>Domaine d'application admissible</b>		
Alimentation max./h lors du fonctionnement S3 V/l	max. 3600	max. 3600
Mode de fonctionnement par pompe	S3-15%, 80 sec	S3-15%, 80 sec
Pression max. admissible dans la conduite de refoulement $p$ /bar	1,5	1,5
Température du fluide $T$ /°C	+3 ... +40	+3 ... +40
Température du fluide max., sur une courte période jusqu'à 3 minutes $T$ /°C	60	60
Température ambiante max. $T$ /°C	40	40
<b>Raccordements</b>		
Raccord côté refoulement	DN 80	DN 80
Raccord d'alimentation	DN 40/DN 100/DN 150	DN 40/DN 100/DN 150
Purge	DN 70	DN 70
<b>Dimensions/poids</b>		
Volume brut V/l	115	115
Volume max. de commutation V/l	40	40
Niveau d'arrêt min. mm	–	–
Niveau de marche min. mm	–	–
Dimensions <i>Largeur x hauteur x profondeur</i> /mm	810 x 505 x 780	810 x 505 x 780
Cotes diagonales mm	970	970
Poids env. $M$ /kg	91	91
<b>Matériaux</b>		
Carter du moteur	1.4301	1.4301
Arbre de la pompe	1.4404	1.4404
Garniture mécanique	SiC/SiC	SiC/SiC
Corps de pompe	EN-GJL-250	EN-GJL-250
Roue	PUR	PUR
Matériau du réservoir	PE	PE

$P_1$  se rapporte à la puissance absorbée max. Toutes les données sont valables pour 1~230 V ou 3~400 V, 50 Hz et une densité de 1 kg/dm<sup>3</sup>.

### Plan d'encombrement Wilo-DrainLift M

#### Plan d'encombrement Wilo-DrainLift M 1/8

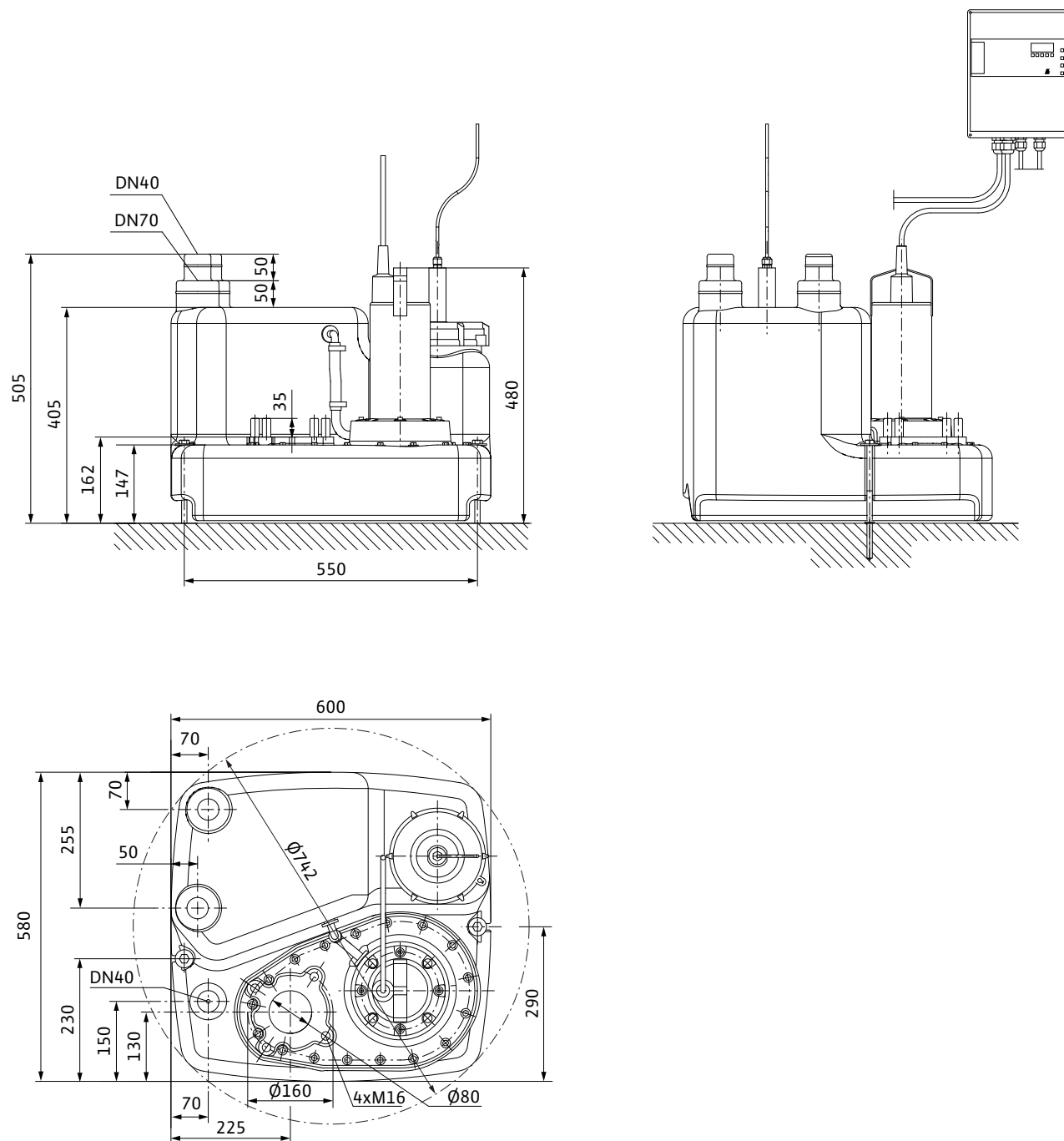

# Collecte et transport des eaux usées

Stations de relevage pour eaux chargées

## Plan d'encombrement Wilo-DrainLift M

Surfaces d'alimentation Wilo-DrainLift M 1/8

Libre choix des surfaces d'alimentation

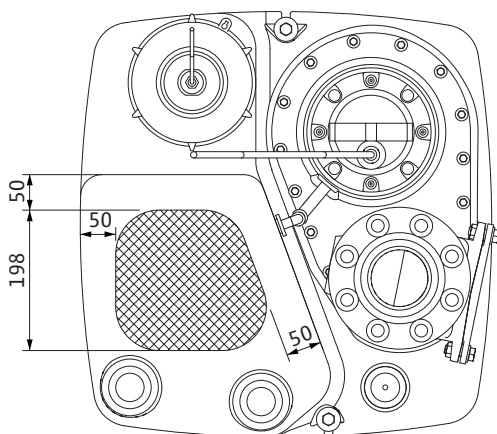
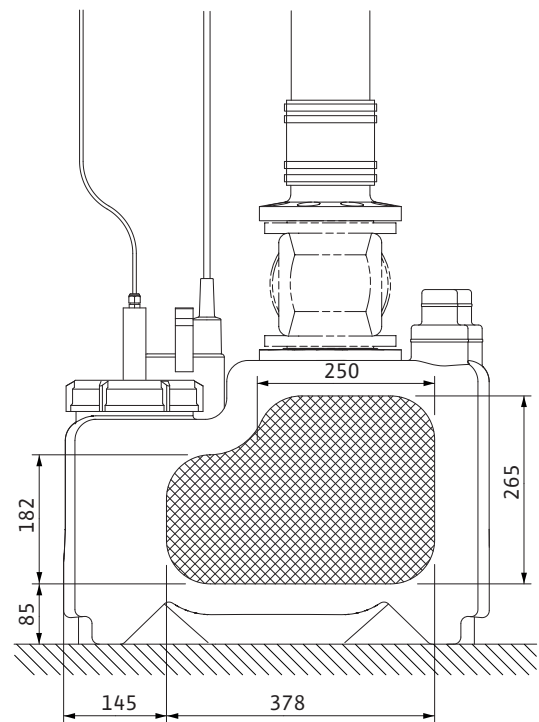
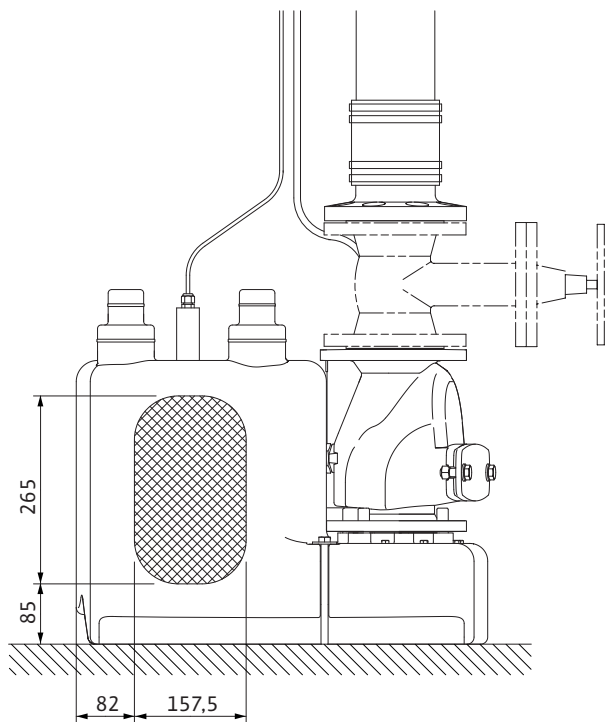

### Plan d'encombrement Wilo-DrainLift M

#### Plan d'encombrement Wilo-DrainLift M 2/8

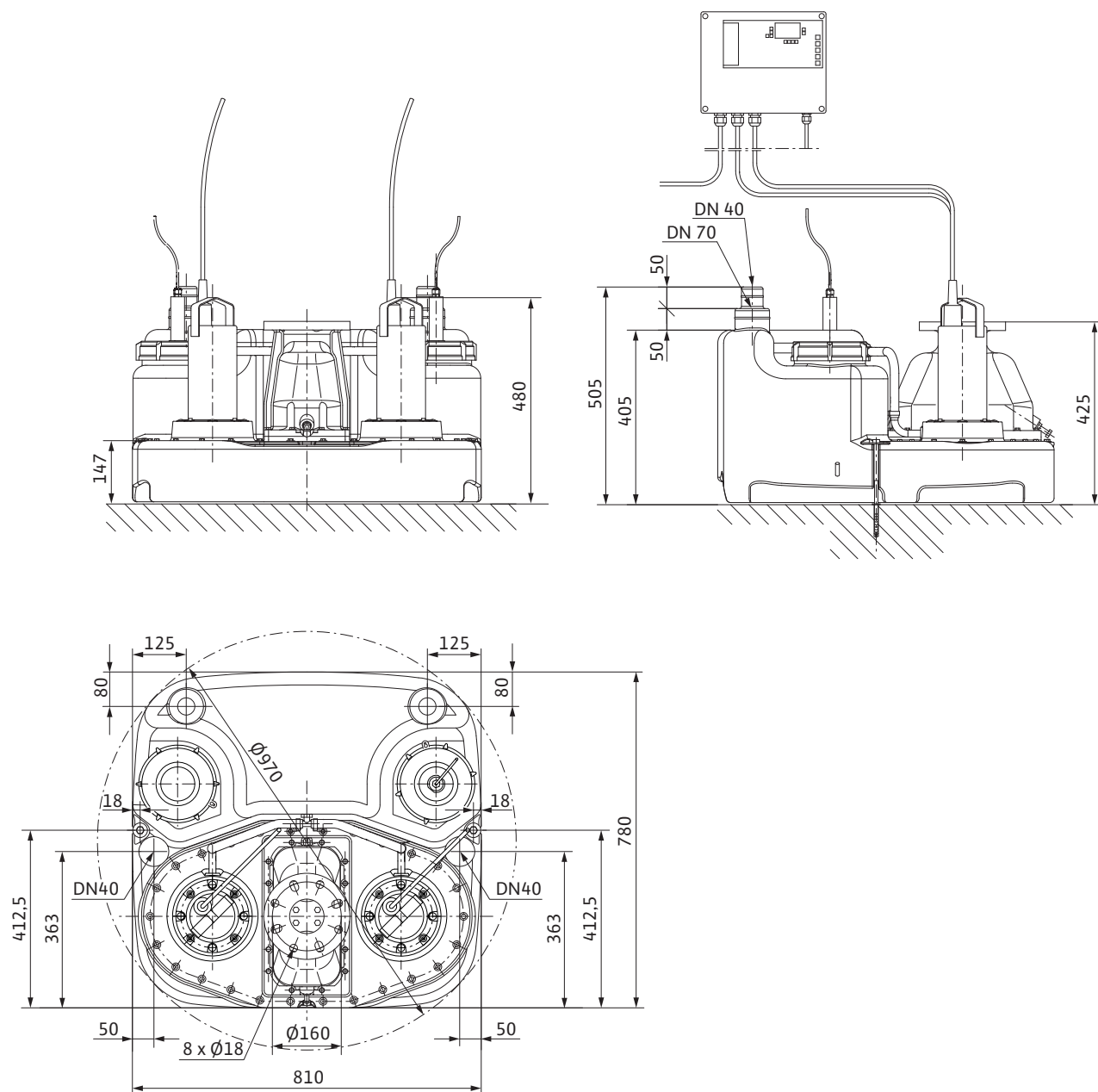



# Collecte et transport des eaux usées

Stations de relevage pour eaux chargées

## Plan d'encombrement Wilo-DrainLift M

Surfaces d'alimentation Wilo-DrainLift M 2/8

Libre choix des surfaces d'alimentation

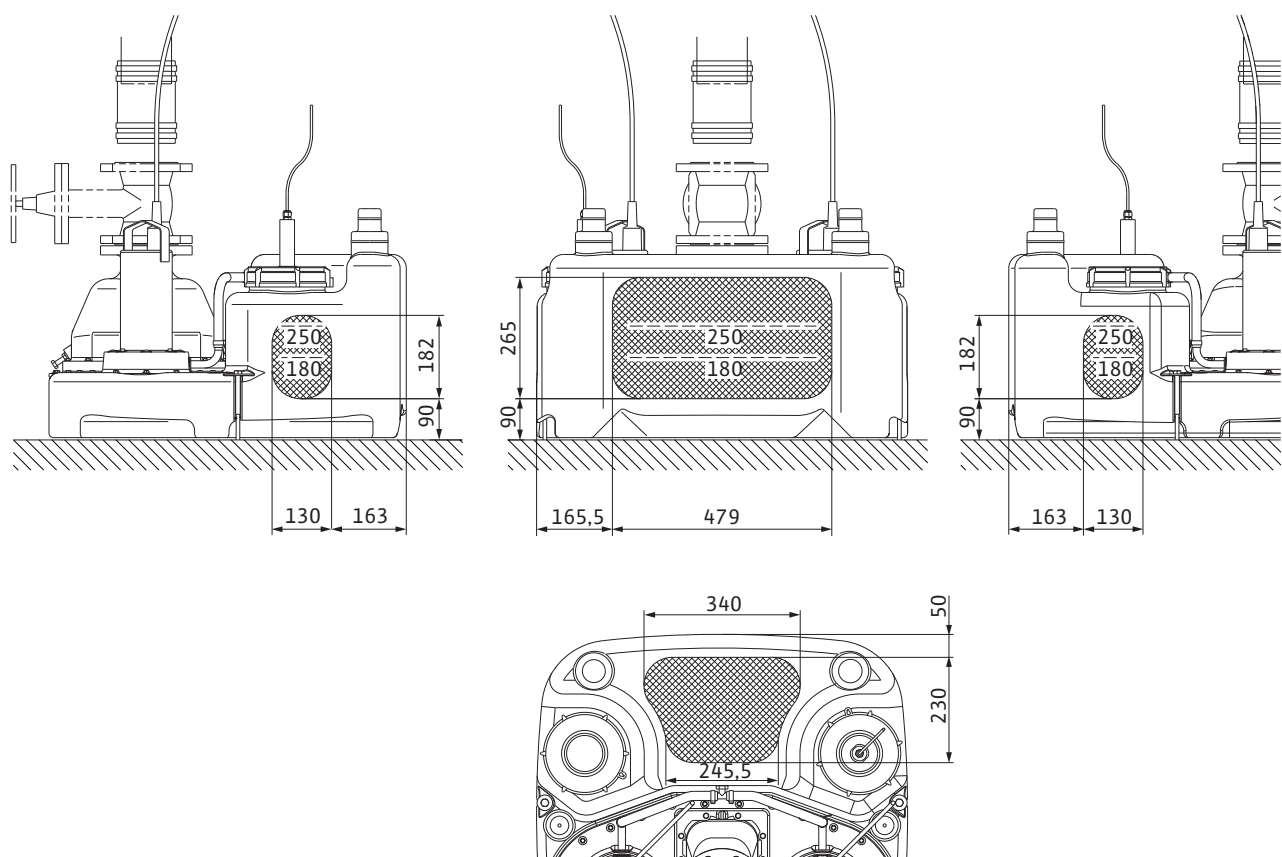

### Exemple d'installation Wilo-DrainLift M

#### Schéma d'installation Wilo-DrainLift M

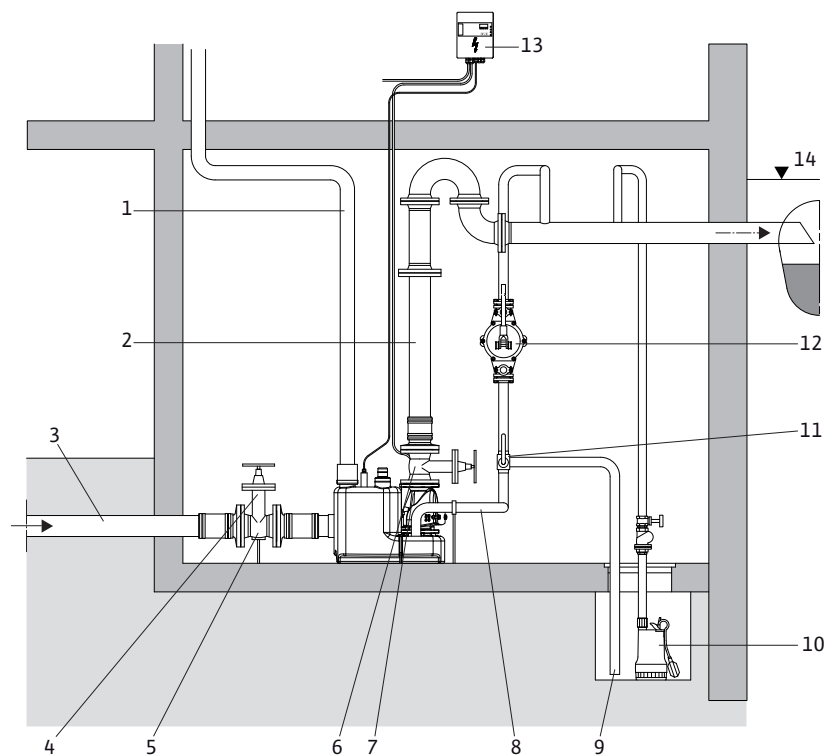

- 1 Conduite de purge (par le toit)
- 2 Conduite de refoulement
- 3 Alimentation
- 4 Vanne d'arrêt de la conduite d'arrivée
- 5 Pilier de soutien en ferrure pour l'allègement (recommandation)
- 6 Vanne d'arrêt de la conduite de refoulement
- 7 Clapet anti-retour
- 8 Conduite de vidange de la cuve
- 9 Conduite de vidange du bassin tampon
- 10 Pompe d'assèchement
- 11 Vanne à trois voies
- 12 Pompe manuelle à membrane
- 13 Coffret de commande EC-Drain LS
- 14 Niveau de reflux (généralement le niveau de la rue)



# Collecte et transport des eaux usées

## Stations de relevage pour eaux chargées

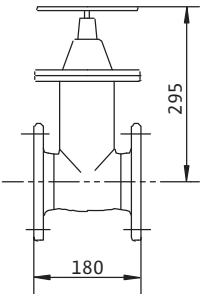
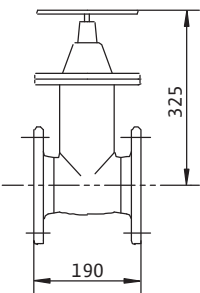
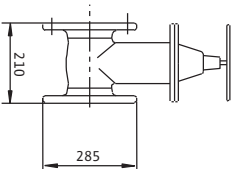
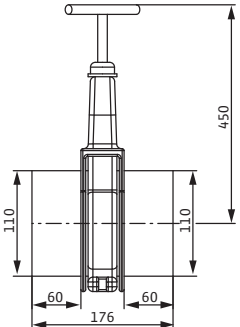
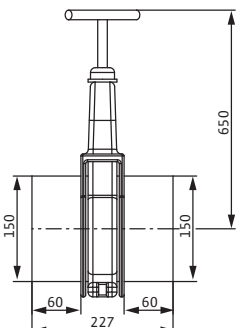
### Accessoires mécaniques Wilo-DrainLift M

		Description	N° de réf.
Vanne d'arrêt		En EN-GJL-250, avec 1 jeu d'accessoires de montage, bride DN 10/16 selon DIN 2501, DN 80	2017162
		En EN-GJL-250, avec 1 jeu d'accessoires de montage, bride DN 10/16 selon DIN 2501, DN 100	2017163
		En EN-GJL-250, avec 1 jeu d'accessoires de montage, bride DN 10/16 selon DIN 2501, DN 150	2017164
		En PVC avec extrémités de tuyau rigides DN 100, température du fluide jusqu'à 60 °C max., étanche à la pression jusqu'à 0,5 bar, pour raccords de tuyau HT-/KG usuels dans le commerce.	2529808
		En PVC avec extrémités de tuyau rigides DN 150, température du fluide jusqu'à 60 °C max., étanche à la pression jusqu'à 0,5 bar, pour raccords de tuyau HT/KG usuels dans le commerce.	2529809

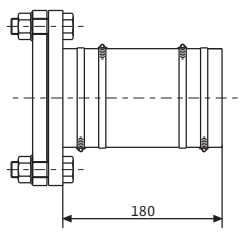
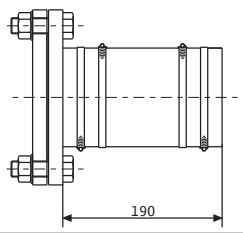
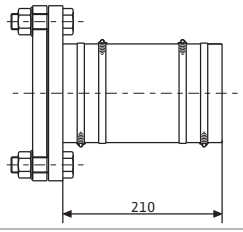
### Accessoires mécaniques Wilo-DrainLift M

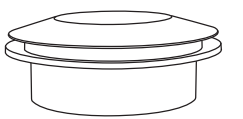
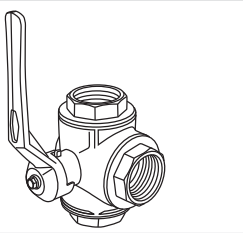
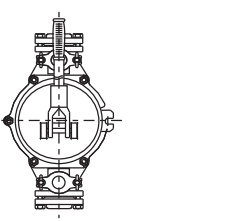
		Description	N° de réf.
<b>Manchon à bride</b>		En PUR, avec tuyau flexible DN 90 x 180 mm, colliers de fixation pour tuyaux et accessoires de montage pour le raccordement DN 80	2511595
		En PUR, avec tuyau flexible DN 112 x 180 mm, colliers de fixation pour tuyaux et accessoires de montage pour le raccordement DN 100	2511597
		En PUR, avec tuyau flexible DN 160 x 180 mm, colliers de fixation pour tuyaux et accessoires de montage pour le raccordement DN 150	2511598
<b>Joint d'étanchéité d'alimentation DN 100</b>		En NBR, joint pour tube de 110 mm de $\varnothing$ pour une arrivée supplémentaire librement sélectionnable sur la cuve/le réservoir	2522672
<b>Kit de joints d'étanchéité d'alimentation DN 150</b>		Joint en NBR, pour tuyau $\varnothing$ 160 mm et scie à guichet pour l'alimentation à sélectionner librement	2515145
<b>Vanne à trois voies</b>		En laiton, chromé avec taraudage 3x Rp 1½ pour raccord DN 40	2511607
<b>Pompe manuelle à membrane</b>		Pour la vidange du réservoir d'une installation ou d'un bassin tampon disponible, raccordement bilatéral taraudage Rp 1½ pour le raccordement DN 40	2060166

# Collecte et transport des eaux usées

## Stations de relevage pour eaux chargées

### Description de la série Wilo-DrainLift L



#### Construction

Station de relevage pour eaux chargées avec 1 ou 2 pompes intégrées

#### Dénomination

Exemple : **WILO-DRAINLIFT L1/25 (3~)**

<b>L1</b>	L1 = installation à pompe simple L2 = installation à pompe double
<b>/25</b>	Hauteur manométrique max. [m]
<b>(3~)</b>	3~ : Exécution triphasée

#### Domaine d'application

Station de relevage pour eaux chargées pour le drainage des maisons d'habitation et des bâtiments commerciaux (p. ex. les restaurants, grands magasins, etc.) Les eaux chargées qui ne peuvent pas être conduites aux égouts par une inclinaison naturelle et les eaux chargées des installations de toilette situées au-dessous du niveau de reflux doivent être conduites aux canalisations publiques à l'aide d'une station de relevage automatique selon DIN EN 12056/ DIN 1986-100. Les eaux chargées contenant des huiles minérales ou des mélanges explosifs, doivent être conduites à travers des séparateurs d'huile et d'hydrocarbures, les eaux chargées contenant des graisses passeront à travers un séparateur de graisse et les eaux contenant du sable à travers des filtres à sable. Dans les cas où l'écoulement d'eau vers la station de relevage ne peut pas être interrompu pendant le fonctionnement normal, une station de relevage équipée d'une deuxième installation de transport (DrainLift L2) d'une même puissance, pouvant s'enclencher automatiquement (DIN EN 12050-1 A1) si nécessaire, doit être installée.

#### Particularités/Avantages du produit

- Montage facile grâce aux éléments suivants :
  - Poids faible
  - Une seule sortie de refoulement sur la station à pompe double (raccord en Y intégré)
  - Clapet anti-retour intégré
  - Etendue de fourniture importante
- Flexible grâce aux
  - Alimentations librement sélectionnables
  - Large spectre de prestations
- Sûre grâce aux éléments suivants :
  - Grand volume de la cuve
  - Fonction d'alarme indépendante du réseau
  - Contact sec supplémentaire
  - Exécution optionnelle « C » avec report de défauts individuel et temporisation

#### Caractéristiques techniques

- Alimentation réseau 3~400 V, 50 Hz
- Puissance absorbée  $P_1$  en fonction du type de 2,95 à 5,3 kW
- Longueur du câble entre l'installation et le coffret de commande/la fiche 4 m
- Mode de fonctionnement S3-15 %
- Température max. du fluide véhiculé 40 °C, brièvement 60 °C
- Température ambiante max. 40 °C
- Granulométrie 40 mm
- Raccordement DN 65/DN 80
- Raccordement d'alimentation DN 40/DN 100/DN 150
- Raccordement de purge d'air DN 70
- Hauteur d'alimentation min. (niveau d'installation jusqu'au centre de l'alimentation) 180 mm
- Classe de protection (sans coffret de commande) IP 67
- Volume brut de la cuve en fonction du type 90 à 130 l
- Volume de commutation en fonction du type 35 à 50 l

#### Matériaux

- Carter moteur : acier inoxydable 1.4404 (AISI 316L)
- Corps de l'hydraulique : plastique PE/PUR
- Roue : plastique PUR
- Cuve : plastique PE

#### Équipement/Fonction

- Prête à être branchée
- Surveillance thermique du moteur
- Pilotage du niveau avec interrupteur à flotteur
- Alarme indépendante du réseau
- Contact sec
- Câble de pompe déconnectable
- Clapet anti-retour
- Joint d'étanchéité de l'alimentation
- Scie rotative à lames amovibles pour alésage d'alimentation
- Raccord de tuyaux flexibles pour purge
- Raccord de tuyaux flexibles pour pompe manuelle à membrane
- Kit pour le raccordement de la conduite de refoulement
- Matériel de fixation
- Matériel d'insonorisation
- Appareillage électrique

#### Description/construction

Station de relevage pour eaux chargées à moteur immergé, prête à être raccordée (hauteur de submersion : 2 mWS, durée de submersion : 7 jours) avec réservoir collecteur étanche au gaz et à l'eau et protection contre les poussées. Pompe centrifuge avec roue Vortex.

#### DrainLift L1 :

Installation à pompe simple avec moteur triphasé pour le fonctionnement automatique. Coffret de commande avec fiche CEE, contact sec, alarme intégrée (indépendante du secteur grâce à un accumulateur encastré\*) et temporisation réglable.

#### DrainLift L2 :

Station à pompe double avec moteur triphasé pour le fonctionnement automatique (avec changement automatique, mode de fonctionnement réserve/appoint). Grâce au clapet anti-retour double intégré, seul un raccord de conduite de refoulement est nécessaire. Coffret de commande avec fiche CEE, contact sec, alarme intégrée (indépendante du secteur grâce à un accumulateur encastré\*) et temporisation réglable.

\* L'accumulateur ne fait pas partie de l'étendue de la fourniture et peut être commandé comme accessoire !

### Description de la série Wilo-DrainLift L

**Option :**

Exécution « C » : coffret de commande avec report de défauts individuel.

**Étendue de la fourniture**

Station de relevage pour eaux chargées prête à être raccordée avec :

- Coffret de commande (alarme indépendante du réseau)
- Joint d'étanchéité de l'alimentation DN100 (pour Ø tube 110 mm)
- Scie rotative à lames amovibles Ø124 pour alimentation DN100
- Pièce flexible PVC Ø50 mm avec colliers pour raccordement d'alimentation DN50
- Pièce flexible DN50 avec colliers de serrage pour le raccordement du tube d'aspiration de la pompe manuelle à membrane ou d'une alimentation DN40
- Manchon pour le raccordement de ventilation DN70
- Matériel de fixation
- Bande de protection isolante pour le montage avec insonorisation de la construction
- Manchon à bride DN80/100 avec garniture plate, pièce flexible, colliers de serrage, vis et écrous pour le raccordement de la conduite de refoulement DN100
- Notice de montage et de mise en service

# Collecte et transport des eaux usées

## Stations de relevage pour eaux chargées

### Performances hydrauliques, informations de commande Wilo-DrainLift L

#### Performances hydrauliques Wilo-DrainLift L - 50 Hz - 2900 tr/min

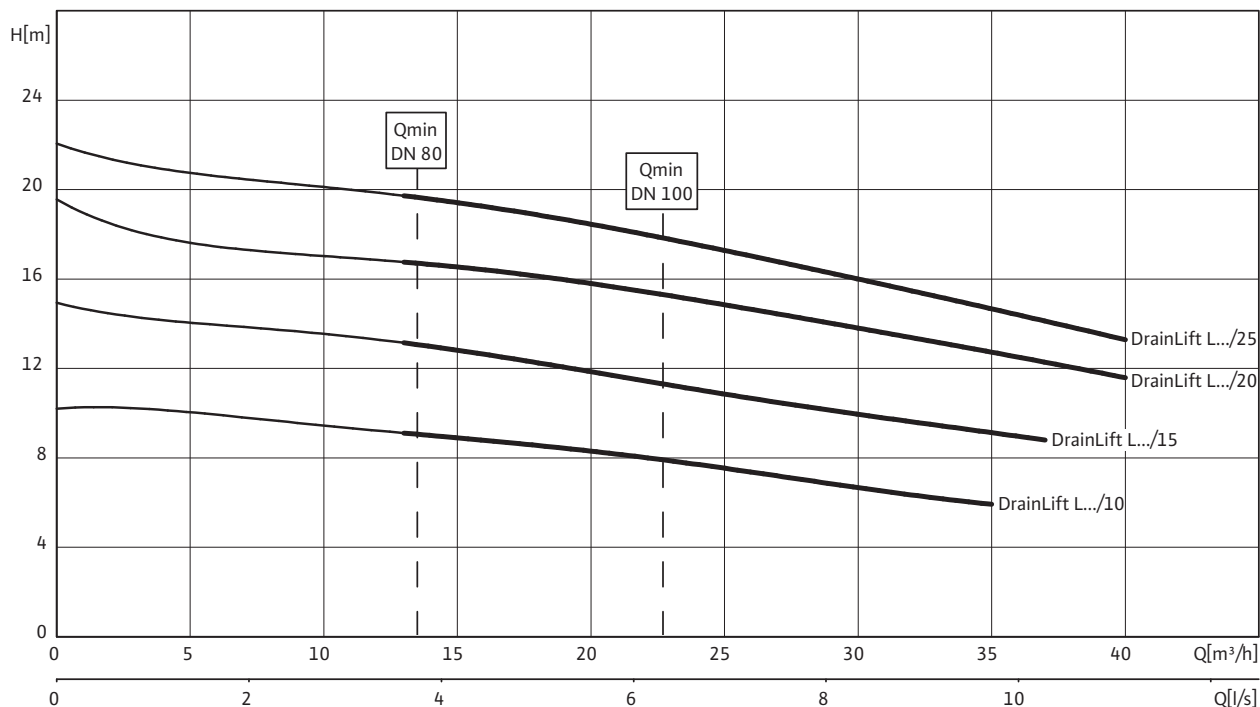

Conformément à EN 12056-4,6.1, respecter une vitesse d'écoulement (dans la conduite de refoulement) entre 0,7 et 2,3 m/s. Les valeurs  $Q_{min}$  indiquées se rapportent au diamètre intérieur des tuyaux en acier à paroi normale.

#### Informations de commande

Wilo-DrainLift ...	Alimentation réseau		N° de réf.
L 1/10	3~400 V, 50 Hz	L	2532150
L 1/15	3~400 V, 50 Hz	L	2532151
L 1/20	3~400 V, 50 Hz	L	2532152
L 1/25	3~400 V, 50 Hz	L	2532153
L 1/10 C	3~400 V, 50 Hz	K	2519508
L 1/15 C	3~400 V, 50 Hz	K	2519509
L 1/20 C	3~400 V, 50 Hz	K	2519510
L 1/25 C	3~400 V, 50 Hz	K	2519511
L 2/10	3~400 V, 50 Hz	L	2532154
L 2/15	3~400 V, 50 Hz	L	2532155
L 2/20	3~400 V, 50 Hz	L	2532156
L 2/25	3~400 V, 50 Hz	L	2532157
L 2/10 C	3~400 V, 50 Hz	K	2519512
L 2/15 C	3~400 V, 50 Hz	K	2519513
L 2/20 C	3~400 V, 50 Hz	K	2519514
L 2/25 C	3~400 V, 50 Hz	K	2519515

= disponible, L = en stock, C = fabrication sur commande env. 2 semaines, K = fabrication sur commande env. 4 semaines, A = délai de livraison sur demande

### Caractéristiques techniques Wilo-DrainLift L

	L 1/10	L 1/15	L 1/20	L 1/25
	3~400 V, 50 Hz	3~400 V, 50 Hz	3~400 V, 50 Hz	3~400 V, 50 Hz
<b>Moteur</b>				
Puissance absorbée $P_1$ /kW	3,0	3,8	4,9	5,3
Courant nominal $I_N$ /A	6,0	6,9	8,5	8,9
Vitesse nominale $n$ /tr/min	2900	2900	2900	2900
Type de branchement	direct	direct	direct	direct
Classe d'isolation	H	H	H	H
Indice de protection	IP 67	IP 67	IP 67	IP 67
Nombre de démarrages max. par pompe 1/h	30	30	30	30
<b>Câble</b>				
Longueur du câble entre l'installation et le coffret de commande/fiche m	4/1,5	4/1,5	4/1,5	4/1,5
Prise électrique	CEE	CEE	CEE	CEE
Type de câble électrique	déconnectable	déconnectable	déconnectable	déconnectable
<b>Domaine d'application admissible</b>				
Alimentation max./h lors du fonctionnement S3 V/l	max. 1050	max. 1050	max. 1050	max. 1050
Mode de fonctionnement par pompe	S3-15%, 120 sec	S3-15%, 120 sec	S3-15%, 120 sec	S3-15%, 120 sec
Pression max. admissible dans la conduite de refoulement $p$ /bar	3	3	3	3
Température du fluide $T$ /°C	+3 ... +40	+3 ... +40	+3 ... +40	+3 ... +40
Température du fluide max., sur une courte période jusqu'à 3 minutes $T$ /°C	60	60	60	60
Température ambiante max. $T$ /°C	40	40	40	40
<b>Raccordements</b>				
Raccord côté refoulement	DN 80	DN 80	DN 80	DN 80
Raccord d'alimentation	DN 50/DN 100/ DN 150	DN 50/DN 100/ DN 150	DN 50/DN 100/ DN 150	DN 50/DN 100/ DN 150
Purge	DN 70	DN 70	DN 70	DN 70
<b>Dimensions/poids</b>				
Volume brut $V$ /l	115	115	115	115
Volume max. de commutation $V$ /l	35	35	35	35
Niveau d'arrêt min. mm	90	90	90	90
Niveau de marche min. mm	–	–	–	–
Dimensions <i>Largeur x hauteur x profondeur</i> /mm	630 x 770 x 630	630 x 770 x 630	630 x 770 x 630	630 x 770 x 630
Cotes diagonales mm	994	994	994	994
Poids env. $M$ /kg	55	55	55	55
<b>Matériaux</b>				
Carter du moteur	1.4404	1.4404	1.4404	1.4404
Arbre de la pompe	1.4404	1.4404	1.4404	1.4404
Garniture mécanique	SiC/SiC	SiC/SiC	SiC/SiC	SiC/SiC
Corps de pompe	PE/PUR	PE/PUR	PE/PUR	PE/PUR
Roue	PUR	PUR	PUR	PUR
Matériau du réservoir	PE	PE	PE	PE

$P_1$  se rapporte à la puissance absorbée max. Toutes les données sont valables pour 3~400 V, 50 Hz et une densité de 1 kg/dm<sup>3</sup>.



# Collecte et transport des eaux usées

## Stations de relevage pour eaux chargées

### Caractéristiques techniques Wilo-DrainLift L

	L 1/10 C	L 1/15 C	L 1/20 C	L 1/25 C
	3~400 V, 50 Hz	3~400 V, 50 Hz	3~400 V, 50 Hz	3~400 V, 50 Hz
<b>Moteur</b>				
Puissance absorbée $P_1$ /kW	3,0	3,8	4,9	5,3
Courant nominal $I_N$ /A	6,0	6,9	8,5	8,9
Vitesse nominale $n$ /tr/min	2900	2900	2900	2900
Type de branchement	direct	direct	direct	direct
Classe d'isolation	H	H	H	H
Indice de protection	IP 67	IP 67	IP 67	IP 67
Nombre de démarrages max. par pompe 1/h	30	30	30	30
<b>Câble</b>				
Longueur du câble entre l'installation et le coffret de commande/fiche m	4/1,5	4/1,5	4/1,5	4/1,5
Prise électrique	CEE	CEE	CEE	CEE
Type de câble électrique	déconnectable	déconnectable	déconnectable	déconnectable
<b>Domaine d'application admissible</b>				
Alimentation max./h lors du fonctionnement S3 V/l	max. 1050	max. 1050	max. 1050	max. 1050
Mode de fonctionnement par pompe	S3-15%, 120 sec	S3-15%, 120 sec	S3-15%, 120 sec	S3-15%, 120 sec
Pression max. admissible dans la conduite de refoulement $p$ /bar	3	3	3	3
Température du fluide $T$ /°C	+3 ... +40	+3 ... +40	+3 ... +40	+3 ... +40
Température du fluide max., sur une courte période jusqu'à 3 minutes $T$ /°C	60	60	60	60
Température ambiante max. $T$ /°C	40	40	40	40
<b>Raccordements</b>				
Raccord côté refoulement	DN 80	DN 80	DN 80	DN 80
Raccord d'alimentation	DN 50/DN 100/ DN 150	DN 50/DN 100/ DN 150	DN 50/DN 100/ DN 150	DN 50/DN 100/ DN 150
Purge	DN 70	DN 70	DN 70	DN 70
<b>Dimensions/poids</b>				
Volume brut $V$ /l	115	115	115	115
Volume max. de commutation $V$ /l	35	35	35	35
Niveau d'arrêt min. mm	90	90	90	90
Niveau de marche min. mm	–	–	–	–
Dimensions <i>Largeur x hauteur x profondeur</i> /mm	630 x 770 x 630	630 x 770 x 630	630 x 770 x 630	630 x 770 x 630
Cotes diagonales mm	994	994	994	994
Poids env. $M$ /kg	55	55	55	55
<b>Matériaux</b>				
Carter du moteur	1.4404	1.4404	1.4404	1.4404
Arbre de la pompe	1.4404	1.4404	1.4404	1.4404
Garniture mécanique	SiC/SiC	SiC/SiC	SiC/SiC	SiC/SiC
Corps de pompe	PE/PUR	PE/PUR	PE/PUR	PE/PUR
Roue	PUR	PUR	PUR	PUR
Matériau du réservoir	PE	PE	PE	PE

$P_1$  se rapporte à la puissance absorbée max. Toutes les données sont valables pour 3~400 V, 50 Hz et une densité de 1 kg/dm<sup>3</sup>.

# Collecte et transport des eaux usées

## Stations de relevage pour eaux chargées



### Caractéristiques techniques Wilo-DrainLift L

	L 2/10	L 2/15	L 2/20	L 2/25
	3~400 V, 50 Hz	3~400 V, 50 Hz	3~400 V, 50 Hz	3~400 V, 50 Hz
<b>Moteur</b>				
Puissance absorbée $P_1$ /kW	2x 3,0	2x 3,8	2x 4,9	2x 5,3
Courant nominal $I_N$ /A	2x 6,0	2x 6,9	2x 8,5	2x 8,9
Vitesse nominale $n$ /tr/min	2900	2900	2900	2900
Type de branchement	direct	direct	direct	direct
Classe d'isolation	H	H	H	H
Indice de protection	IP 67	IP 67	IP 67	IP 67
Nombre de démarrages max. par pompe 1/h	30	30	30	30
<b>Câble</b>				
Longueur du câble entre l'installation et le coffret de commande/fiche m	4/1,5	4/1,5	4/1,5	4/1,5
Prise électrique	CEE	CEE	CEE	CEE
Type de câble électrique	déconnectable	déconnectable	déconnectable	déconnectable
<b>Domaine d'application admissible</b>				
Alimentation max./h lors du fonctionnement S3 V/l	max. 3000	max. 3000	max. 3000	max. 3000
Mode de fonctionnement par pompe	S3-15%, 120 sec	S3-15%, 120 sec	S3-15%, 120 sec	S3-15%, 120 sec
Pression max. admissible dans la conduite de refoulement $p$ /bar	3	3	3	3
Température du fluide $T$ /°C	+3 ... +40	+3 ... +40	+3 ... +40	+3 ... +40
Température du fluide max., sur une courte période jusqu'à 3 minutes $T$ /°C	60	60	60	60
Température ambiante max. $T$ /°C	40	40	40	40
<b>Raccordements</b>				
Raccord côté refoulement	DN 80	DN 80	DN 80	DN 80
Raccord d'alimentation	DN 50/DN 100/DN 150	DN 50/DN 100/DN 150	DN 50/DN 100/DN 150	DN 50/DN 100/DN 150
Purge	DN 70	DN 70	DN 70	DN 70
<b>Dimensions/poids</b>				
Volume brut $V$ /l	140	140	140	140
Volume max. de commutation $V$ /l	50	50	50	50
Niveau d'arrêt min. mm	90	90	90	90
Niveau de marche min. mm	–	–	–	–
Dimensions <i>Largeur x hauteur x profondeur</i> /mm	830 x 755 x 630	830 x 755 x 630	830 x 755 x 630	830 x 755 x 630
Cotes diagonales mm	1122	1122	1122	1122
Poids env. $M$ /kg	85	85	85	85
<b>Matériaux</b>				
Carter du moteur	1.4404	1.4404	1.4404	1.4404
Arbre de la pompe	1.4404	1.4404	1.4404	1.4404
Garniture mécanique	SiC/SiC	SiC/SiC	SiC/SiC	SiC/SiC
Corps de pompe	PE/PUR	PE/PUR	PE/PUR	PE/PUR
Roue	PUR	PUR	PUR	PUR
Matériau du réservoir	PE	PE	PE	PE

$P_1$  se rapporte à la puissance absorbée max. Toutes les données sont valables pour 3~400 V, 50 Hz et une densité de 1 kg/dm<sup>3</sup>.

# Collecte et transport des eaux usées

## Stations de relevage pour eaux chargées

### Caractéristiques techniques Wilo-DrainLift L

	L 2/10 C	L 2/15 C	L 2/20 C	L 2/25 C
	3~400 V, 50 Hz	3~400 V, 50 Hz	3~400 V, 50 Hz	3~400 V, 50 Hz
<b>Moteur</b>				
Puissance absorbée $P_1$ /kW	2x 3,0	2x 3,8	2x 4,9	2x 5,3
Courant nominal $I_N$ /A	2x 6,0	2x 6,9	2x 8,5	2x 8,9
Vitesse nominale $n$ /tr/min	2900	2900	2900	2900
Type de branchement	direct	direct	direct	direct
Classe d'isolation	H	H	H	H
Indice de protection	IP 67	IP 67	IP 67	IP 67
Nombre de démarrages max. par pompe 1/h	30	30	30	30
<b>Câble</b>				
Longueur du câble entre l'installation et le coffret de commande/fiche m	4/1,5	4/1,5	4/1,5	4/1,5
Prise électrique	CEE	CEE	CEE	CEE
Type de câble électrique	déconnectable	déconnectable	déconnectable	déconnectable
<b>Domaine d'application admissible</b>				
Alimentation max./h lors du fonctionnement S3 V/l	max. 3000	max. 3000	max. 3000	max. 3000
Mode de fonctionnement par pompe	S3-15%, 120 sec	S3-15%, 120 sec	S3-15%, 120 sec	S3-15%, 120 sec
Pression max. admissible dans la conduite de refoulement $p$ /bar	3	3	3	3
Température du fluide $T$ /°C	+3 ... +40	+3 ... +40	+3 ... +40	+3 ... +40
Température du fluide max., sur une courte période jusqu'à 3 minutes $T$ /°C	60	60	60	60
Température ambiante max. $T$ /°C	40	40	40	40
<b>Raccordements</b>				
Raccord côté refoulement	DN 80	DN 80	DN 80	DN 80
Raccord d'alimentation	DN 50/DN 100/ DN 150	DN 50/DN 100/ DN 150	DN 50/DN 100/ DN 150	DN 50/DN 100/ DN 150
Purge	DN 70	DN 70	DN 70	DN 70
<b>Dimensions/poids</b>				
Volume brut $V$ /l	140	140	140	140
Volume max. de commutation $V$ /l	50	50	50	50
Niveau d'arrêt min. mm	90	90	90	90
Niveau de marche min. mm	–	–	–	–
Dimensions <i>Largeur x hauteur x profondeur</i> /mm	830 x 755 x 630	830 x 755 x 630	830 x 755 x 630	830 x 755 x 630
Cotes diagonales mm	1122	1122	1122	1122
Poids env. $M$ /kg	85	85	85	85
<b>Matériaux</b>				
Carter du moteur	1.4404	1.4404	1.4404	1.4404
Arbre de la pompe	1.4404	1.4404	1.4404	1.4404
Garniture mécanique	SiC/SiC	SiC/SiC	SiC/SiC	SiC/SiC
Corps de pompe	PE/PUR	PE/PUR	PE/PUR	PE/PUR
Roue	PUR	PUR	PUR	PUR
Matériau du réservoir	PE	PE	PE	PE

$P_1$  se rapporte à la puissance absorbée max. Toutes les données sont valables pour 3~400 V, 50 Hz et une densité de 1 kg/dm<sup>3</sup>.

### Plan d'encombrement Wilo-DrainLift L

#### Plan d'encombrement Wilo-DrainLift L 1

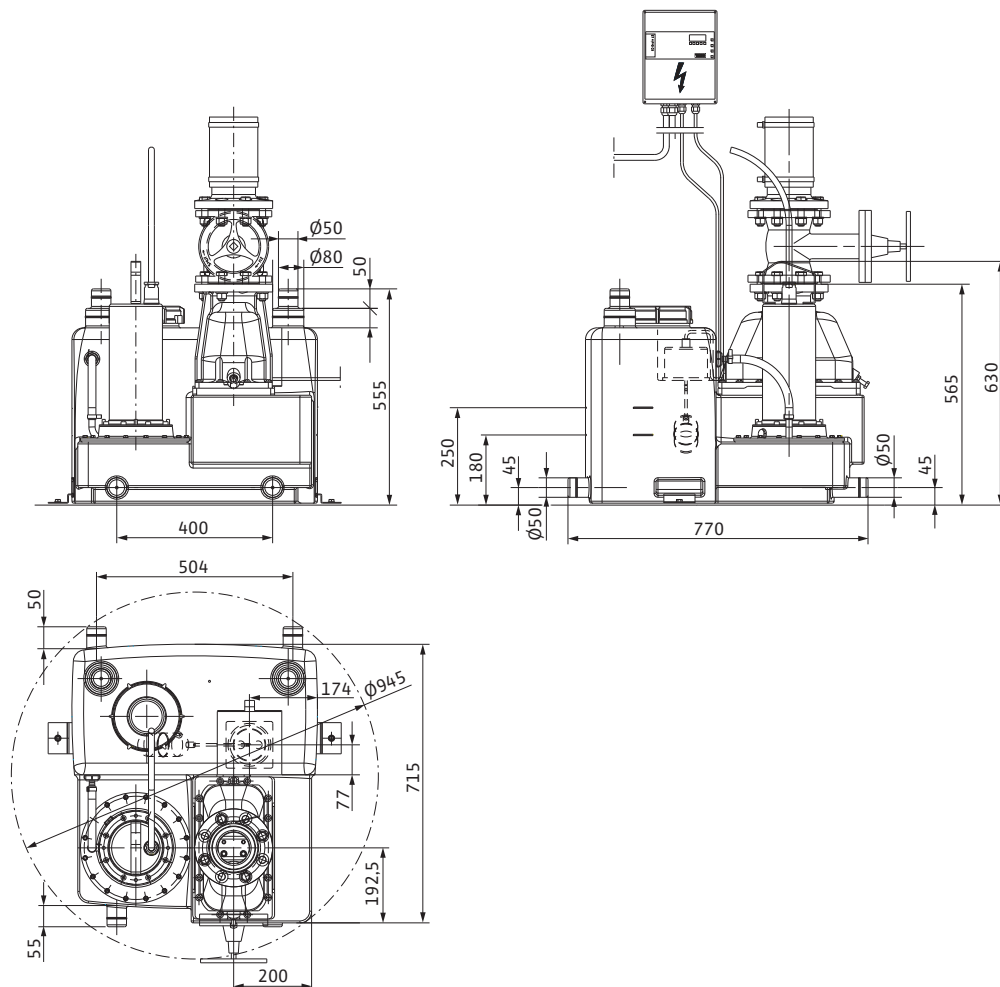

#### Plan d'encombrement Wilo-DrainLift L 1

##### Libre choix des surfaces d'alimentation

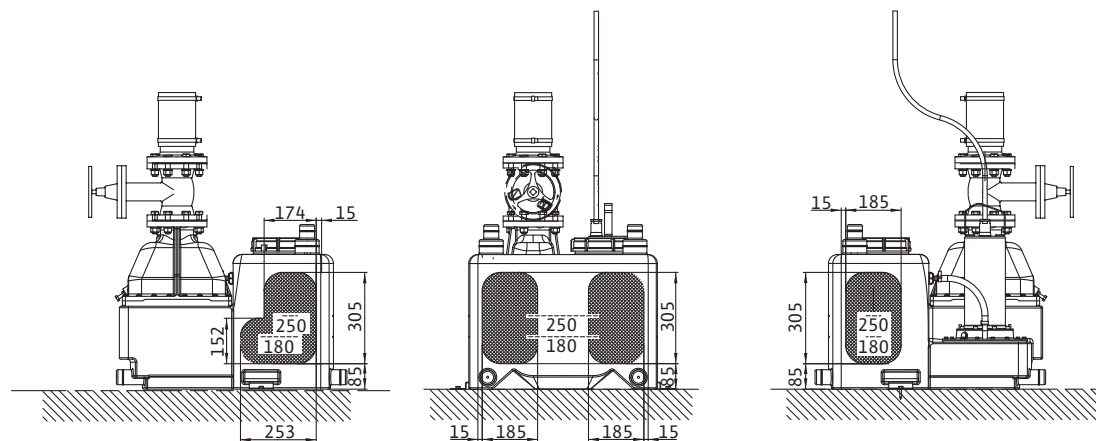

# Collecte et transport des eaux usées

## Stations de relevage pour eaux chargées

### Plan d'encombrement Wilo-DrainLift L

#### Plan d'encombrement Wilo-DrainLift L 2

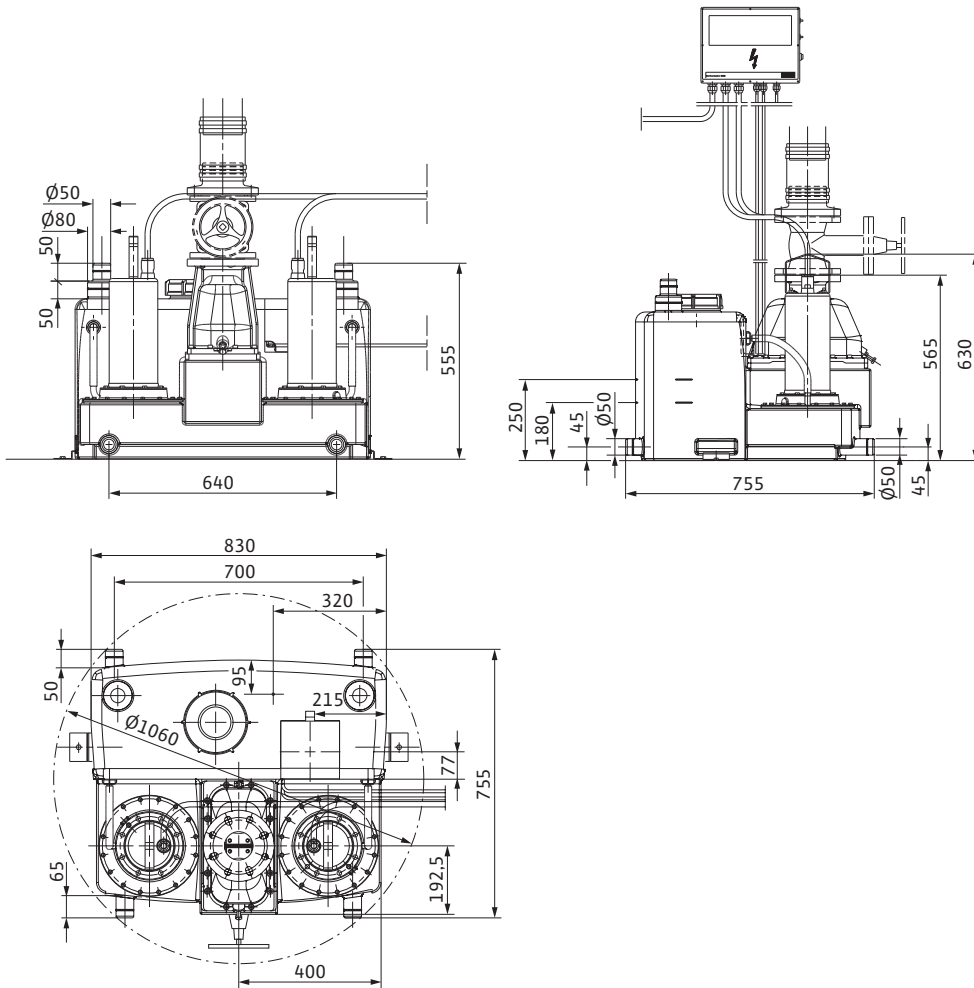

#### Plan d'encombrement Wilo-DrainLift L 2

##### Libre choix des surfaces d'alimentation

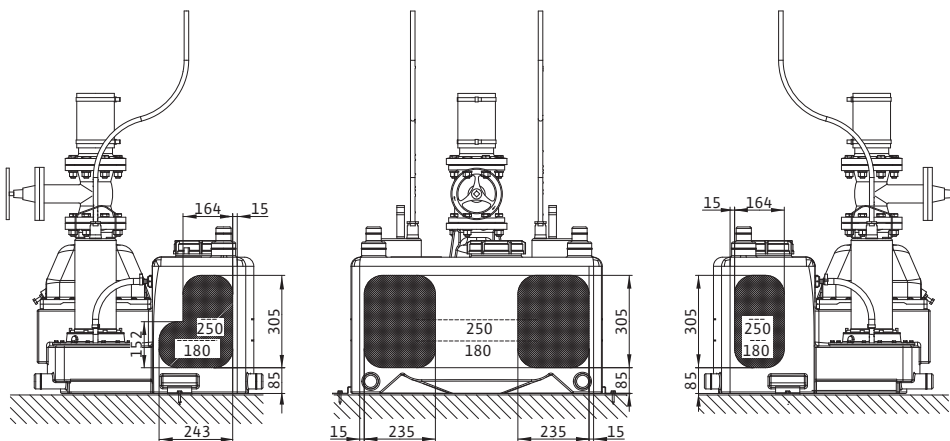

### Exemple d'installation Wilo-DrainLift L

Schéma d'installation Wilo-DrainLift L

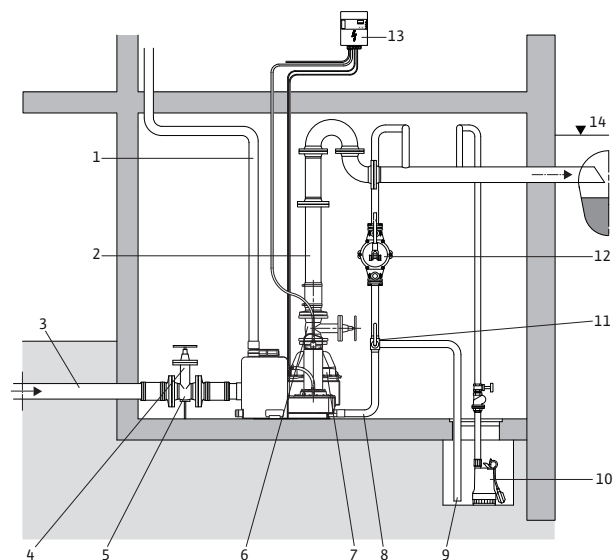

- 1 Conduite de purge (par le toit)
- 2 Conduite de refoulement
- 3 Alimentation
- 4 Vanne d'arrêt de la conduite d'arrivée
- 5 Pilier de soutien en ferrure pour l'allègement (recommandation)
- 6 Vanne d'arrêt de la conduite de refoulement
- 7 Clapet anti-retour
- 8 Conduite de vidange de la cuve
- 9 Conduite de vidange du bassin tampon
- 10 Pompe d'assèchement
- 11 Vanne à trois voies
- 12 Pompe manuelle à membrane
- 13 Coffret de commande EC-Drain LS
- 14 Niveau de reflux (généralement le niveau de la rue)

Schéma d'installation Wilo-DrainLift L

Raccord direct des toilettes - cuvette au sol



Schéma d'installation Wilo-DrainLift L

Raccord direct des toilettes - cuvette murale



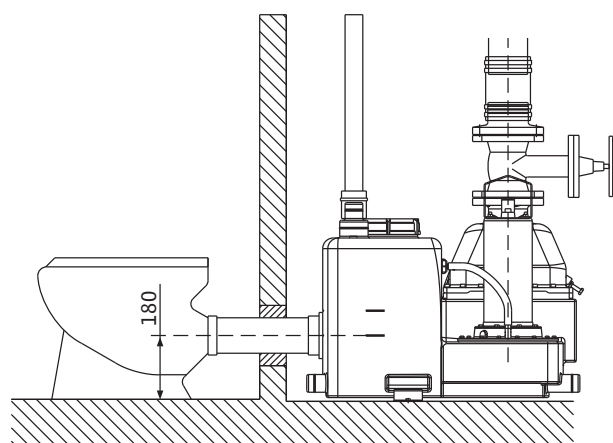
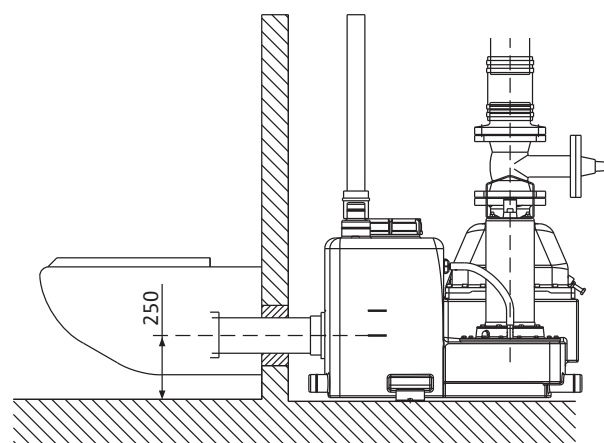

# Collecte et transport des eaux usées

## Stations de relevage pour eaux chargées

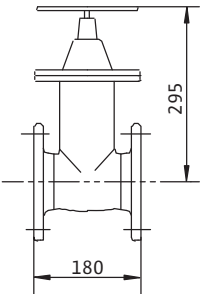
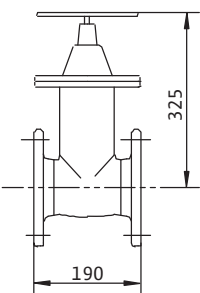
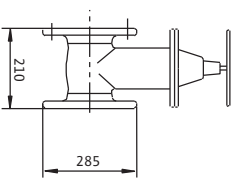
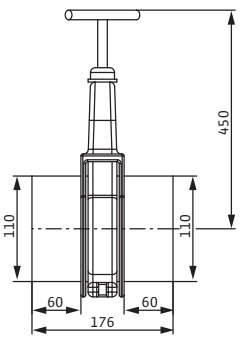
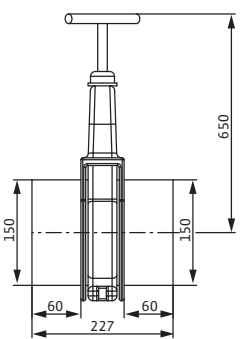
### Accessoires mécaniques Wilo-DrainLift L

		Description	N° de réf.
Vanne d'arrêt		En EN-GJL-250, avec 1 jeu d'accessoires de montage, bride DN 10/16 selon DIN 2501, DN 80	2017162
		En EN-GJL-250, avec 1 jeu d'accessoires de montage, bride DN 10/16 selon DIN 2501, DN 100	2017163
		En EN-GJL-250, avec 1 jeu d'accessoires de montage, bride DN 10/16 selon DIN 2501, DN 150	2017164
		En PVC avec extrémités de tuyau rigides DN 100, température du fluide jusqu'à 60 °C max., étanche à la pression jusqu'à 0,5 bar, pour raccords de tuyau HT-/KG usuels dans le commerce.	2529808
		En PVC avec extrémités de tuyau rigides DN 150, température du fluide jusqu'à 60 °C max., étanche à la pression jusqu'à 0,5 bar, pour raccords de tuyau HT-/KG usuels dans le commerce.	2529809

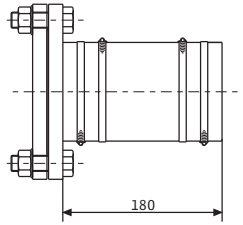
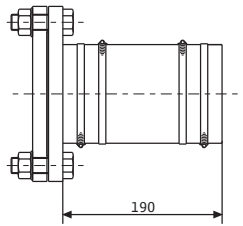
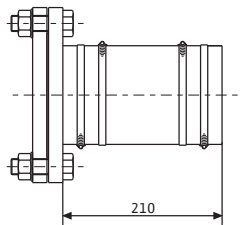
### Accessoires mécaniques Wilo-DrainLift L

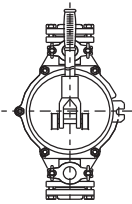
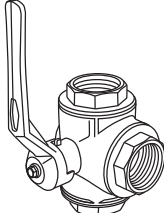
		Description	N° de réf.
<b>Manchon à bride</b>		En PUR, avec tuyau flexible DN 90 x 180 mm, colliers de fixation pour tuyaux et accessoires de montage pour le raccordement DN 80	2511595
		En PUR, avec tuyau flexible DN 112 x 180 mm, colliers de fixation pour tuyaux et accessoires de montage pour le raccordement DN 100	2511597
		En PUR, avec tuyau flexible DN 160 x 180 mm, colliers de fixation pour tuyaux et accessoires de montage pour le raccordement DN 150	2511598
<b>Joint d'étanchéité d'alimentation DN 100</b>		En NBR, joint pour tube de 110 mm de $\varnothing$ pour une arrivée supplémentaire librement sélectionnable sur la cuve/le réservoir	2522672
<b>Kit de joints d'étanchéité d'alimentation DN 150</b>		Joint en NBR, pour tuyau $\varnothing$ 160 mm et scie à guichet pour l'alimentation à sélectionner librement	2515145
<b>Pompe manuelle à membrane</b>		Pour la vidange du réservoir d'une installation ou d'un bassin tampon disponible, raccordement bilatéral taraudage Rp 1½ pour le raccordement DN 40	2060166
<b>Vanne à trois voies</b>		En laiton, chromé avec taraudage 3x Rp 1½ pour raccord DN 40	2511607



# Collecte et transport des eaux usées

## Stations de relevage pour eaux chargées

### Description de la série Wilo-DrainLift XL



#### Construction

Station de relevage pour eaux chargées avec deux pompes intégrées

#### Dénomination

Exemple : **Wilo-DrainLift XL 2/25 (3~)**

<b>XL2</b>	Installation à pompe double
<b>/25</b>	Hauteur manométrique max. [m]
<b>(3~)</b>	3~ : Exécution triphasée

#### Domaine d'application

Station de relevage pour eaux chargées pour le drainage des maisons d'habitation et des bâtiments commerciaux (p. ex. les restaurants, grands magasins, etc.). Les eaux chargées qui ne peuvent pas être conduites aux égouts par une inclinaison naturelle et les eaux chargées des installations de toilette situées au-dessous du niveau de reflux doivent être conduites aux canalisations publiques à l'aide d'une station de relevage automatique selon DIN EN 12056/ DIN 1986-100. Les eaux chargées contenant des huiles minérales ou des mélanges explosifs, doivent être conduites à travers des séparateurs d'huile et d'hydrocarbures, les eaux chargées contenant des graisses passeront à travers un séparateur de graisse et les eaux contenant du sable à travers des filtres à sable. Dans les cas où l'écoulement d'eau vers la station de relevage ne peut pas être interrompu pendant le fonctionnement normal, une station de relevage équipée d'une deuxième installation de transport dotée d'une même puissance, qui peut au besoin s'enclencher automatiquement (DIN EN 12050-1 A1), doit être installée.

#### Particularités/Avantages du produit

- Montage/mise en service facile par
  - Clapet anti-retour intégré
  - Une plus grande flexibilité dans la zone d'alimentation (raccord réglable en hauteur/orientable)
  - Réglage guidé par menu sur le coffret de commande
- Sûre grâce aux éléments suivants :
  - Grand volume de commutation
  - Contact sec supplémentaire
  - Acquisition fiable du niveau par capteur de niveau
  - Fonctionnement continu possible (grâce à la chemise de refroidissement intégrée)

#### Caractéristiques techniques

- Alimentation réseau 3~400 V, 50 Hz
- Puissance absorbée  $P_1$  en fonction du type de 3 à 5,3 kW

- Longueur de câble entre l'installation et le coffret de commande 4 m/ câble de fiche 1,5 m
- Mode de fonctionnement S1/S3 – 60 %
- Température max. du fluide véhiculé 40 °C, brièvement 60 °C
- Température ambiante max. 40 °C
- Granulométrie 40 mm
- Raccordement DN 80
- Raccordement d'alimentation DN 100/DN 150
- Raccordement de purge d'air DN 70
- Hauteur d'alimentation min. (niveau d'installation jusqu'au centre de l'alimentation) 700 mm
- Classe de protection (sans coffret de commande) IP 67
- Volume brut de la cuve 380 l
- Volume de commutation 260 l

#### Matériaux

- Carter moteur : acier inoxydable 1.4404 (AISI 316L)
- Hydraulique : plastique PE/PUR
- Cuve : plastique PE

#### Équipement/Fonction

- Surveillance thermique du moteur
- Pilotage du niveau avec capteur de niveau
- Contact sec
- Câble de pompe déconnectable
- Joint d'étanchéité d'alimentation DN 150
- Scie rotative à lames amovibles pour joint d'alimentation
- Clapet anti-retour
- Raccord de tuyaux flexibles pour purge
- Raccord de tuyaux flexibles pour pompe manuelle à membrane
- Kit pour le raccordement de la conduite de refoulement
- Matériel de fixation
- Coffret de commande avec barrière Zener

#### Description/construction

Station de relevage pour eaux chargées à moteur immergé, prête à être raccordée (hauteur de submersion : 2 mWS, durée de submersion : 7 jours) avec réservoir collecteur étanche au gaz et à l'eau et protection contre les poussées. Pompe centrifuge avec roue Vortex.

#### DrainLift XL2 :

Station à pompe double pour le fonctionnement automatique (avec changement automatique, mode de fonctionnement réserve/ap-point). Grâce au clapet anti-retour double intégré, seul un raccord de conduite de refoulement est nécessaire. Coffre de commande avec fiche CEE, contact sec, alarme intégrée. Pompes avec chemise de refroidissement intégrée.

#### Étendue de la fourniture

- Station de relevage pour eaux chargées prête à être raccordée avec :
- Appareillage électrique
  - Barrière Zener prémontée dans le corps avec 1 m de câble
  - Capteur de niveau 0-1 mWS, câble 10 m
  - Joint d'arrivée DN 150 pour Ø tuyau 160 mm
  - Scie rotative à lames amovibles Ø 175 pour arrivée DN 150
  - Pièce flexible DN 50 avec colliers de serrage pour le raccordement de la conduite d'aspiration vers la pompe manuelle à membrane
  - Manchon pour le raccord de ventilation DN 70
  - Matériel de fixation
  - Manchon à bride DN 80/100 avec garniture plate, pièce flexible, colliers de serrage, vis et écrous pour le raccordement de la conduite de refoulement DN 100
  - Notice de montage et de mise en service

### Performances hydrauliques, informations de commande Wilo-DrainLift XL

#### Performances hydrauliques Wilo-DrainLift XL - 50 Hz - 2900 tr/min

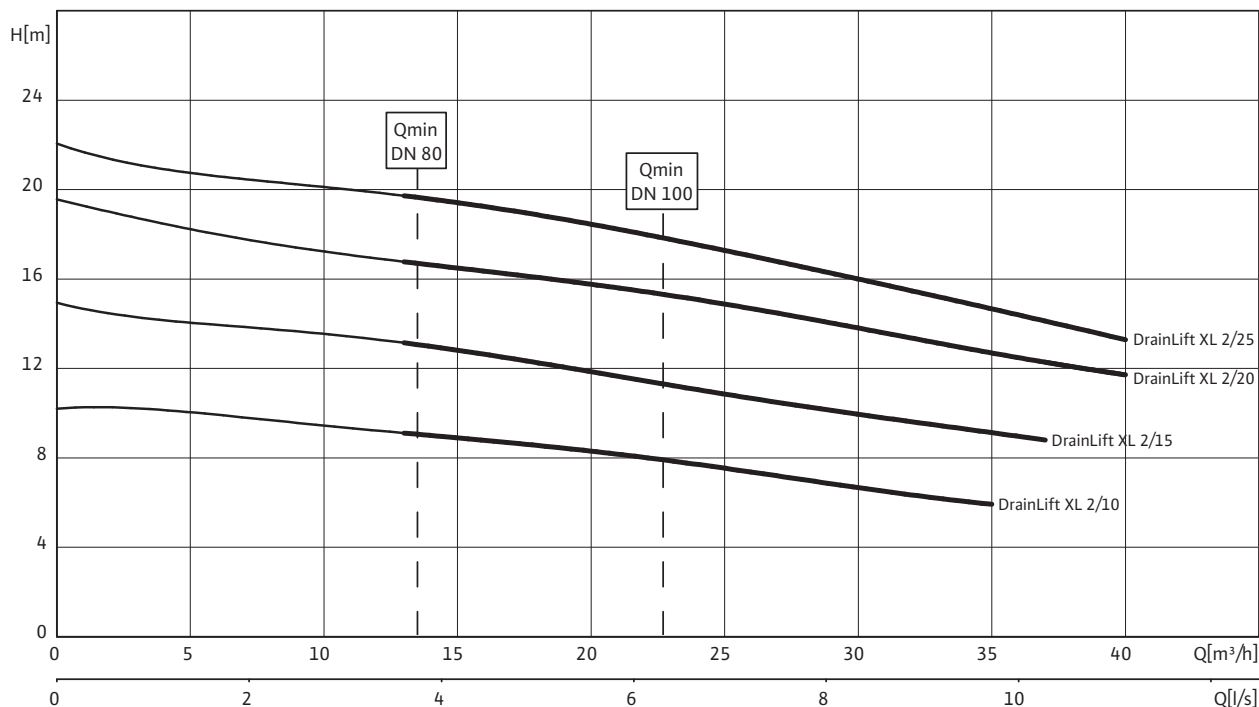

Conformément à EN 12056-4,6.1, respecter une vitesse d'écoulement (dans la conduite de refoulement) entre 0,7 et 2,3 m/s. Les valeurs Q<sub>min</sub> indiquées se rapportent au diamètre intérieur des tuyaux en acier à paroi normale.

#### Informations de commande

Wilo-DrainLift ...	Alimentation réseau	🚚	N° de réf.
XL 2/10	3~400 V, 50 Hz	K	2532140
XL 2/15	3~400 V, 50 Hz	K	2532141
XL 2/20	3~400 V, 50 Hz	K	2532142
XL 2/25	3~400 V, 50 Hz	K	2532143

🚚 = disponible, L = en stock, C = fabrication sur commande env. 2 semaines, K = fabrication sur commande env. 4 semaines, A = délai de livraison sur demande

# Collecte et transport des eaux usées

## Stations de relevage pour eaux chargées

### Caractéristiques techniques Wilo-DrainLift XL

	XL 2/10	XL 2/15	XL 2/20	XL 2/25
	3~400 V, 50 Hz	3~400 V, 50 Hz	3~400 V, 50 Hz	3~400 V, 50 Hz
<b>Moteur</b>				
Puissance absorbée $P_1$ /kW	2x 3,0	2x 3,8	2x 4,9	2x 5,3
Courant nominal $I_N$ /A	2x 6,0	2x 6,9	2x 8,5	2x 8,9
Vitesse nominale $n$ /tr/min	2900	2900	2900	2900
Type de branchement	direct	direct	direct	direct
Classe d'isolation	H	H	H	H
Indice de protection	IP 67	IP 67	IP 67	IP 67
Nombre de démarrages max. par pompe 1/h	30	30	30	30
<b>Câble</b>				
Longueur du câble entre l'installation et le coffret de commande/fiche m	4/1,5	4/1,5	4/1,5	4/1,5
Prise électrique	CEE	CEE	CEE	CEE
Type de câble électrique	déconnectable	déconnectable	déconnectable	déconnectable
<b>Domaine d'application admissible</b>				
Alimentation max./h lors du fonctionnement S3 V/l	max. 15600	max. 15600	max. 15600	max. 15600
Mode de fonctionnement par pompe	S1	S1	S1	S1
Pression max. admissible dans la conduite de refoulement $p$ /bar	3	3	3	3
Température du fluide $T$ /°C	+3 ... +40	+3 ... +40	+3 ... +40	+3 ... +40
Température du fluide max., sur une courte période jusqu'à 3 minutes $T$ /°C	60	60	60	60
Température ambiante max. $T$ /°C	40	40	40	40
<b>Raccordements</b>				
Raccord côté refoulement	DN 80	DN 80	DN 80	DN 80
Raccord d'alimentation	DN 150/DN 100	DN 150/DN 100	DN 150/DN 100	DN 150/DN 100
Purge	DN 70	DN 70	DN 70	DN 70
<b>Dimensions/poids</b>				
Volume brut $V$ /l	380	380	380	380
Volume max. de commutation $V$ /l	260	260	260	260
Niveau d'arrêt min. mm	80	80	80	80
Niveau de marche min. mm	550	550	550	550
Dimensions <i>Largeur x hauteur x profondeur</i> /mm	835 x 1120 x 955	835 x 1120 x 955	835 x 1120 x 955	835 x 1120 x 955
Cotes diagonales mm	1300	1300	1300	1300
Poids env. $M$ /kg	108	108	108	108
<b>Matériaux</b>				
Carter du moteur	1.4404	1.4404	1.4404	1.4404
Arbre de la pompe	1.4404	1.4404	1.4404	1.4404
Garniture mécanique	SiC/SiC	SiC/SiC	SiC/SiC	SiC/SiC
Corps de pompe	PE/PUR	PE/PUR	PE/PUR	PE/PUR
Roue	PUR	PUR	PUR	PUR
Matériau du réservoir	PE	PE	PE	PE

$P_1$  se rapporte à la puissance absorbée max. Toutes les données sont valables pour 3~400 V, 50 Hz et une densité de 1 kg/dm<sup>3</sup>.

### Plan d'encombrement Wilo-DrainLift XL

#### Plan d'encombrement Wilo-DrainLift XL

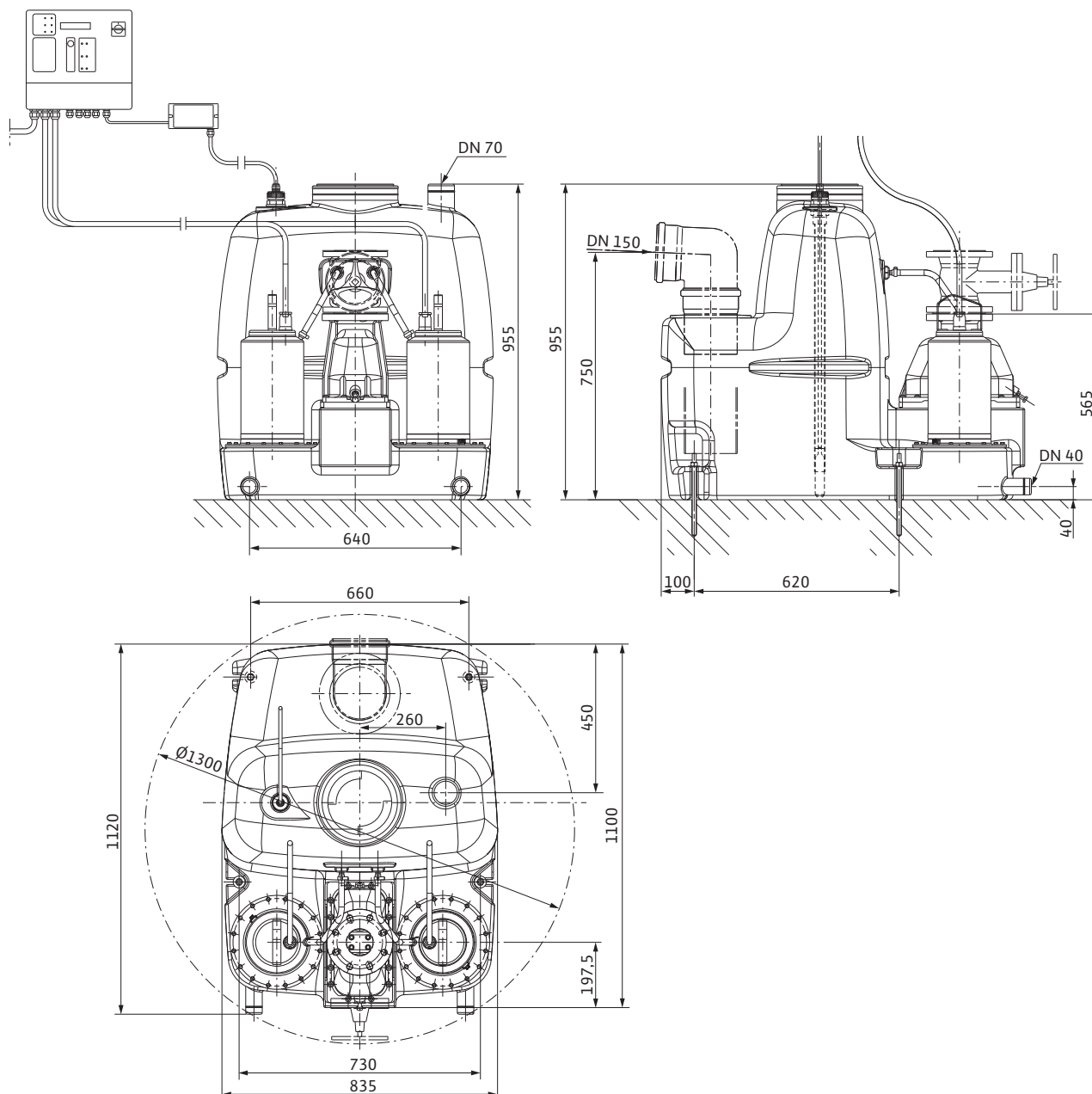

# Collecte et transport des eaux usées

## Stations de relevage pour eaux chargées

### Exemple d'installation Wilo-DrainLift XL

#### Schéma d'installation Wilo-DrainLift XL

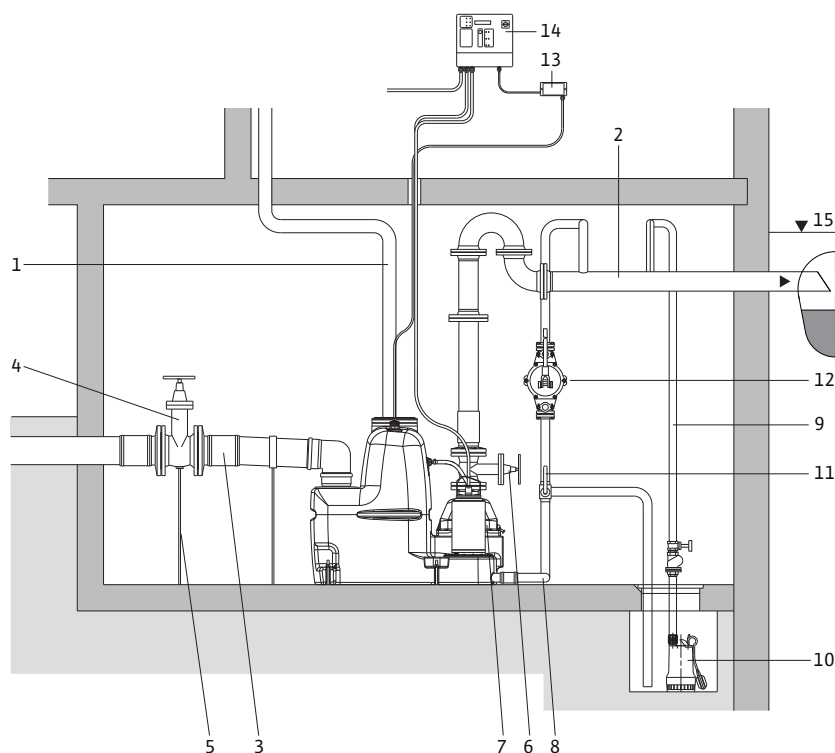

- 1 Conduite de purge (par le toit)
- 2 Conduite de refoulement
- 3 Alimentation
- 4 Vanne d'arrêt de la conduite d'arrivée
- 5 Pilier de soutien en ferrure pour l'allègement (recommandation)
- 6 Vanne d'arrêt de la conduite de refoulement
- 7 Clapet anti-retour
- 8 Conduite de vidange de la cuve
- 9 Conduite de vidange du bassin tampon
- 10 Pompe d'assèchement
- 11 Vanne à trois voies
- 12 Pompe manuelle à membrane
- 13 Barrière de Zener
- 14 Appareillage électrique
- 15 Niveau de reflux (généralement le niveau de la rue)

### Accessoires mécaniques Wilo-DrainLift XL

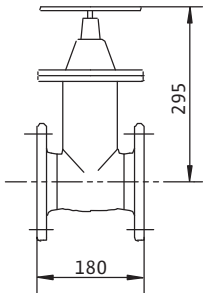
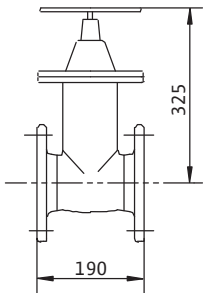
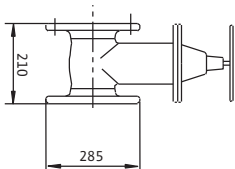
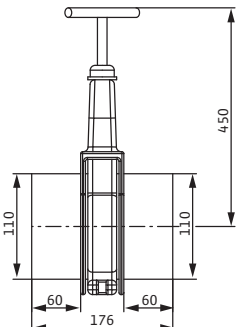
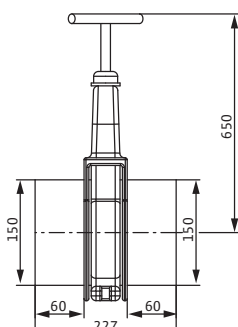
		Description	N° de réf.
Vanne d'arrêt		En EN-GJL-250, avec 1 jeu d'accessoires de montage, bride DN 10/16 selon DIN 2501, DN 80	2017162
		En EN-GJL-250, avec 1 jeu d'accessoires de montage, bride DN 10/16 selon DIN 2501, DN 100	2017163
		En EN-GJL-250, avec 1 jeu d'accessoires de montage, bride DN 10/16 selon DIN 2501, DN 150	2017164
		En PVC avec extrémités de tuyau rigides DN 100, température du fluide jusqu'à 60 °C max., étanche à la pression jusqu'à 0,5 bar, pour raccords de tuyau HT-/KG usuels dans le commerce.	2529808
		En PVC avec extrémités de tuyau rigides DN 150, température du fluide jusqu'à 60 °C max., étanche à la pression jusqu'à 0,5 bar, pour raccords de tuyau HT/KG usuels dans le commerce.	2529809

# Collecte et transport des eaux usées

## Stations de relevage pour eaux chargées

### Accessoires mécaniques Wilo-DrainLift XL

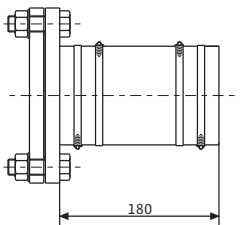
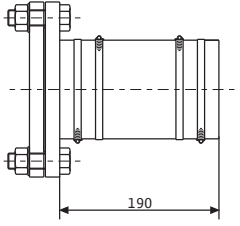
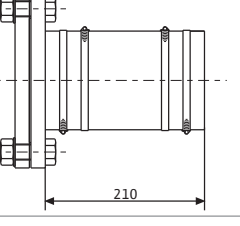
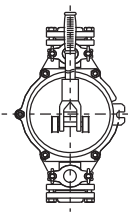
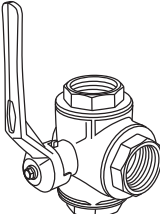
		Description	N° de réf.
Manchon à bride		En PUR, avec tuyau flexible DN 90 x 180 mm, colliers de fixation pour tuyaux et accessoires de montage pour le raccordement DN 80	2511595
		En PUR, avec tuyau flexible DN 112 x 180 mm, colliers de fixation pour tuyaux et accessoires de montage pour le raccordement DN 100	2511597
		En PUR, avec tuyau flexible DN 160 x 180 mm, colliers de fixation pour tuyaux et accessoires de montage pour le raccordement DN 150	2511598
Joint d'étanchéité d'alimentation DN 100		En NBR, joint pour tube de 110 mm de $\varnothing$ et scie à guichet de 124 mm de $\varnothing$ pour l'arrivée librement sélectionnable sur la cuve/le réservoir	2521841
Pompe manuelle à membrane		Pour la vidange du réservoir d'une installation ou d'un bassin tampon disponible, raccordement bilatéral taraudage Rp 1½ pour le raccordement DN 40	2060166
Vanne à trois voies		En laiton, chromé avec taraudage 3x Rp 1½ pour raccord DN 40	2511607

### Description de la série Wilo-DrainLift XXL



#### Construction

Station de relevage pour eaux chargées avec 2 pompes installées en fosse sèche

#### Dénomination

Exemple : **WILO-DrainLift XXL 1080-2/8,4**

<b>XXL</b>	Station de relevage pour eaux chargées pour grands objets
<b>10</b>	10 = bride de refoulement DN 100 8 = bride de refoulement DN 80
<b>80</b>	80 = volume total 800 l 40 = volume total 400 l
<b>2</b>	Station à pompe double
<b>/8,4</b>	Puissance $P_2$ par pompe [kW]

#### Domaine d'application

Station de relevage pour eaux chargées pour le drainage des maisons d'habitation et des bâtiments commerciaux (p. ex. restaurants, grands magasins etc.). – Les eaux chargées qui ne peuvent pas être conduites aux égouts grâce à l'inclinaison naturelle et les eaux chargées des installations de toilette qui se trouvent au-dessous du niveau de reflux doivent être conduites aux canalisations publiques grâce à une station de relevage automatique selon DIN EN 12056/DIN 1986-100. Les eaux chargées contenant des huiles minérales ou des mélanges explosifs, doivent être conduites à travers des séparateurs d'huile et d'hydrocarbures, les eaux chargées contenant des graisses passeront à travers un séparateur de graisse et les eaux contenant du sable à travers des filtres à sable.

#### Particularités/Avantages du produit

- Grand volume de la cuve
- Poids réduit des différents composants
- Large spectre de prestation
- Fonctionnement continu possible (grâce à la chemise de refroidissement intégrée)

#### Caractéristiques techniques

- Alimentation réseau 3-400 V, 50 Hz
- Puissance absorbée  $P_1$  en fonction du type de 2,3 à 10,0 kW
- Longueur du câble entre l'installation et le coffret de commande 10 m
- Mode de fonctionnement S1, S3
- Température max. du fluide véhiculé 40 °C, brièvement 65 °C
- Température ambiante max. 40 °C

- Granulométrie en fonction du type, 78 mm à 95 mm
- Raccordement en fonction du type DN 80 ou DN 100
- Raccordement d'alimentation 3 x DN 100/150, 1 x DN 100
- Raccordement de purge d'air DN 70 mm
- Hauteur d'alimentation min. (niveau d'installation jusqu'au centre de l'alimentation) 700 mm
- Classe de protection (sans coffret de commande) IP 68
- Volume brut de la cuve 400/800 l
- Volume de commutation 200/400 l

#### Matériaux

- Carter moteur : acier inoxydable 1.4404 (AISI 316L)
- Hydraulique : plastique PUR
- Cuve : plastique PE

#### Équipement/Fonction

- Chemise de refroidissement
- Surveillance technique du moteur et contrôle d'étanchéité
- Pilotage du niveau avec capteur de niveau
- Contact sec
- Câble de pompe déconnectable
- Raccord de tuyaux flexibles pour purge
- Raccord de tuyaux flexibles pour pompe manuelle à membrane
- Kit pour le raccordement de la conduite de refoulement
- Matériel de fixation
- Coffret de commande avec barrière Zener dans le corps

#### Description/construction

Station de relevage pour eaux chargées à moteur immergé, prête à être raccordée (hauteur de submersion : 2 mWS, durée de submersion : 7 jours), avec un ou deux réservoirs collecteurs étanches au gaz et à l'eau. Equipée de deux pompes pour eaux chargées de la gamme Wilo-Drain TP 80 ou TP 100 (matériau : Inox et composite). Maniement aisé en raison d'un poids total faible de l'installation, p. ex. installation à pompe double avec pompe TP 80, seulement 160 kg (poids individuel le plus élevé : pompe 62 kg). Vidange optimale de la cuve grâce à une aspiration en profondeur.

**Attention :** Le coffret de commande n'est pas immergé et doit donc être disposé de façon à ce qu'il soit protégé contre la submersion.

#### Étendue de la fourniture

- Coffret de commande piloté par un microprocesseur avec un mode de fonctionnement de changement, de réserve et d'appoint, contacts secs et témoins lumineux pour le fonctionnement et les défauts pour chaque pompe.
- Raccord élastique de tuyaux flexibles pour la purge DN 70.
- Raccord élastique de tuyaux flexibles pour le raccordement d'une pompe manuelle à membrane. Kit pour la connexion de la cuve avec la pompe (comprenant une bride de purge avec flexible).



# Collecte et transport des eaux usées

## Stations de relevage pour eaux chargées

### Performances hydrauliques, informations de commande Wilo-DrainLift XXL

#### Performances hydrauliques Wilo-DrainLift XXL – 50 Hz – 1450 tr/min

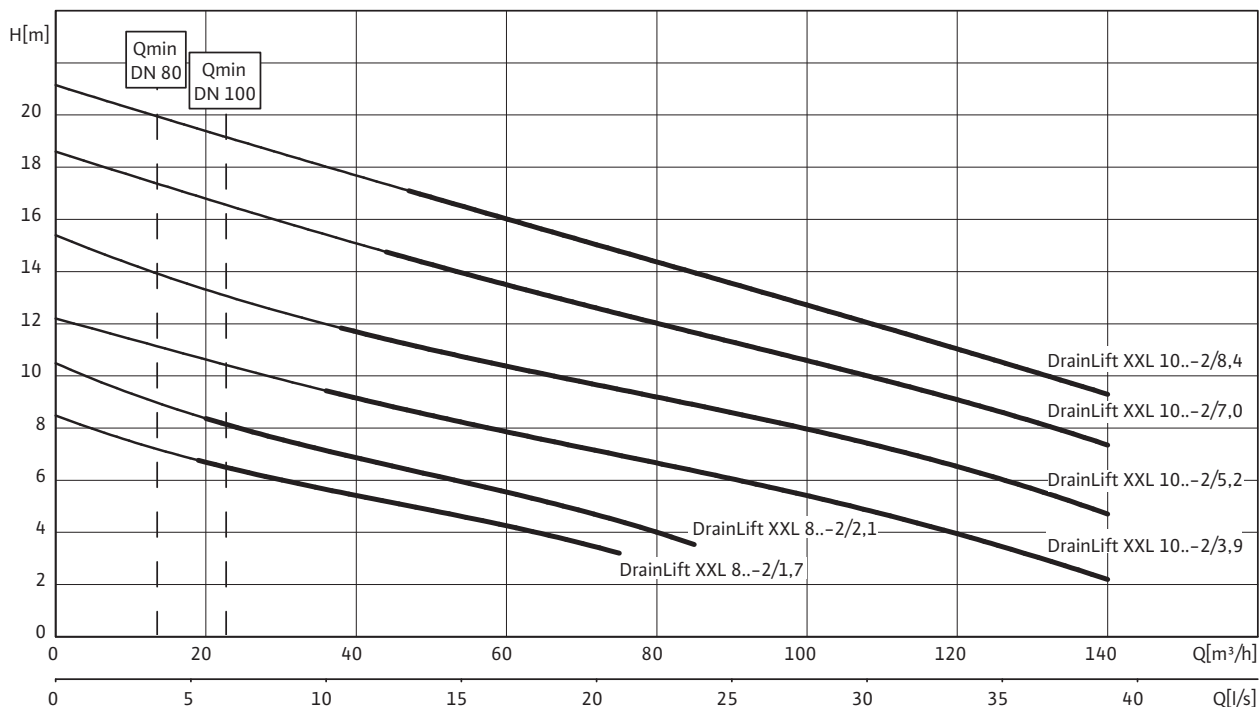

Conformément à EN 12056-4,6.1, respecter une vitesse d'écoulement (dans la conduite de refoulement) entre 0,7 et 2,3 m/s. Les valeurs  $Q_{min}$  indiquées se rapportent au diamètre intérieur des tuyaux en acier à paroi normale.

#### Informations de commande

Wilo-DrainLift ...	Alimentation réseau		N° de réf.
XXL 840-2/1,7	3~400 V, 50 Hz	K	2509000
XXL 840-2/2,1	3~400 V, 50 Hz	K	2509001
XXL 880-2/1,7	3~400 V, 50 Hz	K	2509005
XXL 880-2/2,1	3~400 V, 50 Hz	K	2509006
XXL 1040-2/3,9	3~400 V, 50 Hz	K	2509014
XXL 1040-2/5,2	3~400 V, 50 Hz	K	2509015
XXL 1040-2/7,0	3~400 V, 50 Hz	K	2509016
XXL 1040-2/8,4	3~400 V, 50 Hz	K	2509017
XXL 1080-2/3,9	3~400 V, 50 Hz	K	2509034
XXL 1080-2/5,2	3~400 V, 50 Hz	K	2509035
XXL 1080-2/7,0	3~400 V, 50 Hz	K	2509036
XXL 1080-2/8,4	3~400 V, 50 Hz	K	2509037

= disponible, L = en stock, C = fabrication sur commande env. 2 semaines, K = fabrication sur commande env. 4 semaines, A = délai de livraison sur demande

### Caractéristiques techniques Wilo-DrainLift XXL

	XXL 840-2/ 1,7	XXL 840-2/ 2,1	XXL 1040- 2/3,9	XXL 1040- 2/5,2	XXL 1040- 2/7,0	XXL 1040- 2/8,4
	3~400 V, 50 Hz	3~400 V, 50 Hz	3~400 V, 50 Hz	3~400 V, 50 Hz	3~400 V, 50 Hz	3~400 V, 50 Hz
<b>Moteur</b>						
Puissance absorbée $P_1$ /kW	2x 2,3	2x 2,7	2x 4,4	2x 6,2	2x 8,4	2x 10,0
Courant nominal $I_N$ /A	2x 6,7	2x 7,1	2x 10,5	2x 12,8	2x 15,6	2x 18,1
Vitesse nominale $n$ /tr/min	1450	1450	1450	1450	1450	1450
Type de branchement	direct	direct	direct	étoile- triangle	étoile- triangle	étoile- triangle
Classe d'isolation	F	F	F	F	F	F
Indice de protection	IP 67	IP 67	IP 67	IP 67	IP 67	IP 67
Nombre de démarrages max. par pompe 1/h	60	60	60	60	60	60
<b>Câble</b>						
Longueur du câble entre l'installation et le coffret de commande/fiche m	10/0	10/0	10/0	10/0	10/0	10/0
Prise électrique	–	–	–	–	–	–
Type de câble électrique	déconnec- table	déconnec- table	déconnec- table	déconnec- table	déconnec- table	déconnec- table
<b>Domaine d'application admissible</b>						
Alimentation max./h lors du fonctionnement S3 V/l	max. 27600	max. 27600	max. 26400	max. 26400	max. 26400	max. 26400
Mode de fonctionnement par pompe	S1	S1	S1	S1	S1	S1
Pression max. admissible dans la conduite de refoulement $p$ /bar	3	3	3	3	3	3
Température du fluide $T$ /°C	+3 ... +40	+3 ... +40	+3 ... +40	+3 ... +40	+3 ... +40	+3 ... +40
Température du fluide max., sur une courte période jusqu'à 3 minutes $T$ /°C	60	60	60	60	60	60
Température ambiante max. $T$ /°C	40	40	40	40	40	40
<b>Raccordements</b>						
Raccord côté refoulement	DN 80	DN 80	DN 100	DN 100	DN 100	DN 100
Raccord d'alimentation	DN 150/DN 100	DN 150/DN 100	DN 150/DN 100	DN 150/DN 100	DN 150/DN 100	DN 150/DN 100
Purge	DN 70	DN 70	DN 70	DN 70	DN 70	DN 70
<b>Dimensions/poids</b>						
Volume brut $V$ /l	400	400	400	400	400	400
Volume max. de commutation $V$ /l	315	315	305	305	305	305
Niveau d'arrêt min. mm	140	140	160	160	160	160
Niveau de marche min. mm	500	500	550	550	550	550
Dimensions <i>Largeur x hauteur x profondeur</i> /mm	1965 x 880 x 930	1965 x 880 x 930	1990 x 880 x 960	1990 x 880 x 960	1990 x 880 x 960	1990 x 880 x 960
Cotes diagonales mm	2173	2173	2173	2173	2173	2173
Poids env. $M$ /kg	160	160	195	195	195	195
<b>Matériaux</b>						
Carter du moteur	1.4404	1.4404	1.4404	1.4404	1.4404	1.4404
Arbre de la pompe	1.4404	1.4404	1.4404	1.4404	1.4404	1.4404
Garniture mécanique	SiC/SiC	SiC/SiC	SiC/SiC	SiC/SiC	SiC/SiC	SiC/SiC
Corps de pompe	PUR	PUR	PUR	PUR	PUR	PUR
Roue	PUR	PUR	PUR	PUR	PUR	PUR
Matériau du réservoir	PE	PE	PE	PE	PE	PE

$P_1$  se rapporte à la puissance absorbée max. Toutes les données sont valables pour 3~400 V, 50 Hz et une densité de 1 kg/dm<sup>3</sup>.

# Collecte et transport des eaux usées

## Stations de relevage pour eaux chargées

### Caractéristiques techniques Wilo-DrainLift XXL

	XXL 880-2/ 1,7	XXL 880-2/ 2,1	XXL 1080- 2/3,9	XXL 1080- 2/5,2	XXL 1080- 2/7,0	XXL 1080- 2/8,4
	3~400 V, 50 Hz	3~400 V, 50 Hz	3~400 V, 50 Hz	3~400 V, 50 Hz	3~400 V, 50 Hz	3~400 V, 50 Hz
<b>Moteur</b>						
Puissance absorbée $P_1$ /kW	2x 2,3	2x 2,7	2x 4,4	2x 6,2	2x 8,4	2x 10,0
Courant nominal $I_N$ /A	2x 6,7	2x 7,1	2x 10,5	2x 12,8	2x 15,6	2x 18,1
Vitesse nominale $n$ /tr/min	1450	1450	1450	1450	1450	1450
Type de branchement	direct	direct	direct	étoile- triangle	étoile- triangle	étoile- triangle
Classe d'isolation	F	F	F	F	F	F
Indice de protection	IP 67	IP 67	IP 67	IP 67	IP 67	IP 67
Nombre de démarrages max. par pompe 1/h	60	60	60	60	60	60
<b>Câble</b>						
Longueur du câble entre l'installation et le coffret de commande/fiche m	10/0	10/0	10/0	10/0	10/0	10/0
Prise électrique	–	–	–	–	–	–
Type de câble électrique	déconnec- table	déconnec- table	déconnec- table	déconnec- table	déconnec- table	déconnec- table
<b>Domaine d'application admissible</b>						
Alimentation max./h lors du fonctionnement S3 V/l	max. 55200	max. 55200	max. 52800	max. 52800	max. 52800	max. 52800
Mode de fonctionnement par pompe	S1	S1	S1	S1	S1	S1
Pression max. admissible dans la conduite de refoulement $p$ /bar	3	3	3	3	3	3
Température du fluide $T$ /°C	+3 ... +40	+3 ... +40	+3 ... +40	+3 ... +40	+3 ... +40	+3 ... +40
Température du fluide max., sur une courte période jusqu'à 3 minutes $T$ /°C	60	60	60	60	60	60
Température ambiante max. $T$ /°C	40	40	40	40	40	40
<b>Raccordements</b>						
Raccord côté refoulement	DN 80	DN 80	DN 100	DN 100	DN 100	DN 100
Raccord d'alimentation	DN 150/DN 100	DN 150/DN 100	DN 150/DN 100	DN 150/DN 100	DN 150/DN 100	DN 150/DN 100
Purge	DN 70	DN 70	DN 70	DN 70	DN 70	DN 70
<b>Dimensions/poids</b>						
Volume brut V/l	800	800	800	800	800	800
Volume max. de commutation V/l	630	630	610	610	610	610
Niveau d'arrêt min. mm	140	140	160	160	160	160
Niveau de marche min. mm	500	500	550	550	550	550
Dimensions <i>Largeur x hauteur x profondeur</i> /mm	1965 x 880 x 1695	1965 x 880 x 1695	1990 x 880 x 1710	1990 x 880 x 1710	1990 x 880 x 1710	1990 x 880 x 1710
Cotes diagonales mm	2623	2623	2623	2623	2623	2623
Poids env. $M$ /kg	195	195	230	230	230	230
<b>Matériaux</b>						
Carter du moteur	1.4404	1.4404	1.4404	1.4404	1.4404	1.4404
Arbre de la pompe	1.4404	1.4404	1.4404	1.4404	1.4404	1.4404
Garniture mécanique	SiC/SiC	SiC/SiC	SiC/SiC	SiC/SiC	SiC/SiC	SiC/SiC
Corps de pompe	PUR	PUR	PUR	PUR	PUR	PUR
Roue	PUR	PUR	PUR	PUR	PUR	PUR
Matériau du réservoir	PE	PE	PE	PE	PE	PE

$P_1$  se rapporte à la puissance absorbée max. Toutes les données sont valables pour 3~400 V, 50 Hz et une densité de 1 kg/dm<sup>3</sup>.

### Plan d'encombrement Wilo-DrainLift XXL

#### Plan d'encombrement Wilo-DrainLift XXL 840

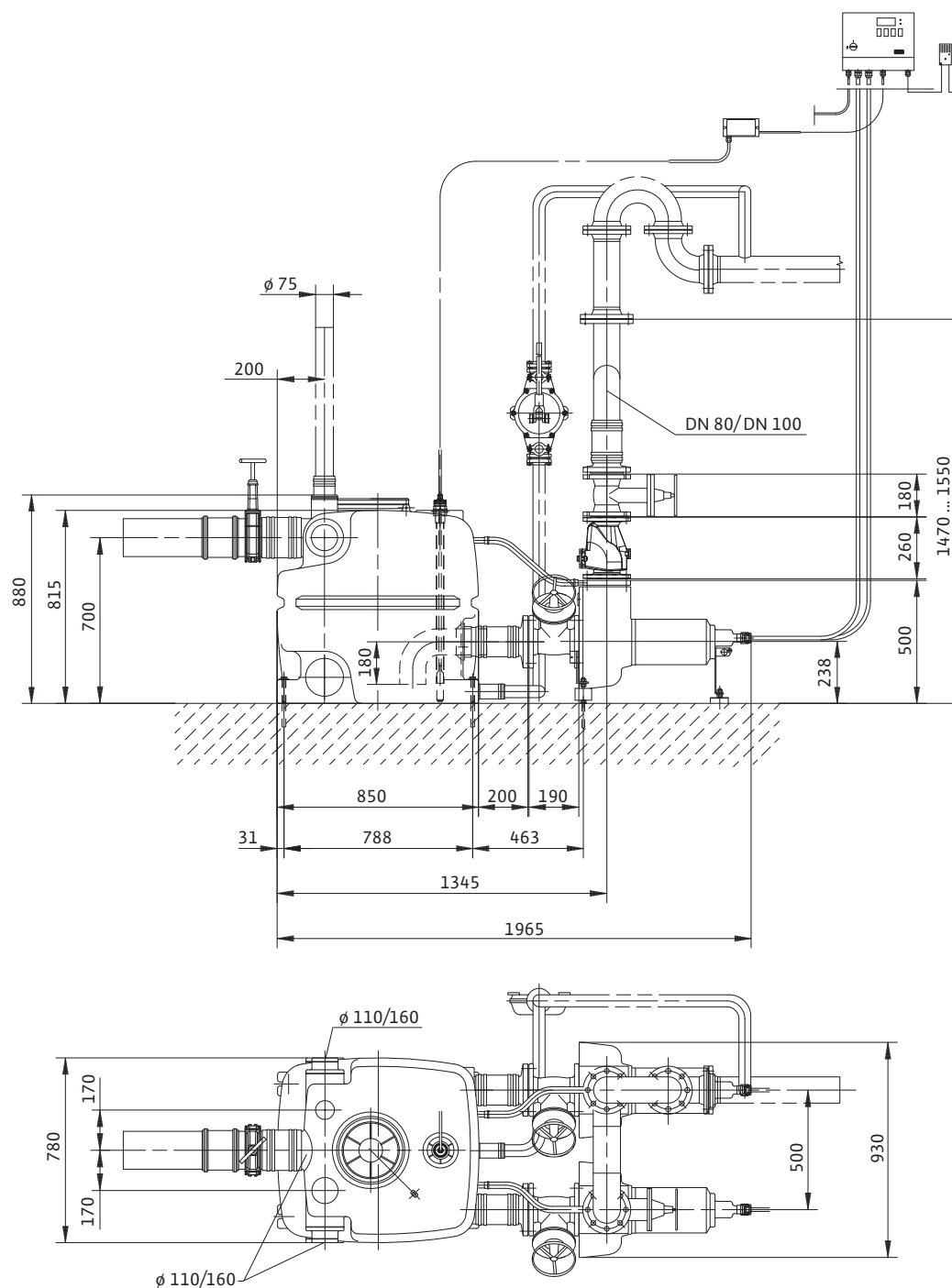

# Collecte et transport des eaux usées

Stations de relevage pour eaux chargées

## Plan d'encombrement Wilo-DrainLift XXL

Plan d'encombrement Wilo-DrainLift XXL 880

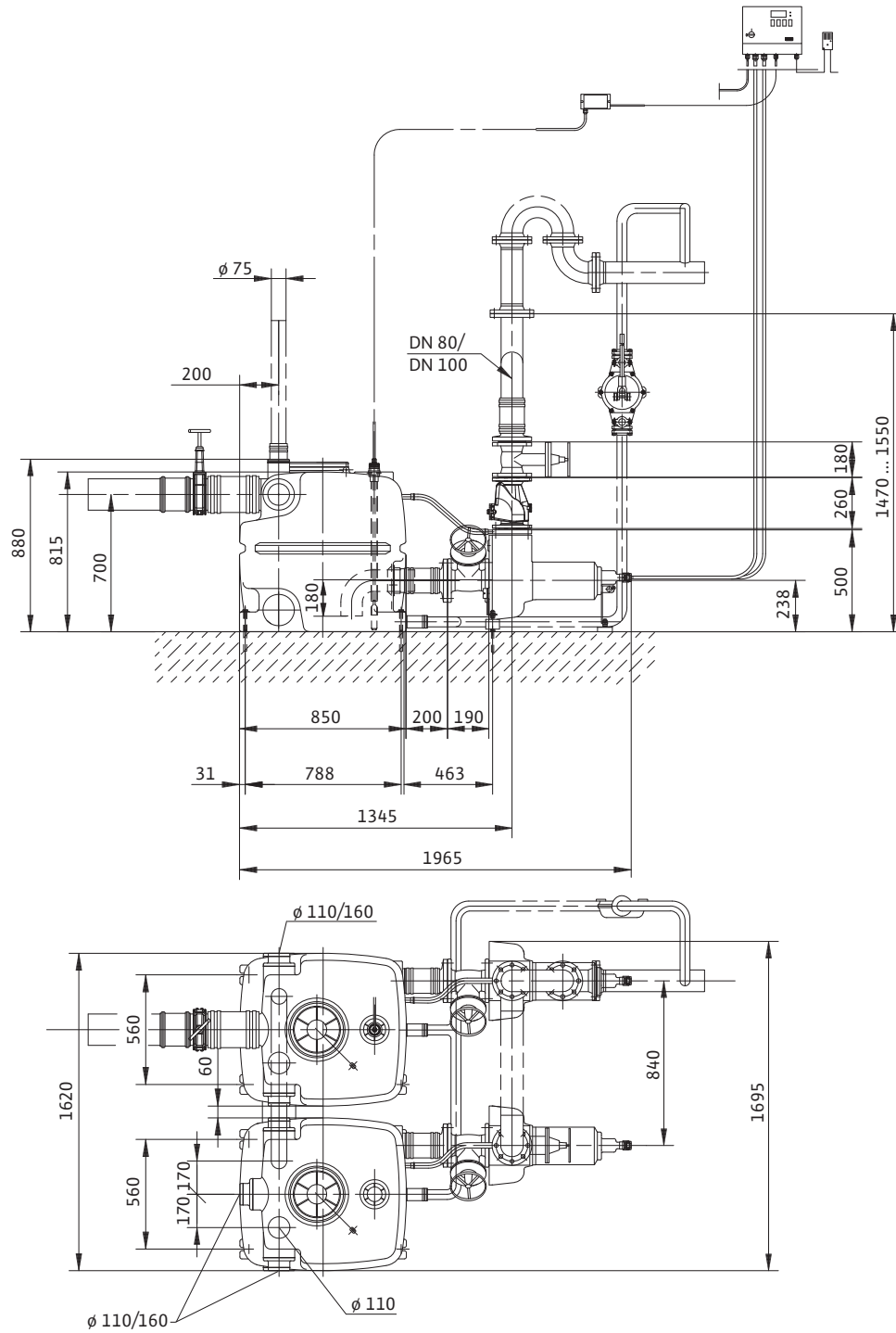

### Plan d'encombrement Wilo-DrainLift XXL

#### Plan d'encombrement Wilo-DrainLift XXL 1040

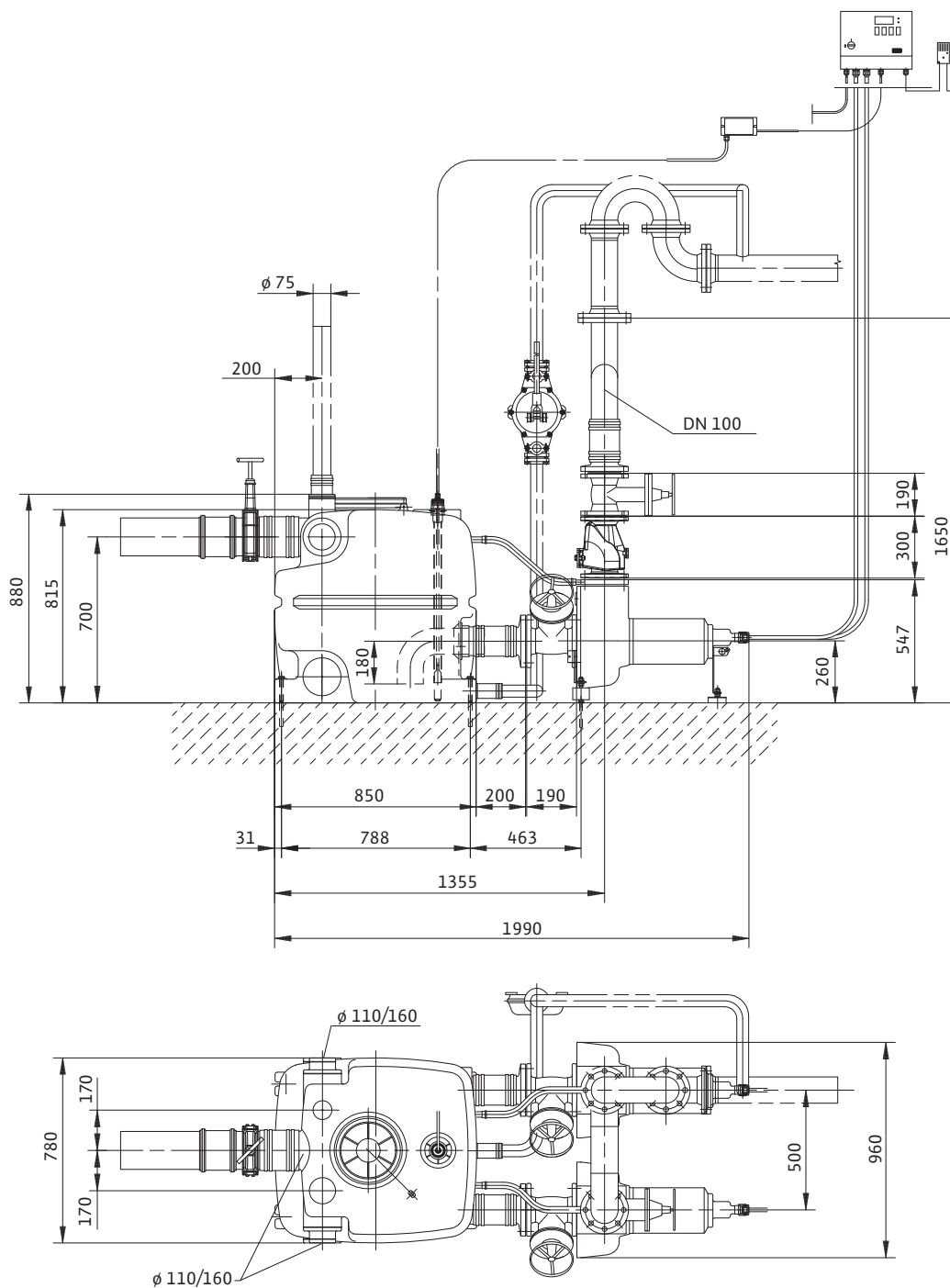

# Collecte et transport des eaux usées

Stations de relevage pour eaux chargées

## Plan d'encombrement Wilo-DrainLift XXL

### Plan d'encombrement Wilo-DrainLift XXL 1080

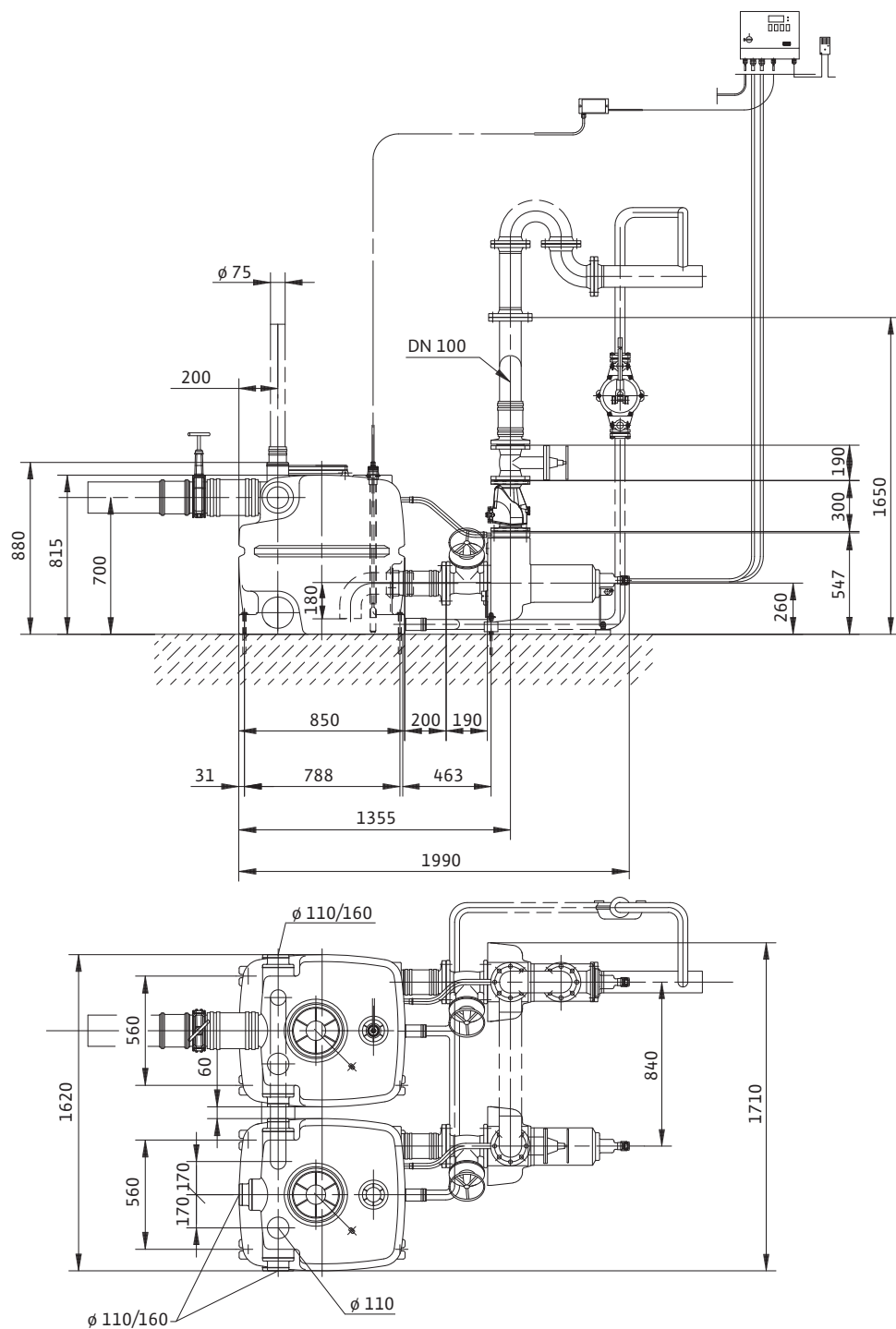

### Exemple d'installation Wilo-DrainLift XXL

#### Schéma d'installation Wilo-DrainLift XXL

Station de relevage pour eaux chargées/eaux usées (eaux chargées avec matières fécales) ;  
Installation double Wilo-DrainLift XXL

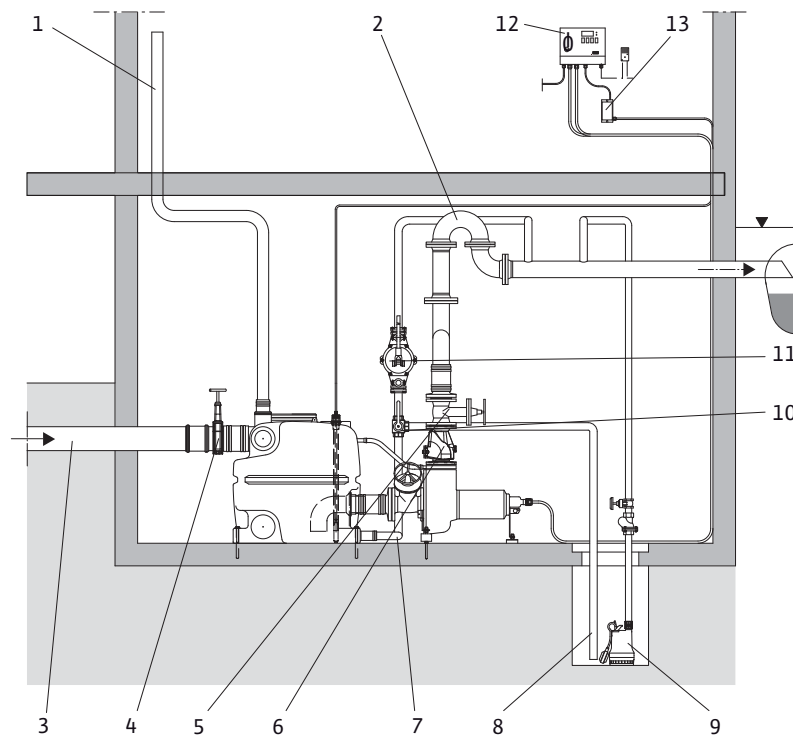

- 1 Conduite de purge (par le toit)
- 2 Conduite de refoulement
- 3 Alimentation
- 4 Vanne d'arrêt de la conduite d'arrivée
- 5 Pilier de soutien en ferrure pour l'allègement (recommandation)
- 6 Vanne d'arrêt de la conduite de refoulement
- 7 Clapet anti-retour
- 8 Conduite de vidange de la cuve
- 9 Conduite de vidange du bassin tampon
- 10 Pompe d'assèchement
- 11 Vanne à trois voies
- 12 Pompe manuelle à membrane
- 13 Appareillage électrique
- 14 Barrière de Zener
- 15 Niveau de reflux (généralement le niveau de la rue)



# Collecte et transport des eaux usées

## Stations de relevage pour eaux chargées

### Accessoires mécaniques Wilo-DrainLift XXL

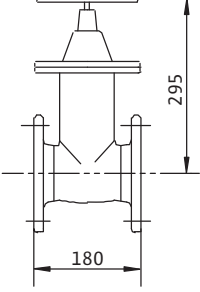
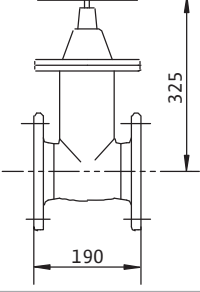
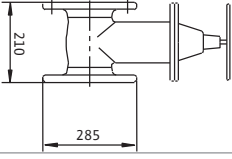
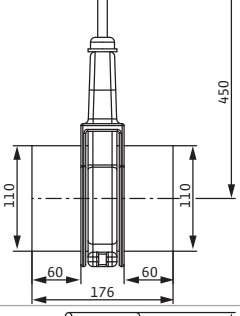
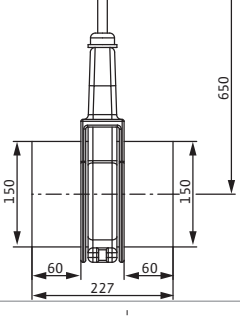
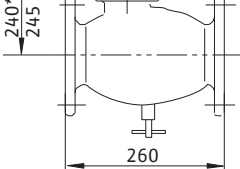
		Description	N° de réf.
Vanne d'arrêt		En EN-GJL-250, avec 1 jeu d'accessoires de montage, bride DN 10/16 selon DIN 2501, DN 80	2017162
		En EN-GJL-250, avec 1 jeu d'accessoires de montage, bride DN 10/16 selon DIN 2501, DN 100	2017163
		En EN-GJL-250, avec 1 jeu d'accessoires de montage, bride DN 10/16 selon DIN 2501, DN 150	2017164
		En PVC avec extrémités de tuyau rigides DN 100, température du fluide jusqu'à 60 °C max., étanche à la pression jusqu'à 0,5 bar, pour raccords de tuyau HT-/KG usuels dans le commerce.	2529808
		En PVC avec extrémités de tuyau rigides DN 150, température du fluide jusqu'à 60 °C max., étanche à la pression jusqu'à 0,5 bar, pour raccords de tuyau HT/KG usuels dans le commerce.	2529809
Clapet anti-retour		En EN-GJL-250, selon DIN EN 12050-4 avec passage direct (non rétréci), couvercle de nettoyage et bouchon de purge, avec 1 jeu d'accessoires de montage, brides PN 10/16 selon DIN 2501, pour raccord DN 80	2017168

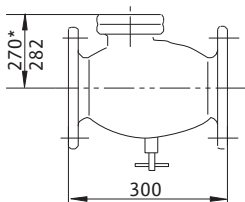
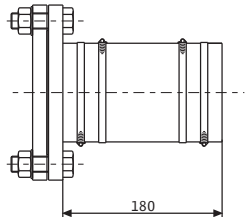
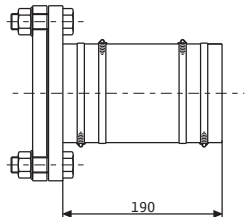
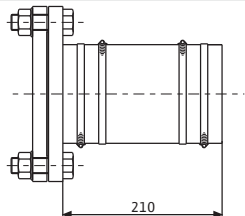
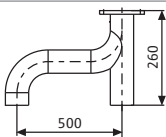
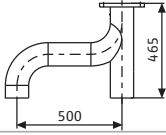
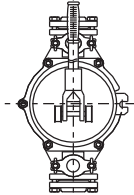
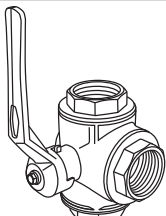

### Accessoires mécaniques Wilo-DrainLift XXL

		Description	N° de réf.
<b>Clapet anti-retour</b>		En EN-GJL-250, selon DIN EN 12050-4 avec passage direct (non rétréci), couvercle de nettoyage et bouchon de purge, avec 1 jeu d'accessoires de montage, brides PN 10/16 selon DIN 2501, pour raccord DN 100	2017169
<b>Manchon à bride</b>		En PUR, avec tuyau flexible DN 90 x 180 mm, colliers de fixation pour tuyaux et accessoires de montage pour le raccordement DN 80	2511595
		En PUR, avec tuyau flexible DN 112 x 180 mm, colliers de fixation pour tuyaux et accessoires de montage pour le raccordement DN 100	2511597
		En PUR, avec tuyau flexible DN 160 x 180 mm, colliers de fixation pour tuyaux et accessoires de montage pour le raccordement DN 150	2511598
<b>Raccord en Y</b>		En acier, galvanisé avec 1 jeu d'accessoires de montage pour le montage dans les installations avec 1 cuve (400 l), raccord DN 80/80/80	2511605
		En acier, galvanisé avec 1 jeu d'accessoires de montage pour le montage dans les installations avec 1 cuve (400 l), raccord DN 100/100/100	2511606
<b>Pompe manuelle à membrane</b>		Pour la vidange du réservoir d'une installation ou d'un bassin tampon disponible, raccordement bilatéral taraudage Rp 1½ pour le raccordement DN 40	2060166
<b>Vanne à trois voies</b>		En laiton, chromé avec taraudage 3x Rp 1½ pour raccord DN 40	2511607

# Collecte et transport des eaux usées

## Stations intermédiaires de relevage

### Aperçu de la gamme

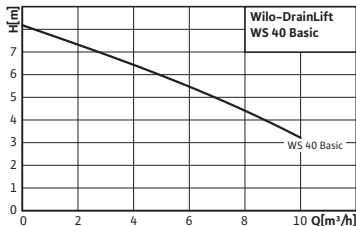
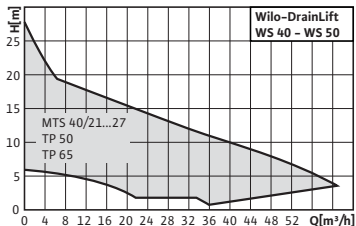
Gamme	Wilo-DrainLift WS 40 Basic	Wilo-DrainLift WS 40-50
Photo produit		
Courbe caractéristique		
Construction	Station intermédiaire de relevage synthétique	Station intermédiaire de relevage synthétique
Domaines d'application	Station de pompage des eaux chargées et des eaux usées pour le drainage et l'évacuation sous pression <ul style="list-style-type: none"> <li>à l'intérieur des bâtiments comme station de relevage selon 12050</li> <li>à l'extérieur des bâtiments en tant que station intermédiaire de relevage selon la norme EN 752</li> </ul>	Station de pompage des eaux chargées et des eaux usées pour le drainage et l'évacuation sous pression <ul style="list-style-type: none"> <li>à l'intérieur des bâtiments comme station de relevage selon 12050</li> <li>à l'extérieur des bâtiments en tant que station intermédiaire de relevage selon la norme EN 752</li> </ul>
Particularités/Avantages du produit	<ul style="list-style-type: none"> <li>Alimentations librement sélectionnables</li> <li>Utilisation flexible : comme station de relevage dans les bâtiments ou comme station intermédiaire de relevage à l'extérieur des bâtiments.</li> <li>Grand volume de la cuve (255/400 l)</li> <li>Montage flexible grâce à une extension optionnelle de cuve</li> <li>Avec commande électrique ou coffret de commande</li> </ul>	<ul style="list-style-type: none"> <li>Alimentations librement sélectionnables</li> <li>Utilisation flexible : comme station de relevage dans les bâtiments ou comme station intermédiaire de relevage à l'extérieur des bâtiments.</li> <li>Grand volume de la cuve (255/400 l)</li> <li>Montage flexible grâce à une extension optionnelle de cuve</li> <li>Montage et entretien faciles des pompes grâce à l'accouplement de surface en PUR résistant à la corrosion</li> <li>Egalement avec pompes à mécanisme de coupe Wilo-Drain MTS 40/21...27</li> </ul>
Pour de plus amples informations	Informations sur les gammes à partir de la page 363 Catalogue Wilo en ligne sur <a href="http://www.wilo.be">www.wilo.be</a> Accessoires à partir de la page 368	Informations sur les gammes à partir de la page 370 Catalogue Wilo en ligne sur <a href="http://www.wilo.be">www.wilo.be</a> Accessoires à partir de la page 377

### Aperçu de la gamme

Gamme	Wilo-DrainLift WS 625	Wilo-DrainLift WS 900/1100
Photo produit		
Courbe caractéristique		
Construction	Station intermédiaire de relevage synthétique	Station intermédiaire de relevage synthétique
Domaines d'application	Station de pompage des eaux usées et chargées pour le drainage et l'évacuation sous pression en dehors du bâtiment comme station intermédiaire de relevage selon EN 752.	Station de pompage des eaux usées et chargées pour le drainage et l'évacuation sous pression en dehors du bâtiment comme station intermédiaire de relevage selon EN 752.
Particularités/Avantages du produit	<ul style="list-style-type: none"> <li>• Cuve de petit diamètre (625 mm)</li> <li>• Utilisation flexible grâce à des hauteurs d'installation différentes</li> <li>• Raccordement d'alimentation livré de série avec DN 100</li> <li>• Complète grâce aux robinetteries et joints intégrés</li> <li>• Selon le couvercle (accessoires), résistant au passage de personnes ou de véhicules</li> <li>• Egalement avec pompes à mécanisme de coupe Wilo-Drain MTS 40/21...27</li> </ul>	<ul style="list-style-type: none"> <li>• Espace collecteur sans dépôt</li> <li>• Solidité maximale grâce à un fond de cuve hémisphérique</li> <li>• 2/4 alimentations sélectionnables sur place</li> <li>• Station intermédiaire de relevage prête à être raccordée (sans pompe et coffret de commande)</li> <li>• Tubage en acier inoxydable V4A</li> <li>• Egalement avec pompes à mécanisme de coupe Wilo-Drain MTS 40/21...39 et MTC.</li> </ul>
Pour de plus amples informations	Informations sur les gammes à partir de la page 379 Catalogue Wilo en ligne sur <a href="http://www.wilo.be">www.wilo.be</a> Accessoires à partir de la page 384	Informations sur les gammes à partir de la page 385 Catalogue Wilo en ligne sur <a href="http://www.wilo.be">www.wilo.be</a> Accessoires à partir de la page 390

# Collecte et transport des eaux usées

## Stations intermédiaires de relevage

### Equipement/fonctionnement

	Wilo-DrainLift ...			
	WS 40 Basic	WS 40-50	WS 625	WS 900/1100
<b>Construction</b>				
Pompe comprise dans l'étendue de la fourniture	•	–	–	–
Station à pompe simple	•	•	•	•
Station à pompe double	•	•	–	•
Position d'alimentation librement sélectionnable	•	•	–	–
Prêt à être branché	•	–	–	–
Coffret de commande	•	en option	en option	en option
<b>Application</b>				
En surface	•	•	–	–
Souterrain	•	•	•	•

• = fourni, – = non fourni

### Aperçu des gammes de pompes dans les stations intermédiaires de relevage

Wilo-Drain...	WS 40 Basic	WS 40-50	WS 625	WS 900	WS 1100
TMW 32	–	–	•	–	–
TS 40	–	–	–	•	–
TC 40	y compris	–	•	–	–
STS 40	–	–	•	–	–
TP 50	–	•	–	•	•
TP 65	–	•	–	•	•
STS 65	–	–	–	•	•
TP 80 E	–	–	–	–	•
MTS 40/21...27	–	•	•	•	•
MTS 40/31...39	–	–	–	•	•
MTC 40	–	–	–	•	•
MTC 32 F22...33	–	–	–	•	•
MTC 32 F39...55	–	–	–	•	•

• = peut être utilisé, – = ne peut pas être utilisé

### Description de la série Wilo-DrainLift WS 40 Basic



#### Construction

Station intermédiaire de relevage synthétique

#### Dénomination

Exemple :	<b>Wilo-DrainLift WS 40E/TC40 (3~)-BV</b>
<b>WS (colonne d'eau)</b>	Station intermédiaire de relevage synthétique
<b>40</b>	Sortie de refoulement de l'installation
<b>E</b>	E = installation à pompe simple D = installation à pompe double
<b>TC 40</b>	Pompe intégrée
<b>(3~)</b>	Moteur triphasé
<b>BV</b>	Clapet anti-retour à billes

#### Domaine d'application

Wilo DrainLift WS 40 Basic est, selon EN 12050-2, une station de relevage automatique pour eaux claires et usées pour le drainage sans reflux des eaux chargées exemptes de matières fécales d'emplacements d'évacuation de bâtiments au-dessous du niveau de reflux. L'installation peut être aussi bien installée dans des bâtiments qu'en dehors du bâtiment dans la terre comme une cuve en matière synthétique. L'installation est optimale pour les utilisations avec une production saisonnière d'eaux claires et usées (comme dans les campings, les maisons de vacances...) ou dans les régions peu soumises au gel.

#### Pompe intégrée

##### TC 40

Pour des fluides véhiculés très souillés ; granulométrie 40 mm

#### Particularités/Avantages du produit

- Alimentations librement sélectionnables
- Utilisation flexible : comme station de relevage dans les bâtiments ou comme station intermédiaire de relevage à l'extérieur des bâtiments.
- Grand volume de la cuve (255/400 l)
- Montage flexible grâce à une extension optionnelle de cuve
- Avec commande électrique ou coffret de commande

#### Équipement/Fonction

Système complet avec pompe ainsi que toutes les unités de commande et de contrôle

#### Description/construction

- Pour conduite d'arrivée DN 100/DN 150
- Raccordement de la conduite de purge DN 70
- Pression maximale dans la conduite de refoulement de 1,5 bars.
- Station intermédiaire de relevage en matière synthétique en PE recyclable
- Sécurité maximale contre les poussées et résistance de forme grâce aux nervures
- Alimentations sur place librement sélectionnables.
- Exécutions : WS...E : installation à pompe simple ; WS...D : Station à pompe double

Dans le cas des stations à pompe double, la réunion des conduites de refoulement doit être fournie par le client.

#### Étendue de la fourniture

- Cuves (pour station à pompe double ou station à pompe simple)
- Tubage intégré
- Clapet anti-retour à billes
- **Pompe incluse**
- Commutation de niveau
- Coffret de commande (pour pompe à courant triphasé ou station à pompe double)
- Couvercle avec joint (résistant au passage des personnes jusqu'à 200 kg)
- Scie rotative à lames amovibles Ø 124 mm, joint d'alimentation DN 100 (pour tube Ø 110 mm)
- 1 pièce flexible PVC Ø 50 mm avec colliers pour le raccordement d'une pompe manuelle à membrane
- Matériel de fixation pour la fixation au sol
- Notice de montage et de mise en service

# Collecte et transport des eaux usées

## Stations intermédiaires de relevage

### Performances hydrauliques, informations de commande Wilo-DrainLift WS 40 Basic

#### Performances hydrauliques

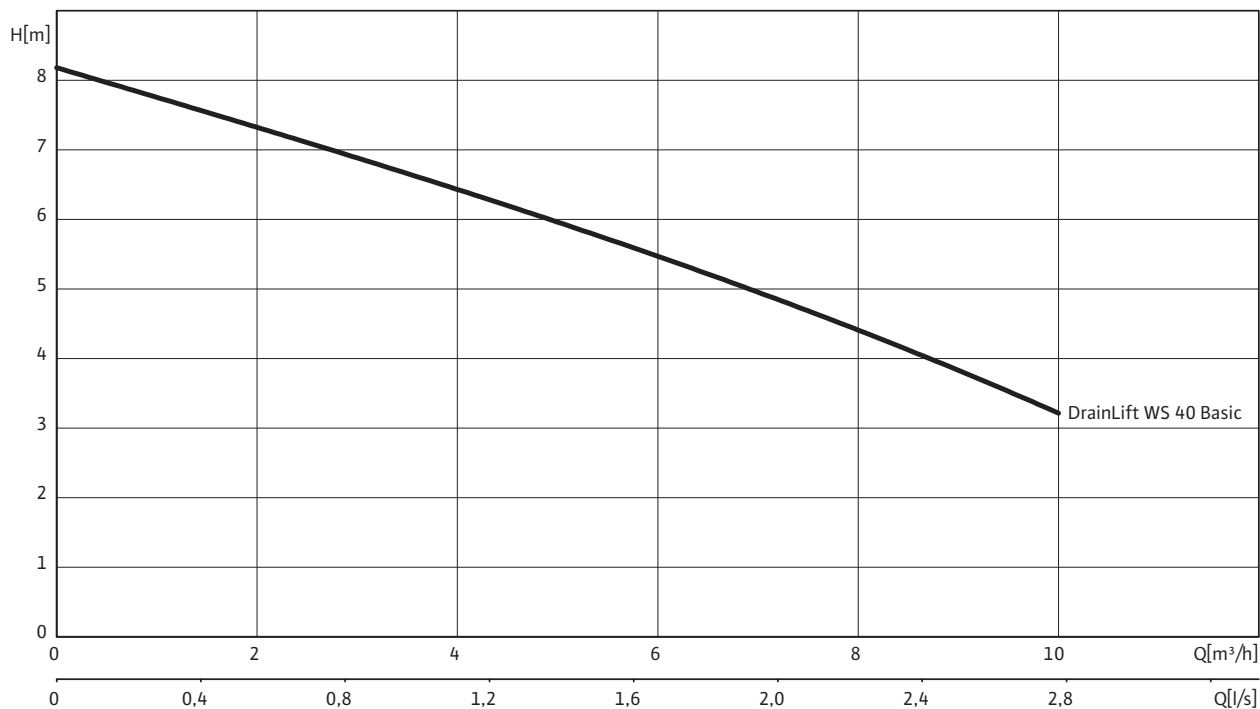

#### Informations de commande

Wilo-DrainLift ...	Alimentation réseau		N° de réf.
WS 40 E/TC 40 BV	1~230 V	L	2525600
WS 40 E/TC 40 BV	3~400 V	L	2525601
WS 40 D/TC 40 BV	1~230 V	L	2525602
WS 40 D/TC 40 BV	3~400 V	L	2525603

 = disponible, L = en stock, C = fabrication sur commande env. 2 semaines, K = fabrication sur commande env. 4 semaines, A = délai de livraison sur demande

#### Dimensions

Wilo-DrainLift ...	Profondeur de montage sous bord supérieur de terrain jusqu'à FEA	
	sans rallonge	avec rallonge
	mm	
WS 40 E/TC 40 BV	510...540	810...840
WS 40 D/TC 40 BV	510...540	810...840

## Caractéristiques techniques Wilo-DrainLift WS 40 Basic

	WS 40 E/TC 40 BV 1~230 V	WS 40 E/TC 40 BV 3~400 V	WS 40 D/TC 40 BV 1~230 V	WS 40 D/TC 40 BV 3~400 V
<b>Moteur</b>				
Puissance absorbée $P_1$ /kW	0,7	0,7	2x 0,7	2x 0,7
Courant nominal $I_N$ /A	3,3	1,4	2x 3,3	2x 1,4
Vitesse nominale $n$ /tr/min	2900	2900	2900	2900
Type de branchement	direct	direct	direct	direct
Classe d'isolation	F	F	F	F
Indice de protection	IP 67	IP 67	IP 67	IP 67
Nombre de démarrages max. par pompe 1/h	30	30	30	30
<b>Câble</b>				
Longueur du câble entre l'installation et le coffret de commande/fiche m	-/5	5/0	5/0	5/0
Prise électrique	Schuko	-	-	-
Type de câble électrique	déconnectable	déconnectable	déconnectable	déconnectable
<b>Domaine d'application admissible</b>				
Alimentation max./h lors du fonctionnement S3 V/l	max. 1950	max. 3000	max. 9600	max. 9600
Mode de fonctionnement par pompe	S3-15%	S3-15%	S3-15%	S3-15%
Pression max. admissible dans la conduite de refoulement $p$ /bar	1,5	1,5	1,5	1,5
Température du fluide $T$ /°C	+3 ... +40	+3 ... +40	+3 ... +40	+3 ... +40
Température du fluide max., sur une courte période jusqu'à 3 minutes $T$ /°C	-	-	-	-
Température ambiante max. $T$ /°C	40	40	40	40
<b>Raccordements</b>				
Raccord côté refoulement	Ø50/G2A	Ø50/G2A	2 x Ø50/G2A	2 x Ø50/G2A
Raccord d'alimentation	DN 150/DN 100	DN 150/DN 100	DN 150/DN 100	DN 150/DN 100
Purge	DN 70	DN 70	DN 70	DN 70
<b>Dimensions/poids</b>				
Volume brut $V$ /l	255	255	400	400
Volume max. de commutation $V$ /l	65	100	160	160
Niveau d'arrêt min. mm	190	190	190	190
Niveau de marche min. mm	450	450	450	450
Dimensions <i>Largeur x hauteur x profondeur</i> /mm	650 x 1040 x 800	650 x 1040 x 800	800 x 1040 x 1000	800 x 1040 x 1000
Cotes diagonales mm	1030	1030	1280	1280
Poids env. $M$ /kg	51	52	83	83
<b>Matériaux</b>				
Carter du moteur	1.4308	1.4308	1.4308	1.4308
Arbre de la pompe	1.4005	1.4005	1.4005	1.4005
Garniture mécanique	carbone/céramique	carbone/céramique	carbone/céramique	carbone/céramique
Corps de pompe	EN-GJL-250	EN-GJL-250	EN-GJL-250	EN-GJL-250
Roue	PA 30GF	PA 30GF	PA 30GF	PA 30GF
Matériau du réservoir	PE	PE	PE	PE

$P_1$  se rapporte à la puissance absorbée max. Toutes les données sont valables pour 1~230 V ou 3~400 V, 50 Hz et une densité de 1 kg/dm<sup>3</sup>.



# Collecte et transport des eaux usées

## Stations intermédiaires de relevage

### Plan d'encombrement Wilo-DrainLift WS 40 Basic

#### Plan d'encombrement Wilo-DrainLift WS 40 E/TC 40BV

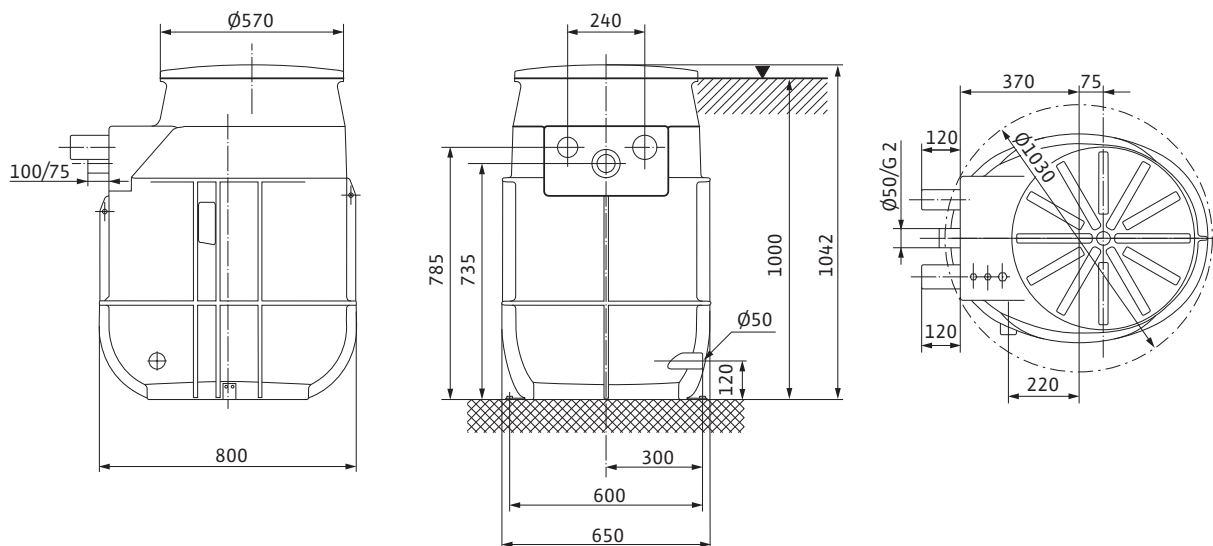

#### Plan d'encombrement Wilo-DrainLift WS 40 D/TC 40BV

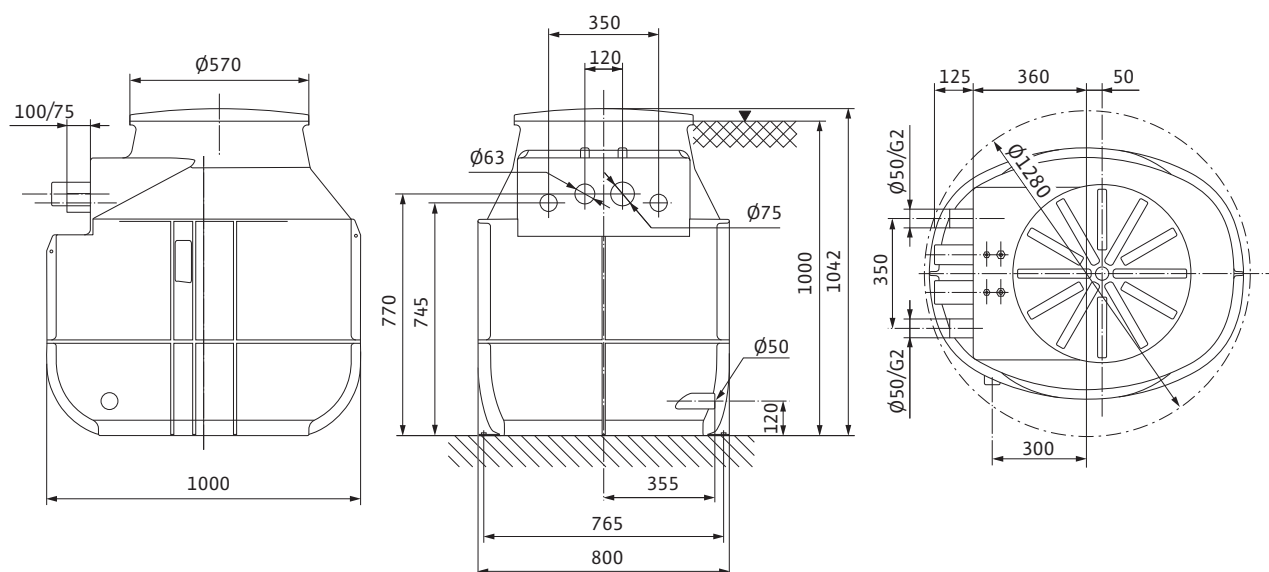

### Plan d'encombrement Wilo-DrainLift WS 40 Basic

Plan d'encombrement Libre choix des surfaces d'alimentation

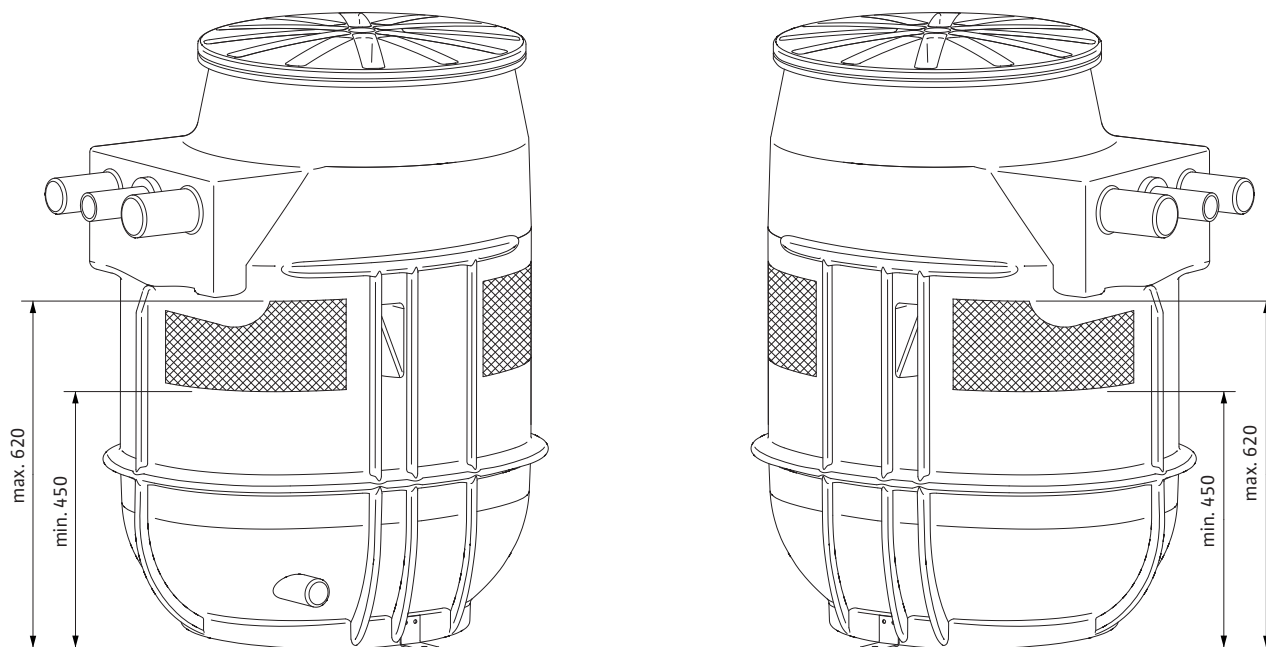

Exemple d'exécution Wilo-DrainLift WS 40 Basic

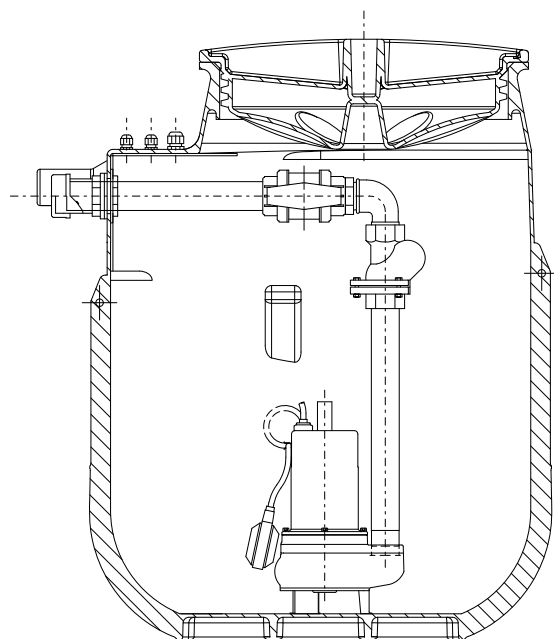

p. ex. : WS 40 E/TC 40...BV



# Collecte et transport des eaux usées

## Stations intermédiaires de relevage

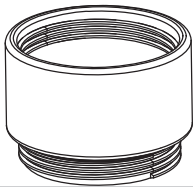
### Accessoires mécaniques Wilo-DrainLift WS 40 Basic

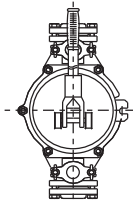
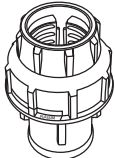
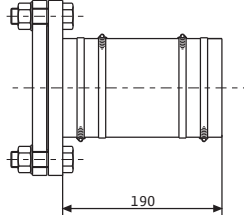
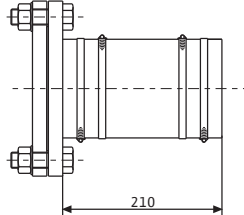
		Description	N° de réf.
Extension de cuve WS 40/50		En PE, Ø 500 x 300, vissable, pour cuves WS40/50, avec joint et accessoires de montage, 1 prolongation max. possible par cuve.	2525190
Kit de joints d'étanchéité d'alimentation DN 100		Joint en NBR, pour tuyau Ø 110 mm et scie à guichet Ø 124 mm pour l'alimentation à sélectionner librement	2525179
Kit de joints d'étanchéité d'alimentation DN 150		Joint en NBR, pour tuyau Ø 160 mm et scie à guichet pour l'alimentation à sélectionner librement	2515145
Pompe manuelle à membrane		Pour la vidange du réservoir d'une installation ou d'un bassin tampon disponible, raccordement bilatéral taraudage Rp 1 1/2 pour le raccordement DN 40	2060166
Manchon double à compression		En PE, à taraudage (IG), pour le raccordement à une conduite de refoulement PE à l'extérieur de la cuve 2" (IG) sur diamètre 63 mm	2505046
Manchon à bride		En PUR, avec tuyau flexible DN 112 x 180 mm, colliers de fixation pour tuyaux et accessoires de montage pour le raccordement DN 100	2511597
		En PUR, avec tuyau flexible DN 160 x 180 mm, colliers de fixation pour tuyaux et accessoires de montage pour le raccordement DN 150	2511598

### Accessoires mécaniques Wilo-DrainLift WS 40 Basic

		Description	N° de réf.
Vanne d'arrêt		En PVC avec extrémités de tuyau rigides DN 100, température du fluide jusqu'à 60 °C max., étanche à la pression jusqu'à 0,5 bar, pour raccords de tuyau HT-/KG usuels dans le commerce.	2529808
		En PVC avec extrémités de tuyau rigides DN 150, température du fluide jusqu'à 60 °C max., étanche à la pression jusqu'à 0,5 bar, pour raccords de tuyau HT/KG usuels dans le commerce.	2529809
		En laiton rouge, vanne à passage direct avec taraudage Rp 1½ pour raccord DN 40	2525187
		En laiton rouge, vanne à passage direct avec taraudage Rp 2 pour raccord DN 50	2525188
		En EN-GJL-250, avec 1 jeu d'accessoires de montage, bride DN 10/16 selon DIN 2501, DN 100	2017163
		En EN-GJL-250, avec 1 jeu d'accessoires de montage, bride DN 10/16 selon DIN 2501, DN 150	2017164

# Collecte et transport des eaux usées

## Stations intermédiaires de relevage

### Description de la série Wilo-DrainLift WS 40-50



#### Construction

Station intermédiaire de relevage synthétique

#### Dénomination

Exemple : **Wilo-DrainLift WS 40E/MTS 40/...**

**WS** Station intermédiaire de relevage en matière synthétique

**40** Sortie de refoulement de l'installation

**E** E = installation à pompe simple

D = installation à pompe double

**MTS 40/...** Pompe utilisable MTS 40/21...27

Avec WS 50 pour les pompes TP 50, TP 65.

#### Domaine d'application

Wilo DrainLift WS 40-50 est, selon EN 12050, une station de relevage automatique pour eaux chargées pour le drainage sans reflux d'eaux chargées exemptes ou non (selon le type) de matières fécales d'emplacements d'écoulement de bâtiments au-dessous du niveau de reflux.

L'installation peut être aussi bien installée dans des bâtiments (également comme station de relevage à mécanisme de coupe avec pompe MTS) qu'en dehors du bâtiment dans la terre comme une cuve en plastique. L'installation est optimale pour les applications avec une production saisonnière d'eaux chargées (comme dans les campings, les maisons de vacances...) dans les régions peu soumises au gel ou encore dans l'évacuation sous pression.

En cas d'utilisation comme station de relevage à mécanisme de coupe dans les bâtiments, il est possible d'utiliser de petits diamètres de tuyauterie côté refoulement à partir d'une taille DN 40 conformément à la norme (selon DIN EN 12050-1). Cela permet une installation complète flexible et économique.

#### Pompes exploitables

##### TP 50

Pour des fluides véhiculés très souillés ; granulométrie 44 mm, câble de raccordement déconnectable

##### TP 65

Pour des fluides véhiculés très souillés ; granulométrie 44 mm, câble de raccordement déconnectable

##### MTS 40/21...27

Pour des fluides véhiculés très souillés et les matières fécales. Protection antidéflagrante en série (uniquement 3~400 V), câble de raccordement déconnectable. Avec mécanisme de coupe non sujet aux obstructions, sphérique avec couteau intérieure rotatif.

#### Particularités/Avantages du produit

- Alimentations librement sélectionnables
- Utilisation flexible : comme station de relevage dans les bâtiments ou comme station intermédiaire de relevage à l'extérieur des bâtiments.
- Grand volume de la cuve (255/400 l)
- Montage flexible grâce à une extension optionnelle de cuve
- Montage et entretien faciles des pompes grâce à l'accouplement de surface en PUR résistant à la corrosion
- Egalement avec pompes à mécanisme de coupe Wilo-Drain MTS 40/21...27

#### Équipement/Fonction

Tubage 1.4404, sans pompe et coffret de commande, avec accouplement en surface PUR, clapet anti-retour à billes, robinet et un dispositif de maintien pour capteur de niveau.

#### Description/construction

- Pour conduite d'arrivée DN 100
- Raccordement de la conduite de purge DN 70
- Pression maximale dans la conduite de refoulement de 6 bars.
- Station intermédiaire de relevage en matière synthétique en PE recyclable
- Sécurité maximale contre les poussées et résistance de forme grâce aux nervures
- Alimentations sur place librement sélectionnables.
- Grâce aux propriétés statiques de la cuve, les installations peuvent également être utilisées dans les sols en béton comme station de relevage enterrée, par exemple dans le cas des eaux chargées industrielles.
- Exécutions : WS...E : installation à pompe simple ; WS...D : Station à pompe double

Dans le cas des stations à pompe double, la réunion des conduites de refoulement doit être fournie par le client.

#### Étendue de la fourniture

- Cuves (pour station à pompe double ou station à pompe simple)
- Tuyauterie en acier spécial intégrée
- Vanne d'arrêt en laiton rouge
- Accouplement en surface en plastique (PUR) résistant à la corrosion avec clapet anti-retour intégré
- Couvercle avec joint (résistant au passage des personnes jusqu'à 200 kg)
- Scie rotative à lames amovibles Ø 124 mm, joint d'alimentation DN 100 (pour tube Ø 110 mm)
- 1 pièce flexible PVC Ø 50 mm avec colliers pour le raccordement d'une pompe manuelle à membrane
- Matériel de fixation pour la fixation au sol
- Notice de montage et de mise en service

La pompe, le coffret de commande (DrainControl PL) et le capteur de niveau sont librement sélectionnables dans les accessoires.

Les recommandations concernant les accessoires électriques sont décrites au chapitre « Accessoires électriques Wilo-Drain ».

#### Remarque ! Pompe non comprise dans l'étendue de la fourniture !

### Performances hydrauliques, informations de commande Wilo-DrainLift WS 40-50

#### Performances hydrauliques Wilo-DrainLift WS 40/WS 50

Courbe caractéristique des types de pompes pouvant être utilisés Wilo-Drain (50 Hz)

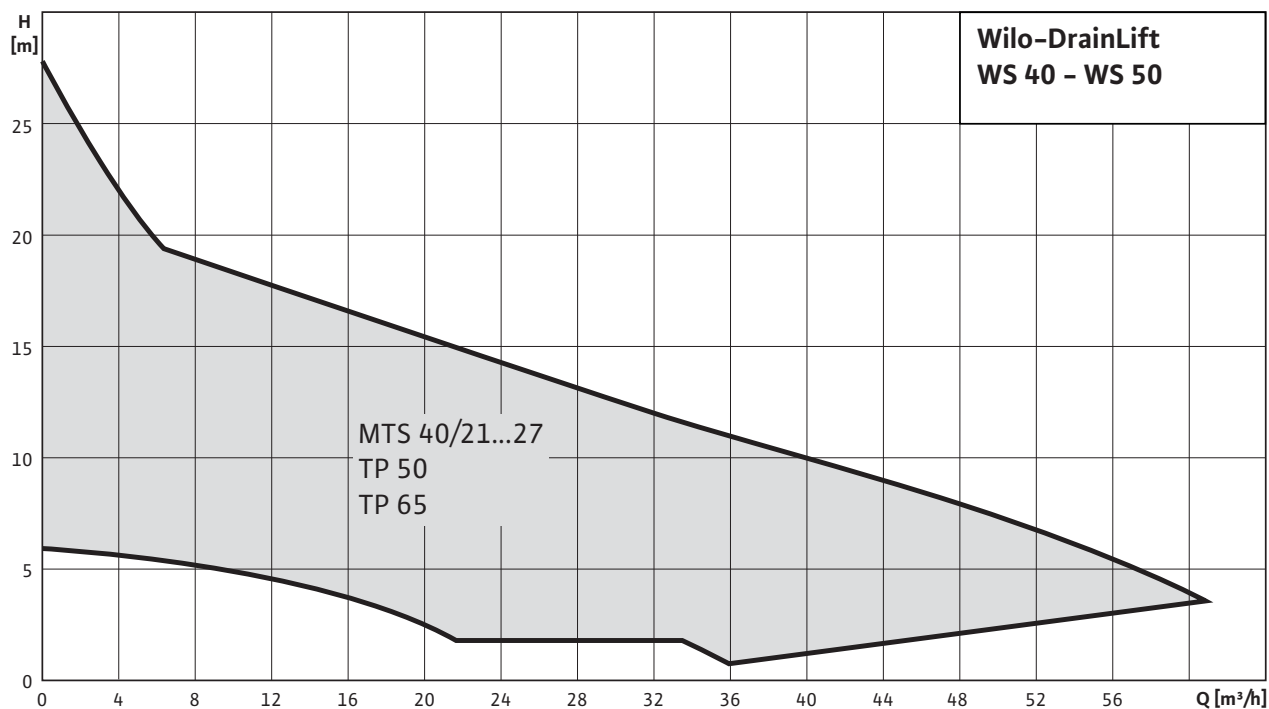

Pour connaître les performances hydrauliques d'une pompe spécifique, voir les caractéristiques techniques de la pompe sélectionnée.

Selon la norme EN 12056-4, respecter une vitesse d'écoulement (dans la conduite de refoulement) comprise entre 0,7 et 2,3 m/s.

#### Informations de commande

Wilo-DrainLift ...	Pour l'utilisation de la/des pompe(s)		N° de réf.
WS 40 E/MTS 40	MTS 40/21 ...27	K	2525164
WS 40 D/MTS 40	MTS 40/21 ...27	K	2525165
WS 50 E	TP 50, TP 65	K	2525160
WS 50 D	TP 50, TP 65	K	2525161

= disponible, L = en stock, C = fabrication sur commande env. 2 semaines, K = fabrication sur commande env. 4 semaines, A = délai de livraison sur demande

# Collecte et transport des eaux usées

## Stations intermédiaires de relevage

### Caractéristiques techniques Wilo-DrainLift WS 40-50

	WS 40 E/MTS 40	WS 40 D/MTS 40	WS 50 E	WS 50 D
Volume brut V/l	255	255	400	400
Raccord d'alimentation	DN 150/DN 100	DN 150/DN 100	DN 150/DN 100	DN 150/DN 100
Pression max. admissible dans la conduite de refoulement $p$ /bar	6	6	6	6
Raccord côté refoulement	DN 40, R 1 $\frac{1}{2}$	DN 40, R 1 $\frac{1}{2}$	DN 50, R 2	DN 50, R 2
Purge	DN 70	DN 70	DN 70	DN 70
Poids env. M/kg	43	63	46	63

### Dimensions

Wilo-DrainLift ...	Profondeur de montage sous bord supérieur de terrain jusqu'à FEA		Dimensions	
	<i>sans rallonge</i>	<i>avec rallonge</i>	<i>L</i>	<i>F</i>
	mm			
<b>WS 40 E/MTS 40</b>	510...540	810...840	95	DN 40, R 1 $\frac{1}{2}$
<b>WS 40 D/MTS 40</b>	510...540	810...840	100	DN 40, R 1 $\frac{1}{2}$
<b>WS 50 E</b>	510...540	810...840	65	DN 50, R 2
<b>WS 50 D</b>	510...540	810...840	75	DN 50, R 2

### Plan d'encombrement Wilo-DrainLift WS 40-50

#### Plan d'encombrement Wilo-DrainLift WS 40 E/WS 50 E

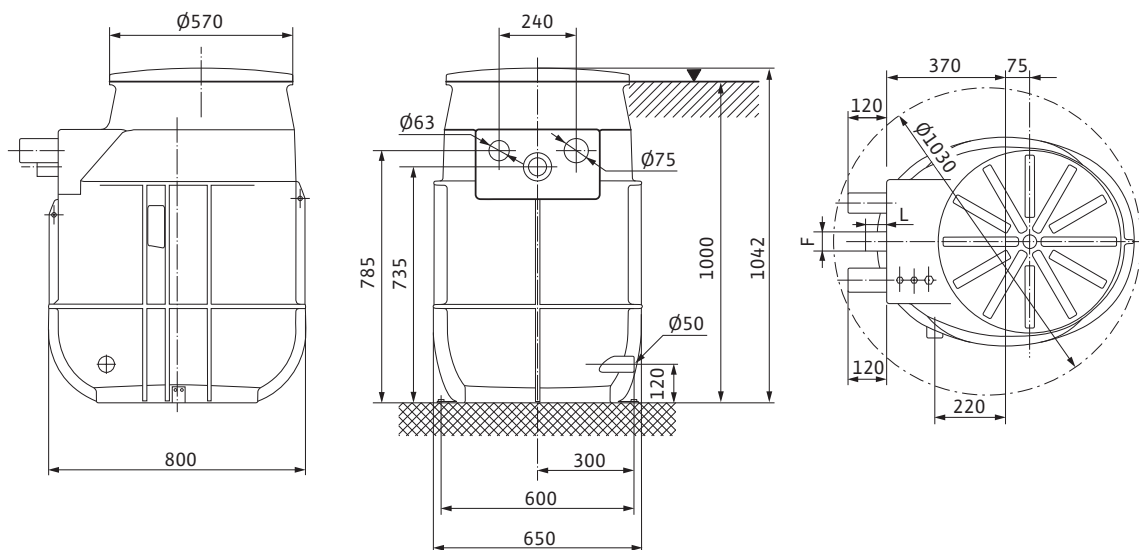

#### Plan d'encombrement Wilo-DrainLift WS 40 D/WS 50 D

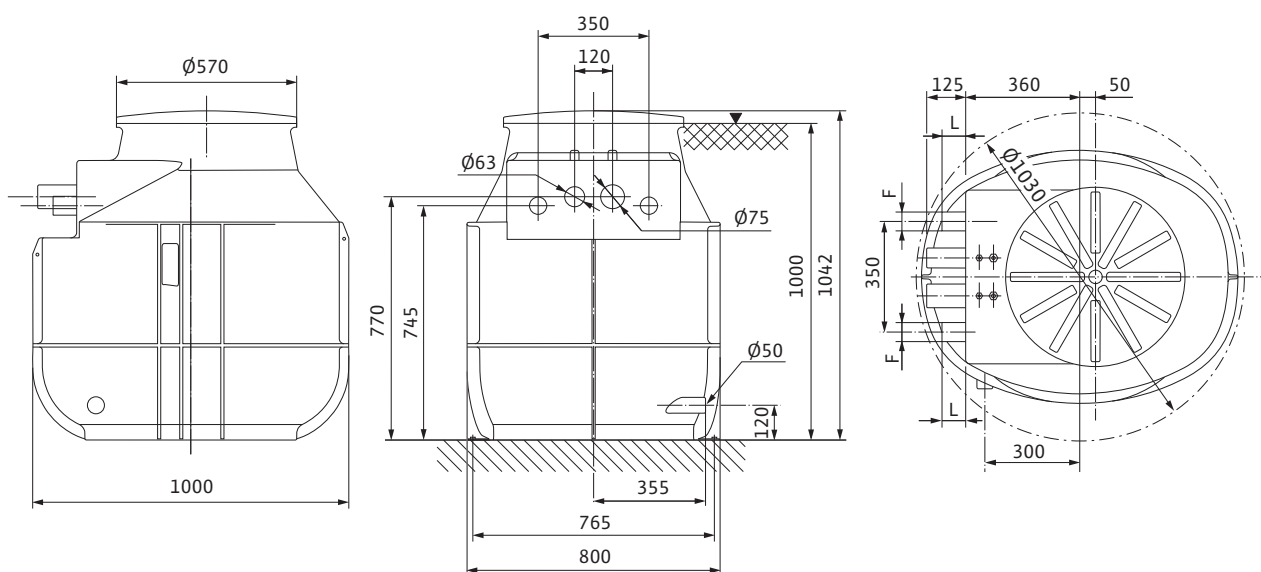



# Collecte et transport des eaux usées

Stations intermédiaires de relevage

## Plan d'encombrement Wilo-DrainLift WS 40-50

Plan d'encombrement Libre choix des surfaces d'alimentation

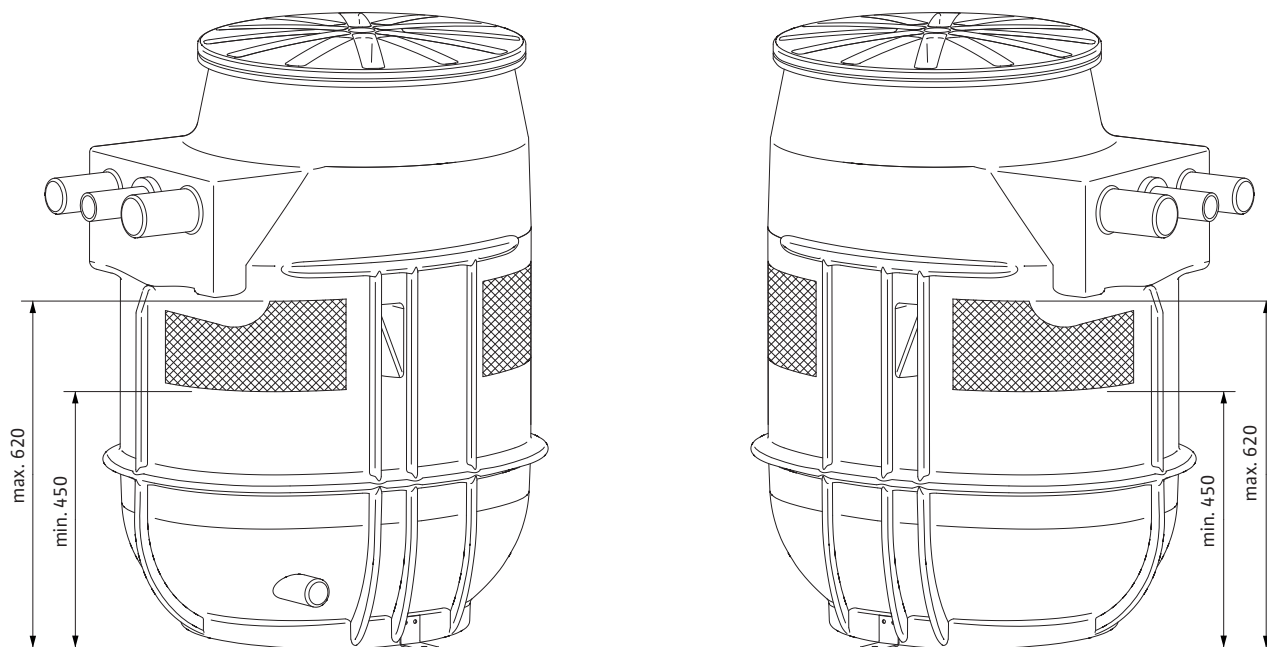

### Exemple d'installation Wilo-DrainLift WS 40-50

#### Exemple d'exécution Wilo DrainLift WS 40

p. ex. : WS 40 E/MTS 40/...

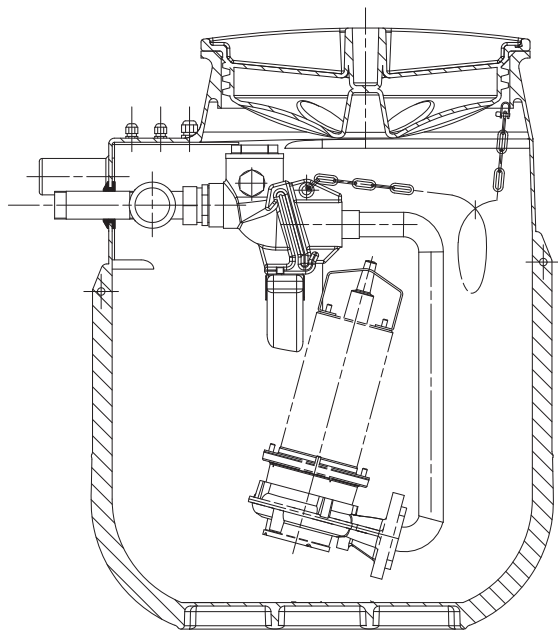

#### Schéma d'installation Wilo DrainLift WS 40

##### Installation sur sol

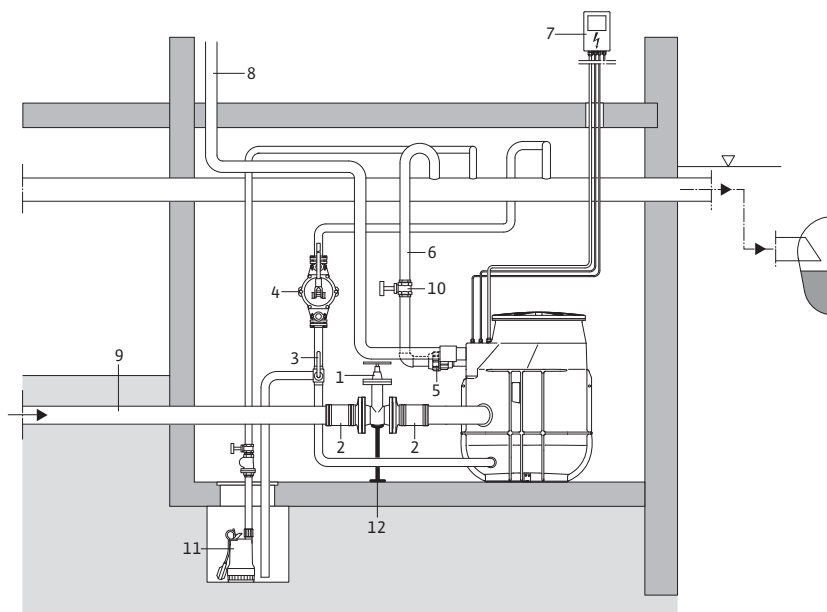

- ▽ Niveau de reflux (généralement le niveau de la rue)
- 1 Vanne d'arrêt DN 100 (accessoires)
- 2 Manchon à bride DN 100 (accessoires)
- 3 Vanne à trois voies (accessoires)
- 4 Pompe manuelle à membrane (accessoires)
- 5 Manchon double à compression (accessoires)
- 6 Conduite de refoulement vers conduite collectrice principale.
- 7 Coffret de commande Wilo-Drain (voir accessoires électriques)
- 8 Purge (raccord DN 70)
- 9 Alimentation (raccord DN 100)
- 10 Vanne d'arrêt (accessoires)
- 11 Pompe d'assèchement (p. ex. Twister)
- 12 Pilier de soutien en ferrure pour l'allègement (recommandation)

# Collecte et transport des eaux usées

## Stations intermédiaires de relevage

### Exemple d'installation Wilo-DrainLift WS 40-50

#### Schéma d'installation Wilo DrainLift WS 40

##### Installation enterrée

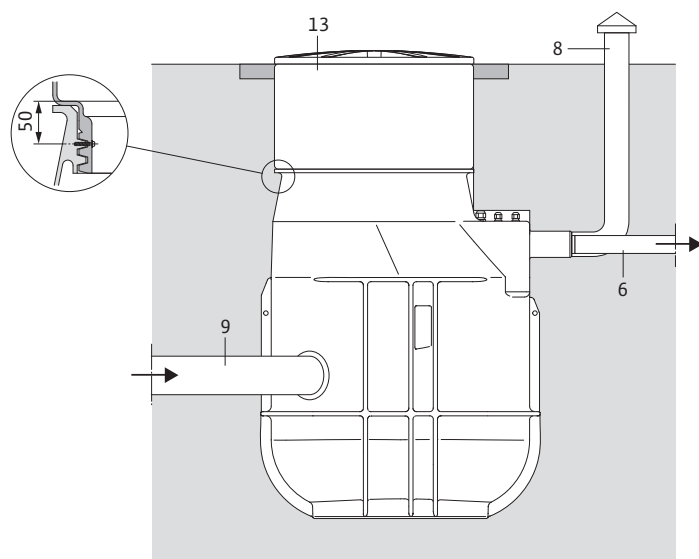

- 6 Sortie de refoulement
- 8 Purge (raccord DN 70)
- 9 Alimentation (raccord DN 100)
- 13 Extension de cuve (accessoires)

#### Exemple d'exécution Wilo DrainLift WS 50

p. ex. : WS 50 E/TP 65...

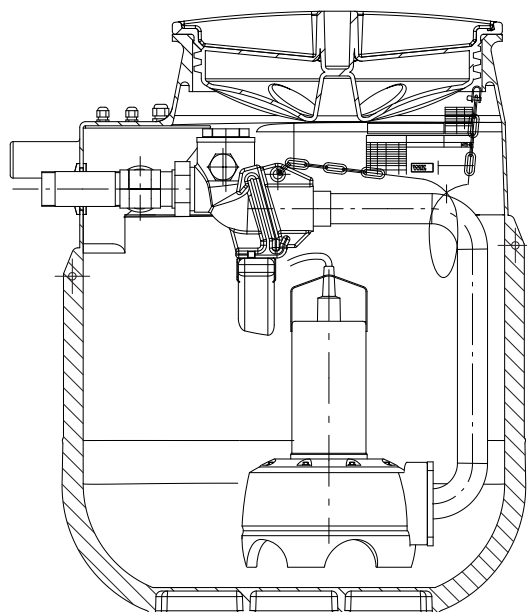

### Accessoires mécaniques Wilo-DrainLift WS 40-50

		Description	N° de réf.
Vanne d'arrêt		En laiton rouge, vanne à passage direct avec taraudage Rp 1½ pour raccord DN 40	2525187
		En laiton rouge, vanne à passage direct avec taraudage Rp 2 pour raccord DN 50	2525188
		En PVC avec extrémités de tuyau rigides DN 100, température du fluide jusqu'à 60 °C max., étanche à la pression jusqu'à 0,5 bar, pour raccords de tuyau HT-/KG usuels dans le commerce.	2529808
		En PVC avec extrémités de tuyau rigides DN 150, température du fluide jusqu'à 60 °C max., étanche à la pression jusqu'à 0,5 bar, pour raccords de tuyau HT/KG usuels dans le commerce.	2529809
		En EN-GJL-250, avec 1 jeu d'accessoires de montage, bride DN 10/16 selon DIN 2501, DN 100	2017163
	En EN-GJL-250, avec 1 jeu d'accessoires de montage, bride DN 10/16 selon DIN 2501, DN 150	2017164	
Extension de cuve WS 40/50		En PE, Ø 500 x 300, vissable, pour cuves WS40/50, avec joint et accessoires de montage, 1 prolongation max. possible par cuve.	2525190

# Collecte et transport des eaux usées

## Stations intermédiaires de relevage

### Accessoires mécaniques Wilo-DrainLift WS 40-50

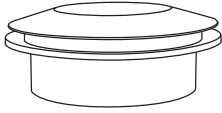
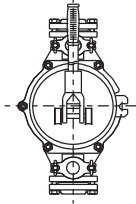
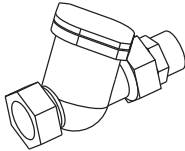
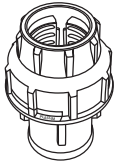
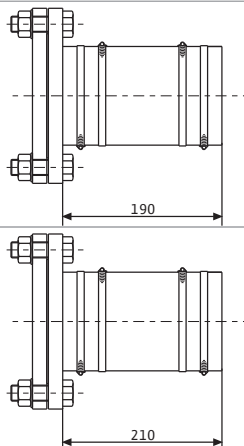
		Description	N° de réf.
Kit de joints d'étanchéité d'alimentation DN 100		Joint en NBR, pour tuyau Ø 110 mm et scie à guichet Ø 124 mm pour l'alimentation à sélectionner librement	2525179
Kit de joints d'étanchéité d'alimentation DN 150		Joint en NBR, pour tuyau Ø 160 mm et scie à guichet pour l'alimentation à sélectionner librement	2515145
Pompe manuelle à membrane		Pour la vidange du réservoir d'une installation ou d'un bassin tampon disponible, raccordement bilatéral taraudage Rp 1/2 pour le raccordement DN 40	2060166
Casse-vide		En EN-GJL-250, clapet anti-retour à bille avec taraudage Rp 1 et mamelon double avec filet mâle R 1, pour l'installation en cas d'une sous-pression à la partie fixe de l'accouplement vers la conduite de refoulement sur site.	2525180
Manchon double à compression		En PE, à taraudage (IG), pour le raccordement à une conduite de refoulement PE à l'extérieur de la cuve 1/2" (IG) sur diamètre 50 mm	2505044
		En PE, à taraudage (IG), pour le raccordement à une conduite de refoulement PE à l'extérieur de la cuve 1/2" (IG) sur diamètre 63 mm	2505045
		En PE, à taraudage (IG), pour le raccordement à une conduite de refoulement PE à l'extérieur de la cuve 2" (IG) sur diamètre 63 mm	2505046
		En PE, à taraudage (IG), pour le raccordement à une conduite de refoulement PE à l'extérieur de la cuve 2" (IG) sur diamètre 75 mm	2525181
Manchon à bride		En PUR, avec tuyau flexible DN 112 x 180 mm, colliers de fixation pour tuyaux et accessoires de montage pour le raccordement DN 100	2511597
		En PUR, avec tuyau flexible DN 160 x 180 mm, colliers de fixation pour tuyaux et accessoires de montage pour le raccordement DN 150	2511598

### Description de la série Wilo-DrainLift WS 625



#### Construction

Station intermédiaire de relevage synthétique

#### Dénomination

Exemple : **Wilo-DrainLift WS 625 E / 1800 MTS 40**

**WS** Station intermédiaire de relevage synthétique

**625** Diamètre intérieur de cuve [mm]

**E** Cuve de pompe simple

**1 800** Hauteur de cuve [mm]

**MTS 40/...** Type de pompe sélectionné MTS 40/21...27

#### Domaine d'application

Wilo-DrainLift WS 625 est une cuve pour une seule pompe pour le pompage, dans la technique du bâtiment, des eaux usées et chargées des pièces et des surfaces situées au-dessous du niveau de reflux (EN 752). Adaptée comme station intermédiaire de relevage prête à être raccordée pour l'évacuation sous pression et comme station de pompage pour le drainage. La WS 625 est utilisée en dehors des bâtiments dans le sol. Une solution aisée au montage facile, économique et qui permet de gagner du temps pour chaque planificateur et maître d'ouvrage.

#### Types de pompe utilisables

##### TMW 32/11

Fluides légèrement souillés (sans matières fécales), granulométrie 10 mm.

##### STS 40 et TC 40

Pour des fluides véhiculés très souillés (sans matières fécales).

STS 40 : Granulométrie 40 mm

TC 40 : Granulométrie 40 mm

##### MTS 40/21...27

Pour des fluides véhiculés très souillés et les matières fécales. Protection antidéflagrante de série (uniquement 3~400 V), câble de raccordement déconnectable. Avec mécanisme de coupe non sujet aux obstructions, sphérique avec couteau intérieure rotatif.

#### Particularités/Avantages du produit

- Cuve de petit diamètre (625 mm)
- Utilisation flexible grâce à des hauteurs d'installation différentes
- Raccordement d'alimentation livré de série avec DN 100
- Complète grâce aux robinetteries et joints intégrés

- Selon le couvercle (accessoires), résistant au passage de personnes ou de véhicules
- Egalement avec pompes à mécanisme de coupe Wilo-Drain MTS 40/21...27

#### Description/construction

La pompe Wilo-DrainLift WS 625 est disponible en 4 longueurs : 1 200, 1 500, 1 800 et 2 100 mm. La cuve peut être équipée d'un couvercle standard résistant au passage des personnes ainsi que de couvercles de la classe A (résistant au passage de personnes) ou de la classe B/D (résistant au passage de véhicules).

- La pression maximale dans la conduite de refoulement est de 6 bar en liaison avec MTS 40, autres pompes 4 bar
- Station intermédiaire de relevage en matière synthétique en PE recyclable
- Protection maximale contre les poussées et résistance de forme grâce à la nervure jusqu'à un niveau de nappe phréatique supérieur à la hauteur de cuve totale (arête supérieure du terrain)

#### Étendue de la fourniture

- Cuve PE avec tubage interne, avec vanne à passage direct 1¼", clapet anti-retour et tuyau de refoulement adapté
- Joint pour l'alimentation DN 100 monté
- Joint d'étanchéité monté pour la purge/raccordement électrique (DN 100).
- Joint monté pour conduite de refoulement (DN 40/Ø50).
- MTS 40 avec fixation au sol
- Notice de montage et de mise en service.

**Remarque ! Pompe non comprise dans l'étendue de la fourniture !**

# Collecte et transport des eaux usées

## Stations intermédiaires de relevage

### Performances hydrauliques, informations de commande Wilo-DrainLift WS 625

#### Performances hydrauliques Wilo-DrainLift WS 625

Courbe caractéristique des types de pompes pouvant être utilisés Wilo-Drain (50 Hz)

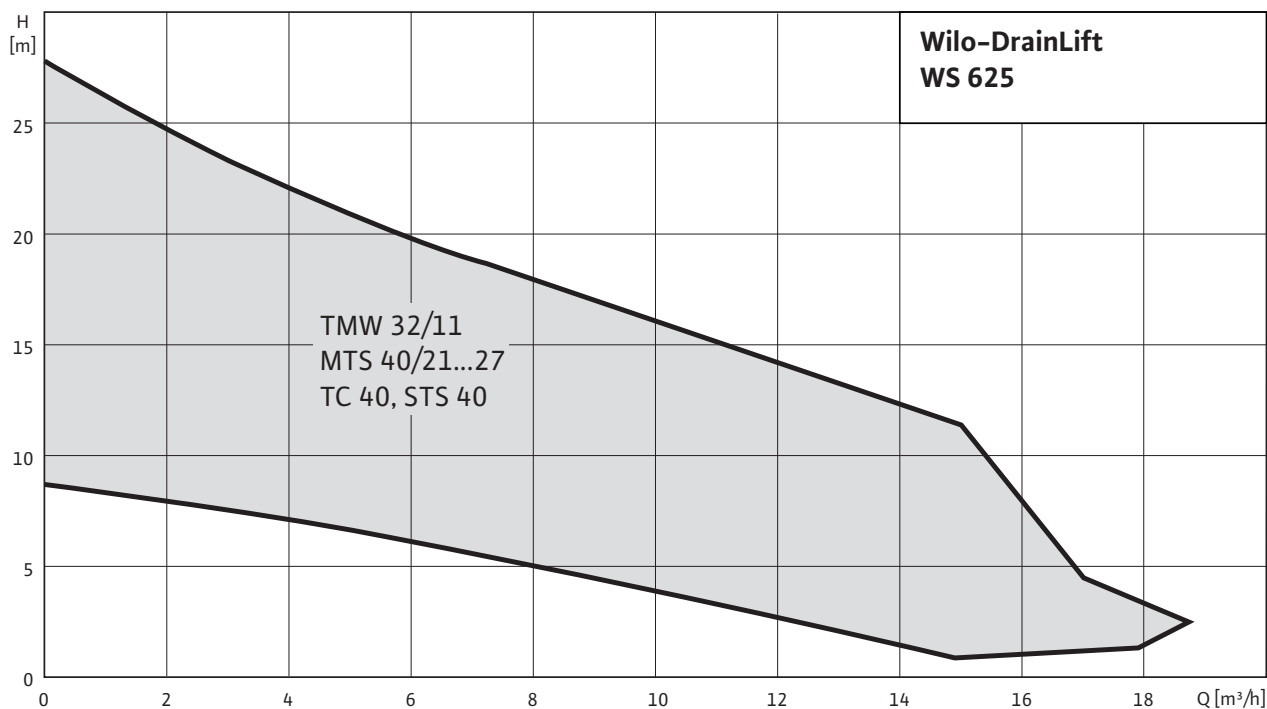

Pour connaître les performances hydrauliques d'une pompe spécifique, voir les caractéristiques techniques de la pompe sélectionnée.

Selon la norme EN 12056-4, respecter une vitesse d'écoulement (dans la conduite de refoulement) comprise entre 0,7 et 2,3 m/s.

#### Informations de commande

Wilo-DrainLift ...	Pour l'utilisation de la/des pompe(s)	🚚	N° de réf.
WS 625 E/1200	TMW 32/11	K	2097141
WS 625 E/1200	TC 40/STS 40	K	2097145
WS 625 E/1200	MTS 40/21...27	K	2097149
WS 625 E/1500	TMW 32/11	K	2097142
WS 625 E/1500	TC 40/STS 40	K	2097146
WS 625 E/1500	MTS 40/21...27	K	2097150
WS 625 E/1800	TMW 32/11	K	2097143
WS 625 E/1800	TC 40/STS 40	K	2097147
WS 625 E/1800	MTS 40/21...27	K	2097151
WS 625 E/2100	TMW 32/11	K	2097144
WS 625 E/2100	TC 40/STS 40	K	2097148
WS 625 E/2100	MTS 40/21...27	K	2097152

🚚 = disponible, L = en stock, C = fabrication sur commande env. 2 semaines, K = fabrication sur commande env. 4 semaines, A = délai de livraison sur demande

### Caractéristiques techniques Wilo-DrainLift WS 625

	WS 625 E/1200			WS 625 E/1500		
	TMW 32/11	TC 40/ STS 40	MTS 40/ 21...27	TMW 32/11	TC 40/ STS 40	MTS 40/ 21...27
Volume brut V/l	368	368	368	460	460	460
Raccord d'alimentation	DN 100	DN 100	DN 100	DN 100	DN 100	DN 100
Pression max. admissible dans la conduite de refoulement p/bar	4	4	6	4	4	6
Raccord côté refoulement	Ø50	Ø50	Ø50	Ø50	Ø50	Ø50
Purge	DN 100	DN 100	DN 100	DN 100	DN 100	DN 100
Poids env. M/kg	30	31	33	38	38	40

### Caractéristiques techniques

	WS 625 E/1800			WS 625 E/2100		
	TMW 32/11	TC 40/ STS 40	MTS 40/ 21...27	TMW 32/11	TC 40/ STS 40	MTS 40/ 21...27
Volume brut V/l	552	552	552	644	644	644
Raccord d'alimentation	DN 100	DN 100	DN 100	DN 100	DN 100	DN 100
Pression max. admissible dans la conduite de refoulement p/bar	4	4	6	4	4	6
Raccord côté refoulement	Ø50	Ø50	Ø50	Ø50	Ø50	Ø50
Purge	DN 100	DN 100	DN 100	DN 100	DN 100	DN 100
Poids env. M/kg	45	46	48	54	54	56

### Dimensions

Wilo-DrainLift ...	Profondeur de montage sous bord supérieur de terrain jusqu'à FEA		Dimensions	
	sans rallonge	avec rallonge	A	B
			mm	
WS 625 E/1200	655	–	1260	600
WS 625 E/1500	955	–	1560	900
WS 625 E/1800	1255	–	1860	1200
WS 625 E/2100	1555	–	2160	1500



# Collecte et transport des eaux usées

## Stations intermédiaires de relevage

### Plan d'encombrement Wilo-DrainLift WS 625

#### Plan d'encombrement Wilo-DrainLift WS 625 E/1200

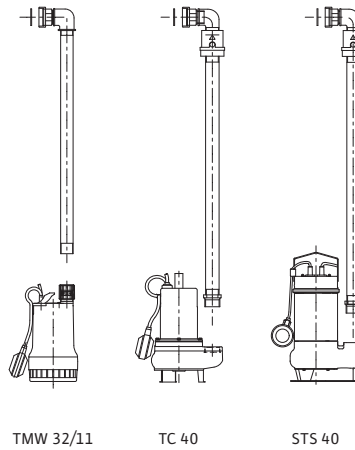
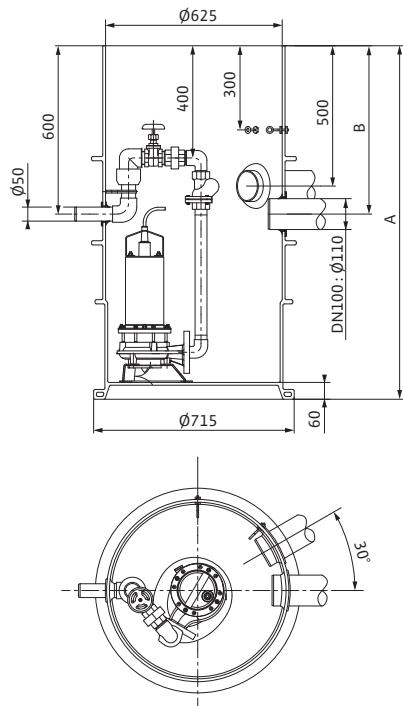

#### Plan d'encombrement Wilo-DrainLift WS 625 E/1500...2100

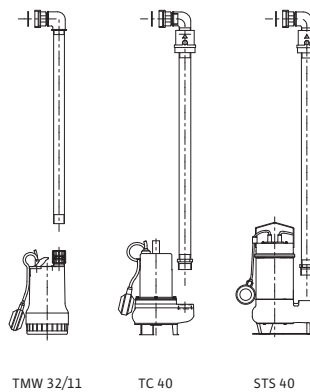
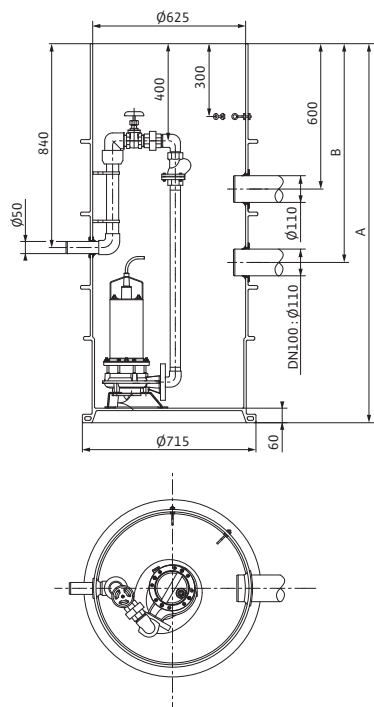

### Exemple d'installation Wilo-DrainLift WS 625

#### Schéma d'installation Wilo-DrainLift WS 625

##### Installation enterrée

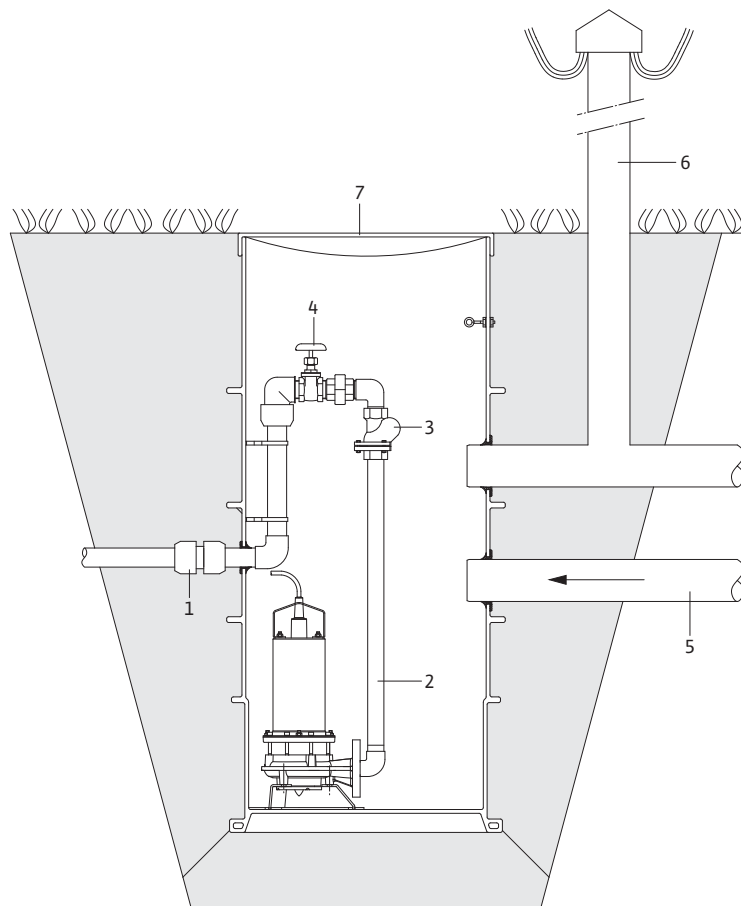

- 1 Manchon double à compression (accessoires)
- 2 Conduite de refoulement (avec clapet anti-retour pos. 3 (pour TMW 32/11 intégré dans la pompe))
- 3 Clapet anti-retour R 1¼
- 4 Vanne d'arrêt 1¼" (fournie)
- 5 Alimentation DN 100
- 6 Purge d'air DN 100
- 7 Capot de cuve (accessoires)

# Collecte et transport des eaux usées

## Stations intermédiaires de relevage

### Accessoires mécaniques Wilo-DrainLift WS 625

		Description	N° de réf.
<b>Recouvrement de cuve WS625 Standard</b>		En PE, Ø 692 x 30 mm, profilé anti-glissant sur le côté supérieur du couvercle avec vis-verrouillage, résistant au passage de personnes	2525207
<b>Recouvrement de cuve WS625 Classe A</b>		En fonte de fer, couvercle avec pièce support pour cuves PE avec Ø int. 625, résistant au passage de personnes classe A selon EN 124	2525318
<b>Recouvrement de cuve WS625 Classe B</b>		En fonte de fer avec du béton (BEGU), couvercle avec pièce support pour cuves PE avec Ø int. 625, classe B résistant au passage de véhicules selon EN 124	2525319
<b>Recouvrement de cuve WS625 Classe D</b>		En fonte de fer avec du béton (BEGU), couvercle avec pièce support autoporteuse pour cuves PE avec Ø int. 625, classe résistant au passage de véhicules selon EN 124	2525320
<b>Manchon double à compression</b>		En PP, pour le raccordement sur une conduite de refoulement en PE à l'extérieur de la cuve sur diamètre de tube 50 x 50 mm	2525183
		En PP, pour le raccordement sur une conduite de refoulement en PE à l'extérieur de la cuve sur diamètre de tube 50 x 63 mm	2525184

### Description de la série Wilo-DrainLift WS 900/1100



#### Construction

Station intermédiaire de relevage synthétique

#### Dénomination

Exemple : **Wilo-DrainLift WS 900 E/MTS 40**

<b>WS</b>	Station intermédiaire de relevage en matière synthétique
<b>900</b>	Diamètre cuve 900 = 900 mm 1100 = 1 100 mm
<b>E</b>	E = pompe simple D = pompe double
<b>MTS 40</b>	Type de pompe sélectionné

#### Domaine d'application

Wilo DrainLift WS 900/1100 est une cuve à pompe simple/double pour le pompage, dans la technique du bâtiment, des eaux usées et chargées dans les pièces et les surfaces au-dessous du niveau de reflux (EN 752). Adaptée comme station intermédiaire de relevage prête à être raccordée pour l'évacuation sous pression et comme station de pompage pour le drainage. La WS 900/1100 est utilisée en dehors des bâtiments dans le sol. Une solution aisée au montage facile, économique et qui permet de gagner du temps pour chaque planificateur et maître d'ouvrage.

#### Types de pompe utilisables

##### TS 40

Fluides légèrement souillés (sans matières fécales), granulométrie 10 mm, câble déconnectable.

##### TP 50

Pour des fluides véhiculés très souillés (sans matières fécales) ; granulométrie 44 mm, câble de raccordement déconnectable

##### TP 65

Pour des fluides véhiculés très souillés (sans matières fécales) ; granulométrie 44 mm, câble de raccordement déconnectable

##### STS 65

Pour des fluides très souillés (contenant ou non des matières fécales), granulométrie 65 mm, câble de raccordement déconnectable, hydraulique Vortex non sujet aux obstructions.

Lors du raccordement à une conduite de refoulement DN 65, conforme aux normes **DIN EN 12050-2** et **EN 12050-1**

##### TP 80

Pour des fluides véhiculés très souillés et les matières fécales ; granulométrie 80 mm. Protection antidéflagrante en série, câble déconnectable (uniquement comme station à pompe simple). Conforme à la norme **DIN EN 12050-1**.

##### MTC 32

Pompe pour eaux chargées avec mécanisme de coupe, comme exécution à courant triphasé, disponible avec ou sans protection antidéflagrante. Pour les hauteurs manométriques jusqu'à 50 m. Conforme aux normes **DIN EN 12050-1** et **EN 12050-1**.

##### MTC 40

Pompe pour eaux chargées avec mécanisme de coupe, pour les hauteurs manométriques basses, en version monophasée ou triphasée, sans protection antidéflagrante. Version monophasée avec interrupteur à flotteur intégré et boîtier de condensateurs. Conforme à la norme **EN 12050-1**.

##### MTS 40

Pour des fluides véhiculés très souillés et les matières fécales. Protection antidéflagrante en série (uniquement 3~400 V), câble de raccordement déconnectable. Avec mécanisme de coupe breveté :

- couteau intérieur rotatif
  - mécanisme de coupe de forme sphérique
  - fonctionnement absolument fiable
- Conforme aux normes **DIN EN 12050-1** et **EN 12050-1**.

#### Particularités/Avantages du produit

- Espace collecteur sans dépôt
- Solidité maximale grâce à un fond de cuve hémisphérique
- 2/4 alimentations sélectionnables sur place
- Station intermédiaire de relevage prête à être raccordée (sans pompe et coffret de commande)
- Tubage en acier inoxydable V4A
- Egalement avec pompes à mécanisme de coupe Wilo-Drain MTS 40/21..39 et MTC.

#### Description/construction

- Charge mobile max. 5 kN/m<sup>2</sup> (selon **DIN EN 124**, groupe 1)
- Pression maximale dans la conduite de refoulement de 6 bars.
- Station intermédiaire de relevage en matière synthétique en PE recyclable
- Sécurité maximale contre les poussées grâce à 2/4 ailerons latéraux (WS 900 = 2 pièces, WS 1100 = 4 pièces) en série, (pas de bague de béton nécessaire)
- 2/4 alimentations sélectionnables sur place
- Solidité maximale grâce au fond de cuve hémisphérique jusqu'à une profondeur d'immersion de 1,20 m dans la nappe phréatique.
- Accouplement en surface Wilo
- 2 tubulures DN 100 pour ventilation et câble de raccordement
- Espace collecteur sans dépôt grâce à un bassin de décantation de la pompe hémisphérique
- Accès aisé à l'indicateur de niveau grâce au montage avec la barre de maintien suspendue

#### Étendue de la fourniture

- Tubage en acier inoxydable de la bride de refoulement de la pompe jusqu'à env. 10 cm en dehors de la cuve
- Système à accouplement en surface avec joints
- Clapet anti-retour et vanne d'isolement montés complets
- Raccord de rinçage G 1½
- Chaîne en acier inoxydable avec crochet de fixation
- Barre de maintien pour le contrôle du niveau (capteur de niveau, interrupteur à flotteur) avec accessoires de montage

# Collecte et transport des eaux usées

## Stations intermédiaires de relevage

### Description de la série Wilo-DrainLift WS 900/1100

- Les stations à pompe double sont livrées avec le nombre double d'accouplements en surface et de robinetteries.
- Matériel de raccord pour deux tubes d'alimentation KG DN 150
- Notice de montage et de mise en service

**Remarque ! Pompe non comprise dans l'étendue de la fourniture !**

### Performances hydrauliques, info de commande Wilo-DrainLift WS 900/1100

#### Performances hydrauliques Wilo-DrainLift WS 900/WS 1100

Courbe caractéristique des types de pompes pouvant être utilisés Wilo-Drain (50 Hz)

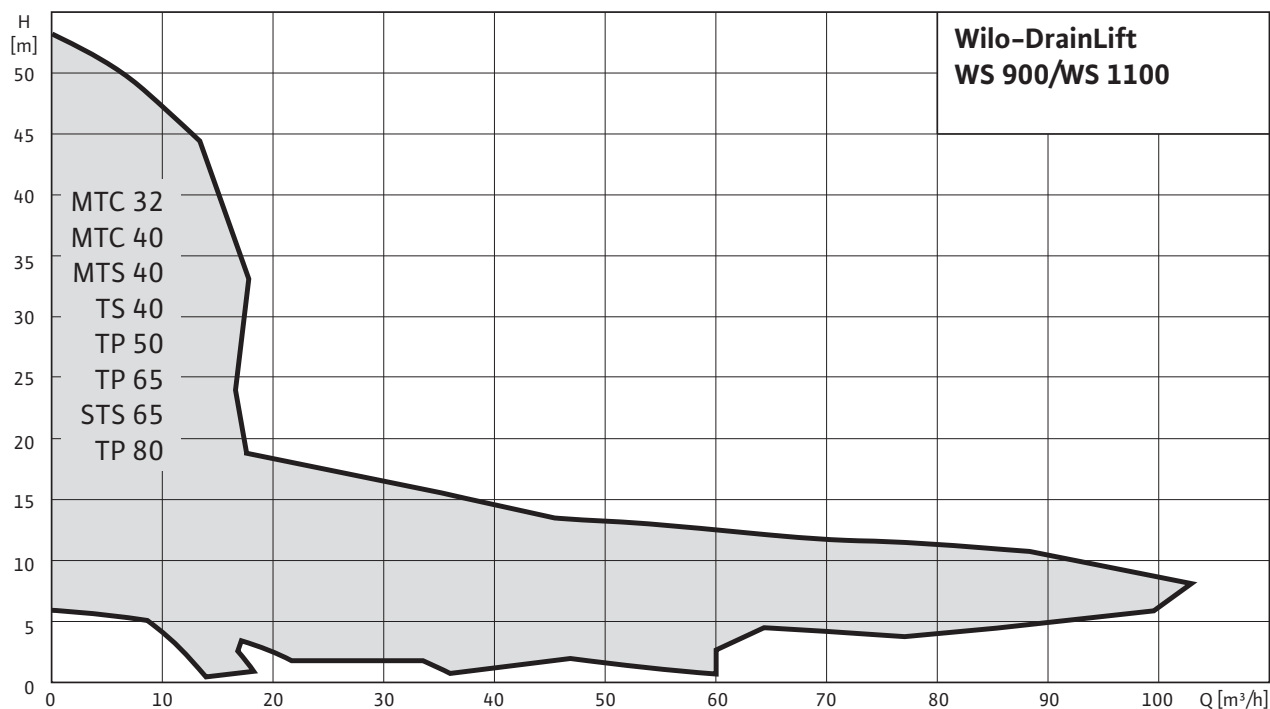

Pour connaître les performances hydrauliques d'une pompe spécifique, voir les caractéristiques techniques de la pompe sélectionnée.

Selon la norme EN 12056-4, respecter une vitesse d'écoulement (dans la conduite de refoulement) comprise entre 0,7 et 2,3 m/s.

#### Informations de commande

Wilo-DrainLift ...	🚚	N° de réf.
WS 900 E/TS 40	L	2507739
WS 900 D/TS 40	L	2507740
WS 900 E/TP 50	L	2506435
WS 900 E/TP 65-STS 65	L	2506436
WS 900 E/MTS 40-MTC	L	2531440
WS 1100 E/TP 50	L	2506432
WS 1100 D/TP 50	L	2506441
WS 1100 E/TP 65-STS 65	L	2506433
WS 1100 D/TP 65-STS 65	L	2506442
WS 1100 E/TP 80-STS 65	L	2506434
WS 1100 E/MTS 40-MTC	L	2531441
WS 1100 D/MTS 40-MTC	L	2531442

🚚 = disponible, L = en stock, C = fabrication sur commande env. 2 semaines, K = fabrication sur commande env. 4 semaines, A = délai de livraison sur demande

# Collecte et transport des eaux usées

## Stations intermédiaires de relevage

### Caractéristiques techniques Wilo-DrainLift WS 900/1100

	WS 900 E/ TS 40	WS 900 D/ TS 40	WS 900 E/ TP 50	WS 900 E/ TP 65-ST5 65	WS 900 E/ MTS 40-MTC
Volume brut V/l	900	900	900	900	880
Raccord d'alimentation	DN 150	DN 150	DN 150	DN 150	DN 150
Pression max. admissible dans la conduite de refoulement <i>p</i> /bar	6	6	6	6	6
Raccord côté refoulement	Rp 1½	Rp 1½	Rp 2	Rp 2½	Rp 1½
Purge	DN 100	DN 100	DN 100	DN 100	DN 100
Poids env. <i>M</i> /kg	75	95	80	90	72

### Caractéristiques techniques

	WS 1100 E/TP 50	WS 1100 D/TP 50	WS 1100 E/ TP 65-ST5 65	WS 1100 D/ TP 65-ST5 65
Volume brut V/l	1240	1240	1240	1240
Raccord d'alimentation	DN 150	DN 150	DN 150	DN 150
Pression max. admissible dans la conduite de refoulement <i>p</i> /bar	6	6	6	6
Raccord côté refoulement	Rp 2	Rp 2	Rp 2½	Rp 2½
Purge	DN 100	DN 100	DN 100	DN 100
Poids env. <i>M</i> /kg	105	130	115	145

### Caractéristiques techniques

	WS 1100 E/TP 80-ST5 65	WS 1100 E/MTS 40-MTC	WS 1100 D/MTS 40-MTC
Volume brut V/l	1240	1215	1220
Raccord d'alimentation	DN 150	DN 150	DN 150
Pression max. admissible dans la conduite de refoulement <i>p</i> /bar	6	6	6
Raccord côté refoulement	DN 80	Rp 1½	Rp 1½
Purge	DN 100	DN 100	DN 100
Poids env. <i>M</i> /kg	170	94	110

### Plan d'encombrement Wilo-DrainLift WS 900/1100

#### Plan d'encombrement

##### Wilo-DrainLift WS 900

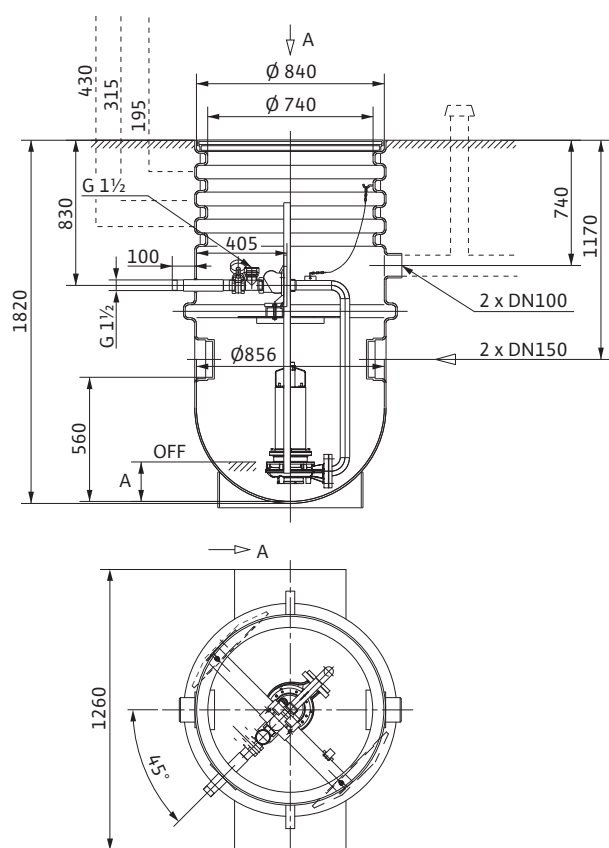

#### Plan d'encombrement

##### Wilo-DrainLift WS 1100

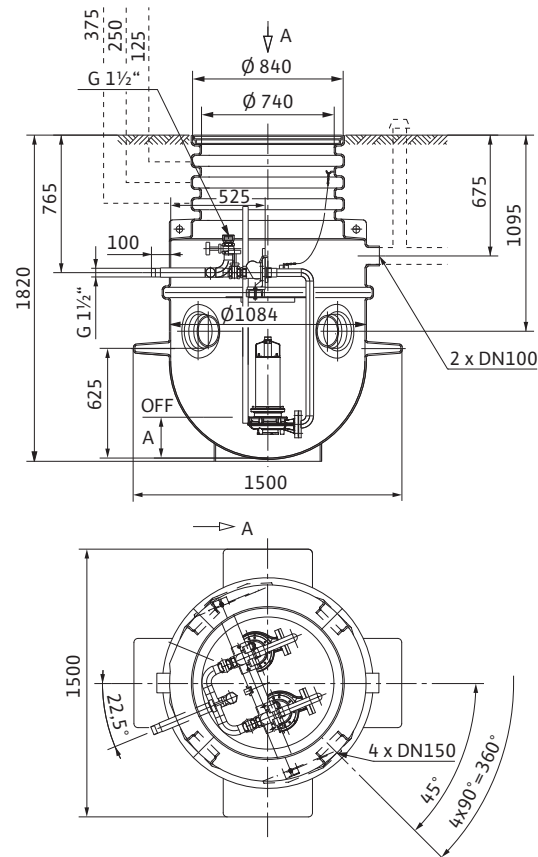

#### Dimensions



Wilo-DrainLift ...	Profondeur de montage sous bord supérieur de terrain jusqu'à FEA		Dimensions A
	sans rallonge	avec rallonge	
	mm		
WS 900 E/TS 40	1245	1345...1945	200
WS 900 D/TS 40	1245	1345...1945	354
WS 900 E/TP 50	1245	1345...1945	220
WS 900 E/TP 65-ST5 65	1245	1345...1945	285
WS 900 E/MTS 40-MTC	1245	1345...1945	200
WS 1100 E/TP 50	1170	1270...1870	230
WS 1100 E/TP 65-ST5 65	1170	1270...1870	260
WS 1100 E/TP 80-ST5 65	1170	1270...1870	330
WS 1100 D/TP 50	1170	1270...1870	310
WS 1100 D/TP 65-ST5 65	1170	1270...1870	360
WS 1100 E/MTS 40-MTC	1170	1270...1870	220
WS 1100 D/MTS 40-MTC	1170	1270...1870	260



# Collecte et transport des eaux usées

## Stations intermédiaires de relevage

### Accessoires mécaniques Wilo-DrainLift WS 900/1100

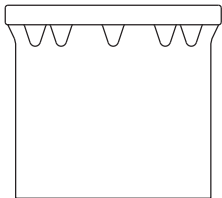
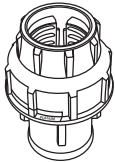
		Description	N° de réf.
<b>Recouvrement de cuve WS 900/1100 standard</b>		En PE, Ø 830 x 52 mm, profilé anti-glissant sur le côté supérieur du couvercle avec deux verrouillages à l'intérieur, résistant au passage de personnes	2506477
<b>Recouvrement de cuve WS 900/1100 « protégé contre la submersion »</b>		En PE, Ø 960 x 100 mm, étanchéisé par un joint intégré, profilé anti-glissant sur le côté supérieur du couvercle, avec six verrouillages en acier inoxydable à action extérieure, résistant au passage de personnes	2506478
<b>Extension de cuve WS 900/1100</b>		En PE, Ø 730 x 800, pour cuves WS900/1100, avec joint, accessoires de montage et prolongation de la barre de maintien pour capteur de niveau. 1 prolongation maximum possible par cuve. D'autres prolongations ne sont pas autorisées.	2506431
<b>Manchon double à compression</b>		En PE, à taraudage (IG), pour le raccordement à une conduite de refoulement PE à l'extérieur de la cuve 1½" (IG) sur diamètre 50 mm	2505044
		En PE, à taraudage (IG), pour le raccordement à une conduite de refoulement PE à l'extérieur de la cuve 1½" (IG) sur diamètre 63 mm	2505045
		En PE, à taraudage (IG), pour le raccordement à une conduite de refoulement PE à l'extérieur de la cuve 2" (IG) sur diamètre 63 mm	2505046

### Accessoires mécaniques Wilo-DrainLift WS 900/1100

# Accessoires électriques

## Accessoires recommandés

Wilo-...	EC- Drain 1x4,0 <sup>1)</sup>	EC- Drain 2x4,0 <sup>2)</sup>	PD1 <sup>1)</sup>	Drain- Control PL1 <sup>1)</sup>	Drain- Control PL1 WS <sup>1)</sup>	Drain- Control PL2 <sup>2)</sup>	Drain- Control PL2 WS <sup>2)</sup>	Drain- Control 1 <sup>1)</sup>	Drain- Control 2 <sup>2)</sup>
<b>Pompes submersibles pour eaux usées, pompes pour eaux usées auto-amorçantes, pompes pour eau chaude</b>									
Wilo-Drain TM/TMW/TMR 32	•	•	o	o	o	o	o	o	o
Wilo-Drain TS/TSW 32	•	•	o	o	o	o	o	o	o
Wilo-Drain TS 40/50/65	•	•	o	o	o	o	o	o	o
Wilo-EMU KS	•	•	o	o	o	o	o	o	o
Wilo-Drain LP/LPC	•	•	o	o	o	o	o	o	o
Wilo-Drain TMT/TMC	•	•	o	o	o	o	o	o	o
Wilo-Drain VC	•	•	o	–	–	–	–	–	–
<b>Pompes submersibles pour eaux chargées avec mécanisme de coupe</b>									
Wilo-Drain MTC40	o	o	•	•	o	•	o	o	o
Wilo-Drain MTC 32	o*	o*	•	o*	o*	o*	o*	•	•
Wilo-Drain MTS 40	o	o	•	•	o	•	o	o	o
<b>Pompes submersibles pour eaux chargées</b>									
Wilo-Drain TC 40	•	•	o	o	o	o	o	o	o
Wilo-Drain STS 40	•	•	o	o	o	o	o	o	o
Wilo-Drain STS 65	•	•	o	o	o	o	o	o	o
Wilo-Drain TP 50	•	•	o	o	o	o	o	o	o
Wilo-Drain TP 65	o	•	o	•	o	•	o	o	o
Wilo Drain TP 80, 100	–	–	–	–	–	–	–	•	•
Wilo-EMU FA 05... jusqu'à 15...	o*	o*	o*	o*	o*	o*	o*	•	•
<b>Stations de relevage des condensats, stations de relevage pour eaux usées</b>									
Wilo-DrainLift Con	–	–	–	–	–	–	–	–	–
Wilo-DrainLift Con Plus	–	–	–	–	–	–	–	–	–
Wilo-DrainLift TMP	–	–	–	–	–	–	–	–	–
Wilo-DrainLift Box	–	–	–	–	–	–	–	–	–
<b>Stations de relevage pour eaux chargées</b>									
Wilo-DrainLift KH 32	–	–	–	–	–	–	–	–	–
Wilo-DrainLift XS-F	–	–	–	–	–	–	–	–	–
Wilo-DrainLift S	–	–	–	–	–	–	–	–	–
Wilo-DrainLift M	–	–	–	–	–	–	–	–	–
Wilo-DrainLift L	–	–	–	–	–	–	–	–	–
Wilo-DrainLift XL	–	–	–	–	–	–	–	–	–
Wilo-DrainLift XXL	–	–	–	–	–	–	–	–	–
Wilo-DrainLift FTS	–	–	–	–	–	–	–	–	–
<b>Stations intermédiaires de relevage</b>									
Wilo-DrainLift WS 40 Basic	–	–	–	–	–	–	–	–	–
Wilo-DrainLift WS 40-50	–	–	–	o	•	o	•	–	–
Wilo-DrainLift WS 625	–	–	•	o	•	o	•	o	o
Wilo-DrainLift WS 900/1100	–	–	•	o	•	o	•	o	o

• = recommandé, o = en option, – = pas nécessaire, \* = jusqu'à une puissance moteur max. de 4 kW

<sup>1)</sup> Coffret de commande pour 1 pompe, <sup>2)</sup> Coffret de commande pour 2 pompes, <sup>3)</sup> Nécessaire pour l'utilisation dans les secteurs à risque d'explosion

## Accessoires recommandés

Wilo-...	KAS	Drain-Alarm 2	Alarm-Control 1	Alarm-Control 2	SK 545	Fiche de protection du moteur CEE	Capteur de niveau	Interrup-teur à flot-teur MS 1
<b>Pompes submersibles pour eaux usées, pompes pour eaux usées auto-amorçantes, pompes pour eau chaude</b>								
Wilo-Drain TM/TMW/TMR 32	o	o	•	o	–	–	o	–
Wilo-Drain TS/TSW 32	o	o	•	o	–	–	o	–
Wilo-Drain TS 40/50/65	o	o	o	o	–	o	o	o
Wilo-EMU KS	o	o	o	o	–	o	o	o
Wilo-Drain LP	o	o	o	o	–	o	o	o
Wilo-Drain LPC	o	o	o	o	–	o	o	o
Wilo-Drain TMT/TMC	o	o	o	o	–	o	o	o
Wilo-Drain VC	o	o	o	o	–	o	o	o
<b>Pompes submersibles pour eaux chargées avec mécanisme de coupe</b>								
Wilo-Drain MTC40	o	o	o	o	–	o	o	o
Wilo-Drain MTC 32	o	o	o	o	–	o	•	o
Wilo-Drain MTS 40	o	o	o	o	–	o	•	o
<b>Pompes submersibles pour eaux chargées</b>								
Wilo-Drain TC 40	o	o	o	o	–	o	o	o
Wilo-Drain STS 40	o	o	o	o	–	o	o	o
Wilo-Drain STS 65	o	o	o	o	–	o	o	•*
Wilo-Drain TP 50	o	o	o	o	•	o	o	o
Wilo-Drain TP 65	o	o	o	o	•	o	o	o
Wilo Drain TP 80, 100	o	o	o	–	•	o*	•	o
Wilo-EMU FA 05... jusqu'à 15...	o	o	o	–	–	o*	•	o
<b>Stations de relevage des condensats, stations de relevage pour eaux usées</b>								
Wilo-DrainLift Con	–	–	–	–	–	–	–	–
Wilo-DrainLift Con Plus	–	–	–	–	–	–	–	–
Wilo-DrainLift TMP	–	–	o	•	–	–	–	–
Wilo-DrainLift Box	o	o	o	•	–	–	–	–
<b>Stations de relevage pour eaux chargées</b>								
Wilo-DrainLift KH 32	–	–	o	•	–	–	–	–
Wilo-DrainLift XS-F	–	–	–	–	–	–	–	–
Wilo-DrainLift S	o	o	o	o	–	–	–	–
Wilo-DrainLift M	–	–	–	–	–	–	–	–
Wilo-DrainLift L	–	–	–	–	–	–	–	–
Wilo-DrainLift XL	–	–	–	–	–	–	–	–
Wilo-DrainLift XXL	–	–	–	–	–	–	–	–
Wilo-DrainLift FTS	o	o	o	o	–	–	–	–
<b>Stations intermédiaires de relevage</b>								
Wilo-DrainLift WS 40 Basic	o	o	o	o	–	–	•	–
Wilo-DrainLift WS 40-50	o	o	o	o	–	–	•	o
Wilo-DrainLift WS 625	o	o	o	o	–	–	•	o
Wilo-DrainLift WS 900/1100	o	o	o	o	–	–	•	o

• = recommandé, o = en option, – = pas nécessaire, \* = jusqu'à une puissance moteur max. de 4 kW

1) Coffret de commande pour 1 pompe, 2) Coffret de commande pour 2 pompes, 3) Nécessaire pour l'utilisation dans les secteurs à risque d'explosion

# Accessoires électriques

## Accessoires recommandés

Wilo-...	Interrupteur à flotteur WA	Système pneumatique de détection	Système par bulles d'air	Relais d'isolation Ex	Barrière Zener	Armoire de commande	Voyant lumineux à flash	Avertisseur sonore
<b>Pompes submersibles pour eaux usées, pompes pour eaux usées auto-amorçantes, pompes pour eau chaude</b>								
Wilo-Drain TM/TMW/TMR 32	•	o	o	–	–	o	o	o
Wilo-Drain TS/TSW 32	•	o	o	–	–	o	o	o
Wilo-Drain TS 40	•	o	o	–	–	o	o	o
Wilo-Drain TS 50/65	•	o	o	o <sup>3)</sup>	o <sup>3)</sup>	o	o	o
Wilo-EMU KS	•	o	o	o <sup>3)</sup>	o <sup>3)</sup>	o	o	o
Wilo-Drain LP/LPC	•	o	o	–	–	o	o	o
Wilo-Drain TMT/TMC	•	o	o	–	–	o	o	o
Wilo-Drain VC	•	o	o	–	–	o	o	o
<b>Pompes submersibles pour eaux chargées avec mécanisme de coupe</b>								
Wilo-Drain MTC40	o	•	o	o	o	o	o	o
Wilo-Drain MTC 32	o	o	o	o <sup>3)</sup>	o <sup>3)</sup>	o	o	o
Wilo-Drain MTS 40	o	•	o	o <sup>3)</sup>	o <sup>3)</sup>	o	o	o
<b>Pompes submersibles pour eaux chargées</b>								
Wilo-Drain TC 40	•	o	o	–	–	o	o	o
Wilo-Drain STS 40	•	o	o	–	–	o	o	o
Wilo-Drain STS 65	•	o	o	o <sup>3)</sup>	o <sup>3)</sup>	o	o	o
Wilo-Drain TP 50	•	o	o	o <sup>3)</sup>	o <sup>3)</sup>	o	o	o
Wilo-Drain TP 65	o	•	o	o <sup>3)</sup>	o <sup>3)</sup>	o	o	o
Wilo Drain TP 80, 100	o	–	o	o <sup>3)</sup>	o <sup>3)</sup>	o	o	o
Wilo-EMU FA 05... jusqu'à 15...	o	o	o	o <sup>3)</sup>	o <sup>3)</sup>	o	o	o
<b>Stations de relevage des condensats, stations de relevage pour eaux usées</b>								
Wilo-DrainLift Con	–	–	–	–	–	–	o	o
Wilo-DrainLift Con Plus	–	–	–	–	–	–	o	o
Wilo-DrainLift TMP	–	–	–	–	–	–	o	o
Wilo-DrainLift Box	o	–	–	–	–	–	o	o
<b>Stations de relevage pour eaux chargées</b>								
Wilo-DrainLift KH 32	–	–	–	–	–	–	o	o
Wilo-DrainLift XS-F	–	–	–	–	–	–	o	o
Wilo-DrainLift S	–	–	–	–	–	–	o	o
Wilo-DrainLift M	–	–	–	–	–	–	o	o
Wilo-DrainLift L	–	–	–	–	–	–	o	o
Wilo-DrainLift XL	–	–	–	–	–	–	o	o
Wilo-DrainLift XXL	–	–	–	–	–	–	o	o
Wilo-DrainLift FTS	–	–	–	–	o	–	o	o
<b>Stations intermédiaires de relevage</b>								
Wilo-DrainLift WS 40 Basic	o	–	–	–	–	o	o	o
Wilo-DrainLift WS 40-50	o	–	–	o	o	o	o	o
Wilo-DrainLift WS 625	o	o	o	o	o	o	o	o
Wilo-DrainLift WS 900/1100	o	o	o	o	o	o	o	o

• = recommandé, o = en option, – = pas nécessaire, \* = jusqu'à une puissance moteur max. de 4 kW

1) Coffret de commande pour 1 pompe, 2) Coffret de commande pour 2 pompes, 3) Nécessaire pour l'utilisation dans les secteurs à risque d'explosion

## Equipement/fonction coffrets de commande Basis et Comfort

Wilo-...	EC-Drain 1x4,0	EC-Drain 2x4,0	PD1	Drain- Control PL 1/ PL 1 WS	Drain- Control PL 2/ PL 2 WS	Drain- Control 1	Drain- Control 2
<b>Domaines d'application</b>							
Coffret de commande pour le pilotage des pompes	•	•	•	•	•	•	•
Avertisseur	-	-	-	-	-	-	-
Relais de contrôle	-	-	-	-	-	-	-
Nombre de pompes à piloter	1	2	1	1	2	1	2
<b>Alimentation réseau</b>							
Monophasé 230 V/50 Hz	•	•	•	•	•	•	•
3~400 V/50 Hz	•	•	•	•	•	•	•
Intensité max. en cas de couplage direct	12 A	2 x 12 A	12 A	12 A	2 x 12 A	10A	2 x 10 A
Intensité max. en cas de couplage étoile triangle	-	-	-	-	-	> 10 A	> 10 A
<b>Construction</b>							
Piloté par microprocesseur	-	•	•	•	•	•	•
Electronique	•	-	-	-	-	-	-
Boîtier plastique	•	•	•	•	•	•	•
<b>Equipement</b>							
Fonctionnement "Test"	-	•	•	•	•	•	•
Compteur des démarrages de pompe/compteur des impulsions	-	-	-	•	•	-	-
Ecran à cristaux liquides	-	-	-	•	•	•	•
LED/témoin lumineux	•	•	•	•	•	•	•
Interrupteur principal	•	•	-	(WS uniquement)	(WS uniquement)	•	•
Indication de l'ampérage	-	-	-	•	•	• <sup>2)</sup>	• <sup>2)</sup>
Voltmètre	-	-	-	-	-	-	-
Temporisation réglable	-	•	•	•	•	•	•
Compteurs horaires de fonctionnement	-	-	-	•	•	•	•
Acquisition du niveau avec interrupteur à flotteur	• <sup>3)</sup>	-	-	• <sup>3)</sup>	• <sup>3)</sup>	• <sup>3)</sup>	• <sup>3)</sup>
Acquisition du niveau avec capteur de pression pneumatique	-	•	•	•	•	-	-
Acquisition du niveau avec capteur de niveau (4-20 mA)	-	-	•	• <sup>4)</sup>	• <sup>4)</sup>	• <sup>4)</sup>	• <sup>4)</sup>
Acquisition du niveau avec des électrodes	-	-	-	-	-	-	-
Alarme dépendante du réseau	•	•	•	•	•	•	•
Alarme indépendante du secteur	-	•	•	-	-	-	-
Alarme intégrée (alarme sonore)	•	•	•	•	•	-	-
Permutation des pompes	-	•	-	-	•	-	•

• = fourni, o = en option, - = pas fourni

<sup>1)</sup> d'autres puissances de moteur sur demande

<sup>2)</sup> uniquement pour des coffrets en démarrage direct (jusqu'à 4 kW)

<sup>3)</sup> dans la zone en danger d'explosion, uniquement avec relais d'isolation Ex

<sup>4)</sup> dans la zone en danger d'explosion, uniquement avec barrière Zener

# Accessoires électriques

## Equipement/fonction coffrets de commande Basis et Comfort

Wilo-...	EC-Drain 1x4,0	EC-Drain 2x4,0	PD1	Drain- Control PL 1/ PL 1 WS	Drain- Control PL 2/ PL 2 WS	Drain- Control 1	Drain- Control 2
<b>Fonction de signalisation/affichage</b>							
Message de marche centralisé (SBM)	•	–	–	–	–	–	–
Message de défauts centralisé (SSM)	•	•	•	•	•	•	•
Message de marche individuel (EBM)	–	–	–	–	–	•	•
Message de défauts individuel (ESM)	–	–	–	–	•	–	–
<b>Pompes submersibles pour eaux chargées avec mécanisme de coupe</b>							
WSK	•	•	•	•	•	•	•
PTC	–	–	–	–	–	•	•
Etanchéité (DI)	–	–	–	–	–	•	•
Electronique	•	•	•	•	•	• ( < 10 A)	• ( < 10 A)
Protection thermique moteur	–	–	–	o	o	• ( < 10 A)	• ( < 10 A)

• = fourni, o = en option, – = pas fourni

<sup>1)</sup> d'autres puissances de moteur sur demande

<sup>2)</sup> uniquement pour des coffrets en démarrage direct (jusqu'à 4 kW)

<sup>3)</sup> dans la zone en danger d'explosion, uniquement avec relais d'isolation Ex

<sup>4)</sup> dans la zone en danger d'explosion, uniquement avec barrière Zener

## Equipement/fonction coffrets de commande Basis et Comfort

Wilo-...	KAS	Drain-Alarm 2	Alarm-Control 1	Alarm-Control 2	SK 545
<b>Domaines d'application</b>					
Coffret de commande pour le pilotage des pompes	-	-	-	-	-
Avertisseur	•	•	•	•	-
Relais de contrôle	-	-	-	-	•
Nombre de pompes à piloter	-	-	-	-	2
<b>Alimentation réseau</b>					
Monophasé 230 V/50 Hz	•	•	•	•	-
3~400 V/50 Hz	-	-	-	-	-
Intensité max. en cas de couplage direct	-	-	-	-	-
Intensité max. en cas de couplage étoile triangle	-	-	-	-	-
<b>Construction</b>					
Piloté par microprocesseur	-	-	-	-	-
Electronique	•	•	•	•	•
Boîtier plastique	•	•	•	•	•
<b>Equipement</b>					
LED/témoin lumineux	-	•	-	-	•
Acquisition du niveau avec interrupteur à flotteur	-	•	•	•	-
Acquisition du niveau avec capteur de pression pneumatique	-	-	-	-	-
Acquisition du niveau avec capteur de niveau (4-20 mA)	-	-	-	-	-
Acquisition du niveau avec des électrodes	•	-	-	-	-
Alarme dépendante du réseau	•	•	•	•	-
Alarme indépendante du secteur	-	•	•	•	-
Alarme intégrée (alarme sonore)	-	•	•	•	-
Prise monophasée -230 V	-	-	-	•	-
<b>Fonction de signalisation/affichage</b>					
Message de marche centralisé (SBM)	-	-	-	-	-
Message de défauts centralisé (SSM)	-	-	-	-	-
Message de marche individuel (EBM)	-	-	-	-	-
Message de défauts individuel (ESM)	-	•	•	-	-
<b>Pompes submersibles pour eaux chargées avec mécanisme de coupe</b>					
WSK	-	-	-	-	•
PTC	-	-	-	-	-
Etanchéité (DI)	-	-	-	-	•
Electronique	-	-	-	-	-
Protection thermique moteur	-	-	-	-	-

• = fourni, - = non fourni



## Descriptions des produits

### Coffret de commande Wilo EC-Drain PD 1

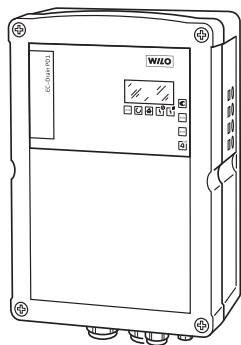

Coffret de commande pour la régulation par niveau de 1 pompe submersible pour eaux usées ou pour eaux chargées des gammes Wilo-Drain ou Wilo-EMU. Le niveau peut être détecté via un système pneumatique de détection ou 2 interrupteurs à flotteur.

- Diode pour alarme, fonctionnement/temporisation, mode manuel/automatique
- Bornes d'entrée pour le raccord de 2 interrupteurs à flotteur (WA 65, WA 95 ou MS 1)
- Bouton-poussoir pour le mode manuel de la pompe
- Le réglage du niveau de commande et des intensités moteur s'effectuent via un potentiomètre et des interrupteur DIP
- Contacts secs pour report de défauts centralisé (inverseur)
- Enclenchement forcé de la pompe
- Déclenchement de la pompe après temporisation
- Vibreur d'alarme intégré dépendant du secteur via un accumulateur 9 V (disponible en tant qu'accessoire)

Caractéristiques techniques :

Tension de service : 1~230 V ou 3~400 V

Fréquence : 50/60 Hz

Classe de protection : IP 54

Dimensions (l x H x P) : 190 x 320 x 110 mm

**Attention :** Les coffrets de commande ne sont pas protégés contre les explosions et ne doivent être utilisés qu'en dehors des zones à risques. Pour le pilotage des pompes dans un secteur avec risque d'explosion il faut prévoir un relais d'isolation Ex.

### Coffret de commande Wilo-EC-Drain 1x4,0

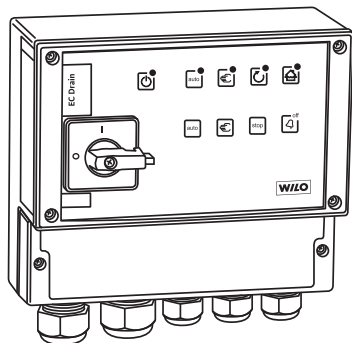

Coffret de commande à commande électronique pour la commande automatique et par capteurs de 1 pompe submersible pour eaux chargées/usées de la gamme Wilo-Drain ou Wilo-EMU

- Protection moteur par surveillance intégrée du courant moteur et évaluation WSK (protection par thermistance)
- Interrupteur principal verrouillable
- Raccordement des capteurs pour interrupteurs à flotteur de type WA 65, WA 95
- Bouton-poussoir pour le mode manuel de la pompe
- Alarme « Niveau haut »
- Démarrage forcé possible en cas de niveau d'eau élevé
- Report de défaut, contact sec (inverseur) et report de service, contact sec (inverseur)
- Vibreur d'alarme intégré dépendant du secteur
- Indicateur de service, de niveau haut et de défaut via DEL en face avant

Caractéristiques techniques :

• Tension de service : 1~230 V, 3~400 V, 3~230 V

• Puissance de raccordement  $P_2$  : 4,0 kW

• Courant maximal : 12 A

• Fréquence : 50/60 Hz

• Classe de protection : IP 65 (à l'intérieur de bâtiments/armoires de commande)

• Dimensions (l x H x P) : 215 x 220 x 125 mm

**Attention :** Les coffrets de commande ne sont pas protégés contre les explosions et ne doivent être utilisés qu'en dehors des zones à risques. Pour le pilotage des pompes dans un secteur avec risque d'explosion il faut prévoir un relais d'isolation Ex.

## Descriptions des produits

### Coffret de commande Wilo-EC-Drain 2x4,0

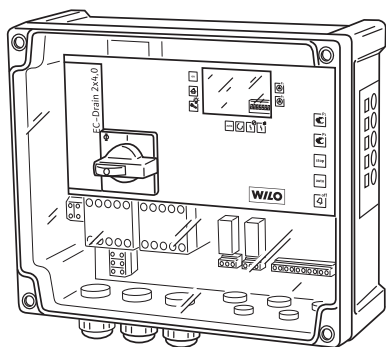

Coffret de commande commandé par microprocesseur pour le pilotage automatique et par capteurs de 2 pompes submersibles pour eaux chargées ou usées de la gamme Wilo-Drain ou Wilo-EMU

- Protection moteur par évaluation WSK (protection par thermistance)
- Interrupteur principal verrouillable
- Raccordement pour 3 interrupteurs à flotteur type WA 65, WA 95 et MS 1
- 2 boutons-poussoirs pour le mode manuel des pompes
- Fonction « kick » de la pompe réglable pour un démarrage de la pompe de 2 s après une durée d'immobilisation de 24 heures
- Alarme « Niveau haut »
- Démarrage forcé possible en cas de niveau d'eau élevé
- Report de défauts centralisé à contact sec (inverseur) et alarme niveau « haut » à contact sec (inverseur)
- Vibreur d'alarme intégré dépendant du secteur via un accumulateur 9 V (disponible en tant qu'accessoire)
- Affichage des états de fonctionnement, de submersion et de panne via des DEL
- Affichage des intervalles d'entretien

Caractéristiques techniques :

- Tension de service : 1~230 V, 3~400 V
- Puissance de raccordement  $P_2$  : 2x 4,0 kW
- Courant maximal : 2 x 12 A
- Fréquence : 50/60 Hz
- Classe de protection : IP 54
- Dimensions (l x H x P) : 289 x 239 x 155 mm

**Attention :** Les coffrets de commande ne sont pas protégés contre les explosions et ne doivent être utilisés qu'en dehors des zones à risques. Pour le pilotage des pompes dans un secteur avec risque d'explosion il faut prévoir un relais d'isolation Ex.

### Coffret de commande Wilo-DrainControl PL 1

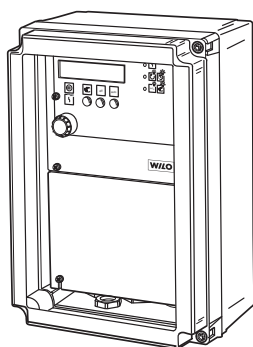

Coffret de commande pour la régulation du niveau d'une pompe submersible. L'acquisition du niveau peut être réalisée avec le procédé pneumatique à injection ou pneumatique de détection via interrupteur à flotteur ou capteur électronique de niveau.

- Ecran à cristaux liquides
- Diode pour alarme, fonctionnement/temporisation, mode manuel/automatique
- Bornes d'entrée pour le raccordement d'interrupteurs à flotteur (WA 65, WA 95 ou MS1) ou pour le raccordement d'un capteur de niveau (réglage d'usine : capteur de niveau 0-1 mWS (4-20 mA). Des capteurs de niveau de 0-1 mWS à 0-5 mWS peuvent être raccordés en option. Le réglage s'effectue via le menu du coffret de commande
- Contacts secs pour message de défauts centralisé et alarme trop plein
- Activation forcée de la pompe
- Coupure de la pompe après temporisation
- Vibreur intégré
- Compteurs horaires de fonctionnement, démarrages de pompes

Caractéristiques techniques :

- Tension de service : 1~230 V, 3~400 V
- Puissance de raccordement  $P_2$  : 4,0 kW
- Fréquence : 50/60 Hz
- Classe de protection : IP 65 (à l'intérieur de bâtiments/armoires de commande)
- Dimensions (l x H x P) : 180 x 255 x 180 mm

**Attention :** Les coffrets de commande ne sont pas protégés contre les explosions et ne doivent être utilisés qu'en dehors des secteurs à risque. Pour le pilotage des pompes, prévoir un capteur de niveau avec barrière Zener (secteur à risque d'explosion) ou un interrupteur à flotteur (secteur à risque d'explosion avec relais de coupure).

## Descriptions des produits

### Coffret de commande Wilo DrainControl PL 1-WS

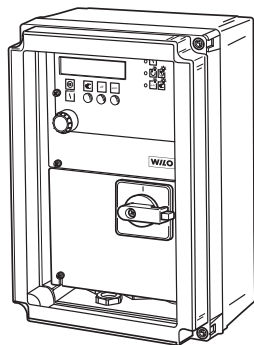

Coffret de commande pour la régulation du niveau d'une pompe submersible. L'acquisition du niveau peut être réalisée avec le procédé pneumatique à injection ou pneumatique de détection via interrupteur à flotteur ou capteur électronique de niveau.

- Ecran LCD
- Diode pour alarme, fonctionnement/temporisation, mode manuel/automatique
- Bornes d'entrée pour le raccordement d'interrupteurs à flotteur (WA 65, WA 95 ou MS1) ou pour le raccordement d'un capteur de niveau (réglage d'usine : capteur de niveau 0-1 mWS (4-20 mA). Des capteurs de niveau de 0-1 mWS à 0-5 mWS peuvent être raccordés en option. Le réglage s'effectue via le menu du coffret de commande
- Contacts secs pour message de défauts centralisé et alarme trop plein
- Activation forcée de la pompe
- Coupure de la pompe après temporisation
- Vibreur intégré
- Compteurs horaires de fonctionnement, démarrages de pompes
- Interrupteur principal verrouillable
- Réseau triphasé, aucun conducteur neutre nécessaire

Caractéristiques techniques :

- Tension de service : 1~230 V, 3~400 V
- Puissance de raccordement  $P_2$  : 4,0 kW
- Fréquence : 50/60 Hz
- Classe de protection : IP 65 (à l'intérieur de bâtiments/armoires de commande)
- Dimensions (l x H x P) : 180 x 255 x 180 mm

**Attention :** Les coffrets de commande ne sont pas protégés contre les explosions et ne doivent être utilisés qu'en dehors des secteurs à risque. Pour le pilotage des pompes, prévoyez un capteur de niveau avec barrière Zener (secteur à risque d'explosion) ou un interrupteur à flotteur (secteur à risque d'explosion avec relais de coupure).

### Coffret de commande Wilo-DrainControl PL 2

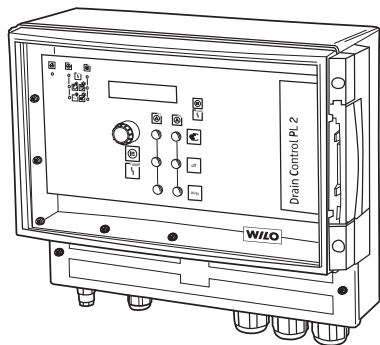

Coffret de commande, pour la régulation du niveau de 2 pompes submersibles. L'acquisition du niveau peut être réalisée avec le procédé pneumatique à injection ou pneumatique de détection via interrupteur à flotteur ou capteur électronique de niveau.

- Ecran LCD, multilingue
- Diode pour alarme, fonctionnement/temporisation, mode manuel/automatique
- Bornes d'entrée pour le raccordement d'interrupteurs à flotteur (WA 65, WA 95 ou MS1) ou pour le raccordement d'un capteur de niveau (réglage d'usine : capteur de niveau 0 mWS (-2,5 mA). Des capteurs de niveau de 0-1 mWS à 0-5 mWS peuvent être raccordés en option. Le réglage s'effectue via le menu du coffret de commande
- Contacts secs pour message de défauts centralisé et alarme trop plein, défaut pompe 1, défaut pompe 2
- Activation forcée de la pompe
- Coupure de la pompe après temporisation
- Permutation automatique en cas de défaut
- Vibreur intégré
- Compteurs horaires de fonctionnement, démarrages de pompes

Caractéristiques techniques :

- Tension de service : 1~230 V, 3~400 V
- Puissance de raccordement  $P_2$  : 2x 4,0 kW
- Fréquence : 50/60 Hz
- Classe de protection : IP 65 (à l'intérieur de bâtiments/armoires de commande)
- Dimensions (l x H x P) : 320 x 300 x 120 mm

**Attention :** Les coffrets de commande ne sont pas protégés contre les explosions et ne doivent être utilisés qu'en dehors des secteurs à risque. Pour le pilotage des pompes, prévoyez un capteur de niveau avec barrière Zener (secteur à risque d'explosion) ou un interrupteur à flotteur (secteur à risque d'explosion avec relais de coupure).

## Descriptions des produits

### Coffret de commande Wilo-DrainControl PL 2-WS

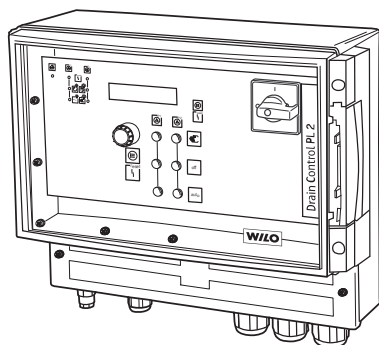

Coffret de commande, pour la régulation du niveau de 2 pompes submersibles. L'acquisition du niveau peut être réalisée avec le procédé pneumatique à injection ou pneumatique de détection via interrupteur à flotteur ou capteur électronique de niveau.

- Ecran LCD multilingue
- Diode pour alarme, fonctionnement/temporisation, mode manuel/automatique
- Bornes d'entrée pour le raccordement d'interrupteurs à flotteur (WA 65, WA 95 ou MS1) ou pour le raccordement d'un capteur de niveau (réglage d'usine : capteur de niveau 0-1 mWS (4-20 mA). Des capteurs de niveau de 0-1 mWS à 0-5 mWS peuvent être raccordés en option. Le réglage s'effectue via le menu du coffret de commande
- Contacts secs pour message de défauts centralisé et alarme trop plein, défaut pompe 1, défaut pompe 2
- Activation forcée de la pompe
- Coupure de la pompe après temporisation
- Permutation automatique en cas de défaut
- Vibreur intégré
- Compteurs horaires de fonctionnement, démarrages de pompes
- Interrupteur principal verrouillable
- Réseau triphasé, aucun conducteur neutre nécessaire

Caractéristiques techniques :

- Tension de service : 1~230 V, 3~400 V
- Puissance de raccordement  $P_2$  : 2x 4,0 kW
- Fréquence : 50/60 Hz
- Classe de protection : IP 65 (à l'intérieur de bâtiments/armoires de commande)
- Dimensions (l x H x P) : 320 x 300 x 120 mm

**Attention :** Les coffrets de commande ne sont pas protégés contre les explosions et ne doivent être utilisés qu'en dehors des secteurs à risque. Pour le pilotage des pompes, prévoir un capteur de niveau avec barrière Zener (secteur à risque d'explosion) ou un interrupteur à flotteur (secteur à risque d'explosion avec relais de coupure).

## Descriptions des produits

### Coffret de commande Wilo DrainControl 1/2

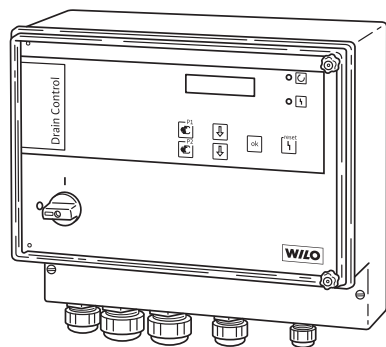

- Coffret commandé par microprocesseur pour pilotage entièrement automatique de 1 ou 2 pompes submersibles pour eaux chargées/usées de la gamme Wilo-Drain et Wilo-EMU.
- Commutateur Manuel-Automatique via clavier sensitif
  - Ecran LCD affichant 2 x 16 caractères, multilingue, commande par menus via clavier sensitif
  - Bornes d'entrée pour le raccordement d'un capteur de niveau
    - Standard : 0-2,5 mWs (4-20 mA)
    - En option : 0-1 mWs (4-20 mA) ou 0- 5 mWs (4-20 mA)
  - Bornes d'entrée pour le raccord des interrupteurs à flotteur WA 65, WA 95 ou MS1
  - Contrôle automatique de défaillance de phases et de champ magnétique
  - Compteurs horaires de fonctionnement
  - Permutation automatique des pompes (Control 2) après chaque opération de pompage
  - Contacts secs pour :
    - Message de défauts centralisé
    - Klaxon (contact à fermeture)
    - Pompe 1 en marche (contact à fermeture)
    - Pompe 2 en marche (contact à fermeture) uniquement Control 2
  - Interrupteur principal
  - Discontacteur électronique moteur intégré
  - Température ambiante max. 40 °C
  - Corps : en plastique pour montage mural
  - Mode de démarrage : direct ou étoile-triangle

#### Caractéristiques techniques :

- Tension de service : 1~230 V, 3~400 V, 3~230 V
- Fréquence : 50 Hz
- Classe de protection : IP 54
- Dimensions (l x H x P) : suivant le modèle

**Attention :** Les coffrets de commande ne sont pas protégés contre les explosions et ne doivent être utilisés qu'en dehors des secteurs à risque. Pour le pilotage des pompes, prévoir un capteur de niveau avec barrière Zener (secteur à risque d'explosion) ou un interrupteur à flotteur (secteur à risque d'explosion avec relais de coupure).

### Petit coffret de commande d'alarme Wilo KAS

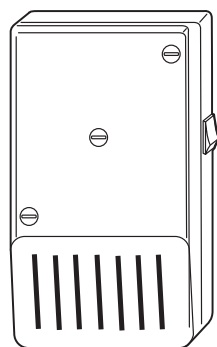

Petit coffret de commande d'alarme avec sonnette d'alarme, capteur de signal (électrode) et 3 m de câble

#### Caractéristiques techniques :

- Bloc d'alimentation à rechargement automatique (réserve de marche env. 5 h.)
- Boîtier à fiche ISO (contact de protection)
- Classe de protection : IP 30
- Intensité du signal : 70 dBA
- 230 V~ / 9 V= ; 1,5 VA

## Descriptions des produits

### Coffret d'alarme Wilo-DrainAlarm

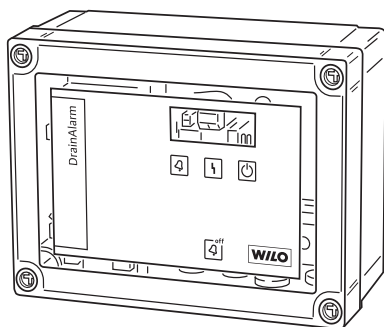

Coffret d'alarme pour montage mural avec message d'alerte optique et sonore (vibreur) 85 dBA, bloc d'alimentation à rechargement automatique, contact sec, coffret ISO, classe de protection IP 54, 1~230 V. Prévoir un interrupteur à flotteur WA... en tant que capteur.

### Coffret d'alarme Wilo AlarmControl

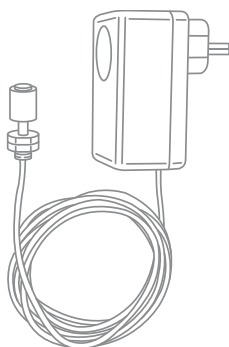

#### > Wilo AlarmControl 1

Système d'alarme indépendant du secteur avec fiche à contact de protection, accu, indicateur d'alarme acoustique (vibreur) et contact sec. Petit interrupteur à flotteur avec 3 m de câble monté sur l'appareil.

#### > Wilo AlarmControl 2

Système d'alarme indépendant du secteur avec fiche intermédiaire à contact de protection pour le raccordement d'un appareil, p. ex. machine à laver. Avec accu et indicateur d'alarme acoustique (vibreur). Petit interrupteur à flotteur avec 3 m de câble monté sur l'appareil.

Caractéristiques techniques :

- Tension de service : 1~230 V, 50 Hz
- Tension de commande : 12 V CC (non stabilisée)
- Contact d'alarme avec AlarmControl 1 : contact sec à fermeture, charge de contact max. 1 A (230 V CA)
- Prise de contact avec AlarmControl 2 : charge de contact max. 16 A. (250 V CA)
- Classe de protection : IP 20
- Corps : ABS
- Longueur du câble du petit interrupteur à flotteur : 3 m (2 x 0,75 mm<sup>2</sup>)
- Température ambiante max. : + 60 °C
- Dimensions (l x H x P) : 68 x 112 x 53 mm

**Attention :** Les coffrets de commande ne sont pas protégés contre les explosions et ne doivent être utilisés qu'en dehors des zones à risques.

### Coffret de commande du moteur

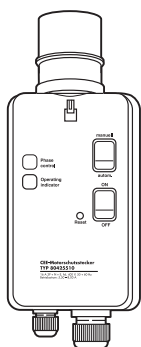

Disjoncteur-protecteur de moteur (uniquement jusqu'à la puissance nominale du moteur  $P_2 < 4$  kW) sans protection thermique contre la surintensité du moteur.

- Inverseur de phase
- Contrôle de champ tournant
- Interrupteur marche/arrêt
- Indicateur de service

Caractéristiques techniques :

- Raccordement : triphasé 400 V/50 Hz, à 5 pôles
- Courant max. : 16 A
- Classe de protection : IP 54

**Attention :** Les coffrets de commande ne sont pas protégés contre les explosions et ne doivent être utilisés qu'en dehors des zones à risques.

## Descriptions des produits

### Capteur de niveau



Pour l'acquisition du niveau.

Caractéristiques techniques :

- Classe de protection : IP 68
- Champ de mesure : 0-1 mWS ; 0-2,5 mWS ;
- Longueurs de câble : 10, 30 ou 50 m
- Signal de sortie : 4-20 mA
- Homologation Ex conforme ATEX

### Interrupteur à flotteur MS 1

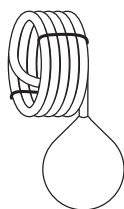

Pour le pilotage du niveau des eaux chargées agressives et contenant des matières fécales.

Caractéristiques techniques :

- Pour le raccordement à un coffret de commande Wilo-DrainControl ou EC-Drain
- Longueur du câble : 10 m

### Interrupteur à flotteur WA

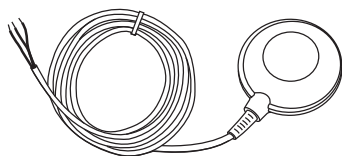

Pour le pilotage du niveau des eaux chargées sans matière fécale.

Caractéristiques techniques :

- Longueurs de câble : 5 m, 10 m, 20 m, 30 m
- Branchement : En haut « Marche »/en bas « Arrêt ».
- WA 65 pour fluides jusqu'à 60 °C
- WA 95 pour fluides jusqu'à 90 °C

### Relais d'isolation Ex

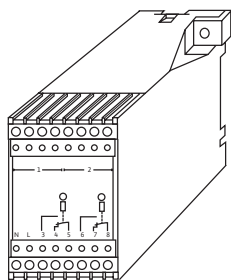

Pour l'installation des interrupteurs à flotteur dans un secteur à risque d'explosion.

- Conçu pour le raccordement de 2 à 5 interrupteurs à flotteur.
  - 2 circuits (raccordement de 2 interrupteurs à flotteur possible)
  - 3 circuits (raccordement de 3 interrupteurs à flotteur possible)
  - 4 circuits (raccordement de 4 interrupteurs à flotteur possible)
  - 5 circuits (raccordement de 5 interrupteurs à flotteur possible)
- Intégré dans un coffret ISO en plastique, avec couvercle transparent
- Classe de protection IP 54
- Pour montage mural
- Dimensions (l x H x P) : 182 x 180 x 165 mm

### Barrière Zener

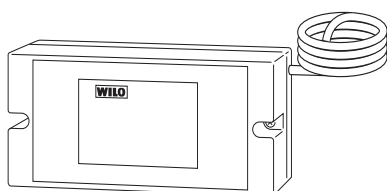

Pour l'installation d'un capteur de niveau dans des secteurs à risque.

- Convient pour le raccordement d'un capteur de niveau
- Classe de protection IP 40, corps pour l'installation dans une zone sans risque d'explosion.
- Dimensions (l x H x P) : 75 x 150 x 106 mm
- 1 m de câble préassemblé.

## Descriptions des produits

### Armoire de commande pour Wilo DrainControl, pour installation en extérieur



Armoire de distribution des câbles monobloc ou en deux parties pour l'installation en extérieur. En polyester renforcé aux fibres de verre avec plaque de montage intégrée. Carcasse avec surface lisse.

#### Armoire de distribution des câbles non équipée :

Sur demande montage avec accessoires sélectionnés (supplément).

monobloc Taille 00, dimensions extérieures (lxHxP) : 400 x 800(1600) x 225 pour DrainControl PL1 et EC-Drain 1x4,0

en deux parties Taille 00, dimensions extérieures (lxHxP) : 460 x 830(1760) x 330 pour DrainControl PL1 WS

en deux parties Taille 0, dimensions extérieures (lxHxP) : 590 x 830(1760) x 330 pour DrainControl 1+2 (0,5-10 A) DE, PL2 et PL2 WS

en deux parties Taille 1, dimensions extérieures (lxHxP) : 785 x 830(1760) x 330

en deux parties Taille 2, dimensions extérieures (lxHxP) : 1115 x 830(1760) x 330

#### Armoire de distribution des câbles avec coffret de commande :

avec distribution électrique montée, chauffage et voyant lumineux à flash.

monobloc Taille 00, dimensions extérieures (lxHxP) : 400 x 800(1600) x 225, classe de protection IP 34, au choix avec DrainControl PL1 (pas WS) ou EC-Drain 1x4,0

en deux parties Taille 0, dimensions extérieures (lxHxP) : 590 x 830(1760) x 330, classe de protection IP 44, au choix avec DrainControl PL2 (ps WS), DrainControl 1 (0,5-10 A) DE ou DrainControl 2 (0,5-10 A) DE

### Voyant lumineux à flash

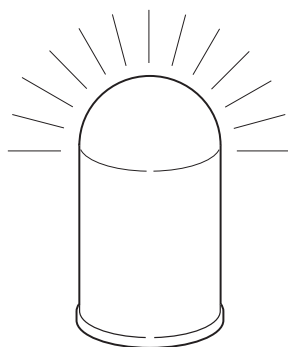

Lampe de signalisation pour l'installation en extérieur sur l'armoire de commande.

Caractéristiques techniques :

- Raccordement : 1~230 V, 50 Hz



## Descriptions des produits

### Avertisseur sonore

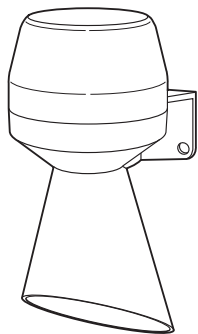

Pour le raccordement sur un coffret de commande Wilo DrainControl

Caractéristiques techniques :

- 1~230 V, 50 Hz
- Niveau de pression acoustique : 92 dBA

### Système pneumatique de détection

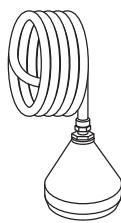

Le capteur de pression (cloche à immersion) enregistre les variations de niveaux dans la fosse. Les variations de pression dans la cloche à immersion, qui sont transmises à travers une conduite étanche vers le coffret Wilo-DrainControl PL, sont traitées par un dispositif de mesure.

Etendue de la fourniture :

- Cloche submersible avec 10 m de tuyau

### Système par bulles d'air

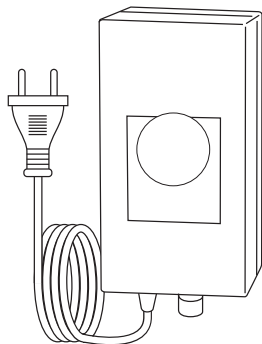

Ce principe à injection est obtenu avec de l'air comprimé fourni en permanence par un petit compresseur. La cloche à immersion (spéciale pour ce système) est à commander séparément.

Etendue de la fourniture :

- Petit compresseur
- 3 m de tuyau avec Té et clapet anti-retour

### Déclencheur Wilo-SK 545

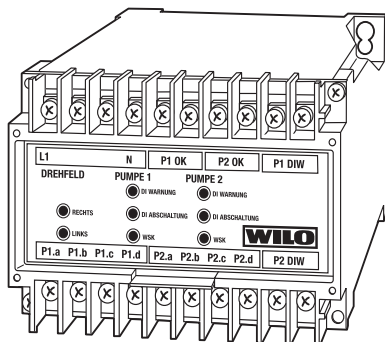

Déclencheur pour la surveillance de max. 2 pompes submersibles Wilo TP 80 ou TP 100.

- Montage dans un coffret existant ou comme module dans une armoire de fabrication traditionnelle (électro-mécanique), montage sur rail DIN 35 mm
- Contrôle du champ magnétique
- Contrôle d'étanchéité
- Protection thermique par thermistance (WSK)
- Tension de service : 3~400 V
- Protection par fusible max. : 6 A
- Contacts secs de sortie ; charge max. : 250 V, 1 A
- Dimensions (l x H x P) : 100 x 72 x 113 mm

# High Efficiency<sup>20</sup>

**Plus de 20 brevets par an.**  
Nous protégeons nos ressources naturelles en  
déployant des ressources intellectuelles infinies.

Venez les découvrir sur [www.wilo.be/he-fr](http://www.wilo.be/he-fr)

**motralec**

4 rue Lavoisier . ZA Lavoisier . 95223 HERBLAY CEDEX  
Tel. : 01.39.97.65.10 / Fax. : 01.39.97.68.48  
Demande de prix / e-mail : [service-commercial@motralec.com](mailto:service-commercial@motralec.com)  
[www.motralec.com](http://www.motralec.com)



**WILO**  
*Pumpen Intelligenz.*