



Exécution

Ce système de relevage et de broyage automatique a été conçu pour évacuer les effluents provenant d'un WC et d'un lavabo.

Il est possible de l'utiliser pour installer un WC, une salle d'eau, ou des toilettes, à un sous-sol, pour l'aménagement d'un grenier, dans un lieu où le réseau d'évacuation principal n'est pas accessible.

Le design du système de relevage et de broyage automatique GEOTRIT est spécifiquement étudié pour que l'appareil puisse être placé derrière un WC fixé au sol (non suspendu) et se raccorder sur le tuyau d'évacuation de ce dernier par la manchette du GEOTRIT.

Installé et utilisé correctement, ce système est fiable et solide. GEOTRIT est équipé d'un broyeur, d'un clapet/vanne et d'un filtre à charbon.

L'ensemble est vendu avec une manchette flexible de raccordement pour l'entrée des effluents, un coude de sortie pour l'évacuation et des colliers de serrage.

Conditions d'utilisation

Tension : 220-240 V

Fréquence : 50 Hz

Protection IP 44

Puissance absorbée maximum 550 W

Intensité absorbée maximum 2,5 A

Evacuation verticale maximum 4 m

Utilisations

GEOTRIT évacue les effluents provenant de :



WC



Lavabo

Courbe caractéristique

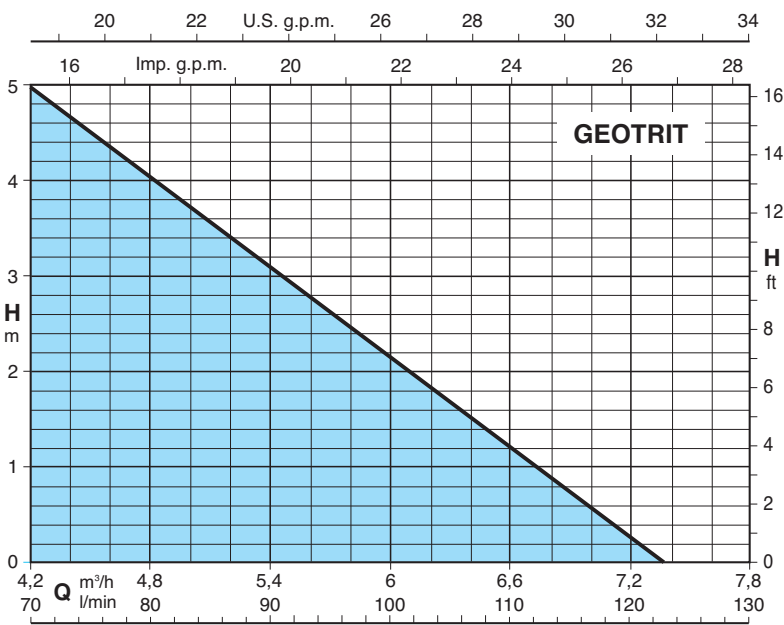

Q	m ³ /h	4,2	4,8	5,4	6	6,6	7,2
	l/min	70	80	90	100	110	120
H	m	4,97	4,05	3,1	2,16	1,21	0,27

Installation

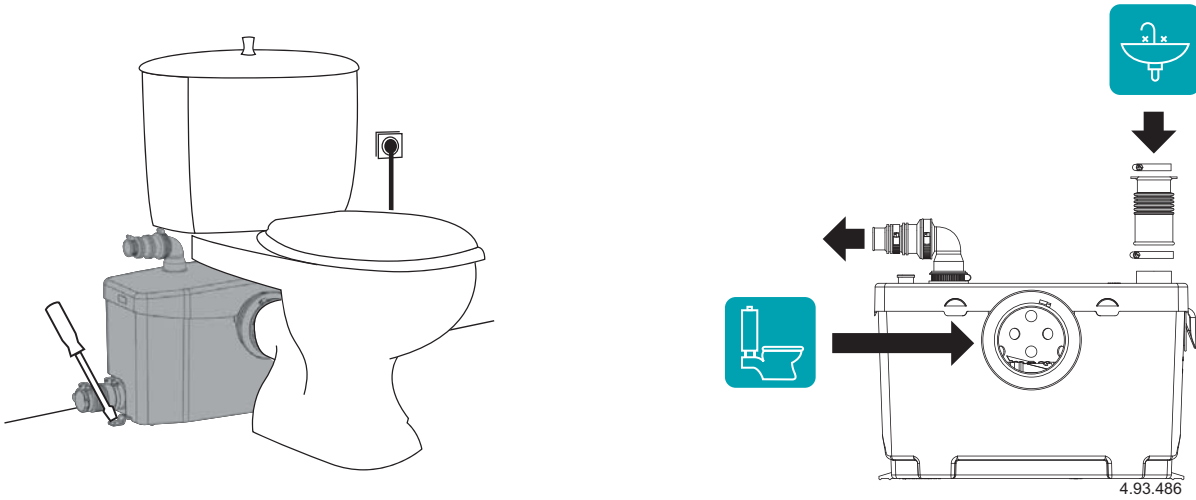

Performance

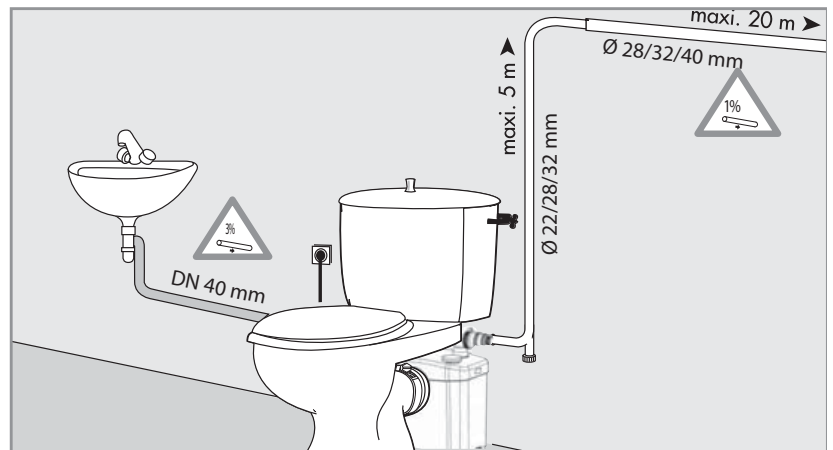
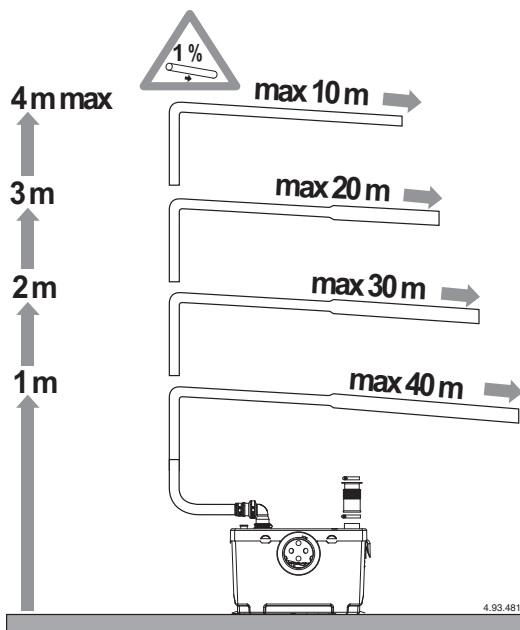

Dimensions et poids

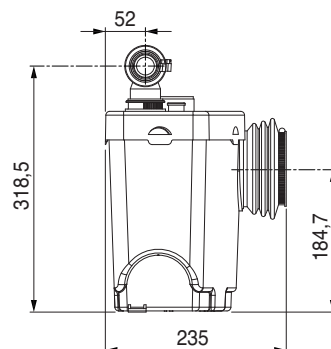
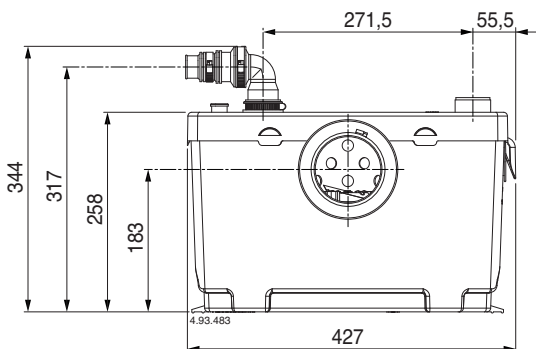

Poids: kg 6,8



Exécution

Ce système de relevage et de broyage automatique a été conçu pour évacuer les effluents provenant de WC, lavabo, bidet et douche.

Il est possible de l'installer pour une salle de bain complète dans un sous-sol ou lors de l'aménagement d'un grenier.

Le design du système de relevage et de broyage automatique GEOCOMP est spécifiquement étudié pour que l'appareil puisse être placé derrière un WC fixé au sol (non suspendu) et se raccorder sur le tuyau d'évacuation de ce dernier par la manchette du GEOCOMP.

Installé et utilisé correctement, ce système est fiable et solide. GEOCOMP est équipé d'un broyeur, d'un clapet/vanne et d'un filtre à charbon.

L'ensemble est vendu avec une manchette flexible de raccordement pour l'entrée des effluents, un coude de sortie pour l'évacuation et des colliers de serrage.

Conditions d'utilisation

Tension : 220-240 V

Fréquence : 50 Hz

Protection IP 44

Puissance absorbée maximum 550 W

Intensité absorbée maximum 2,5 A

Evacuation verticale maximum 4 m

Utilisations

GEOCOMP évacue les effluents provenant de :



WC



Lavabo



Bidet



Baignoire

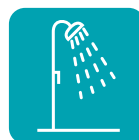

Douche

Courbe caractéristique

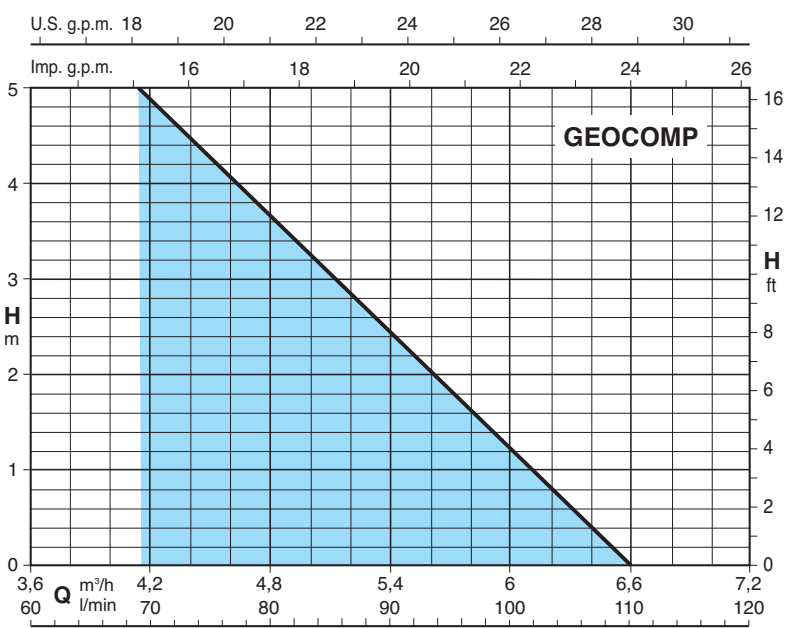

Q	m³/h	4,14	4,2	4,8	5,4	6	6,6
	l/min	69	70	80	90	100	110
H	m	5	4,89	3,66	2,42	1,24	0

Installation

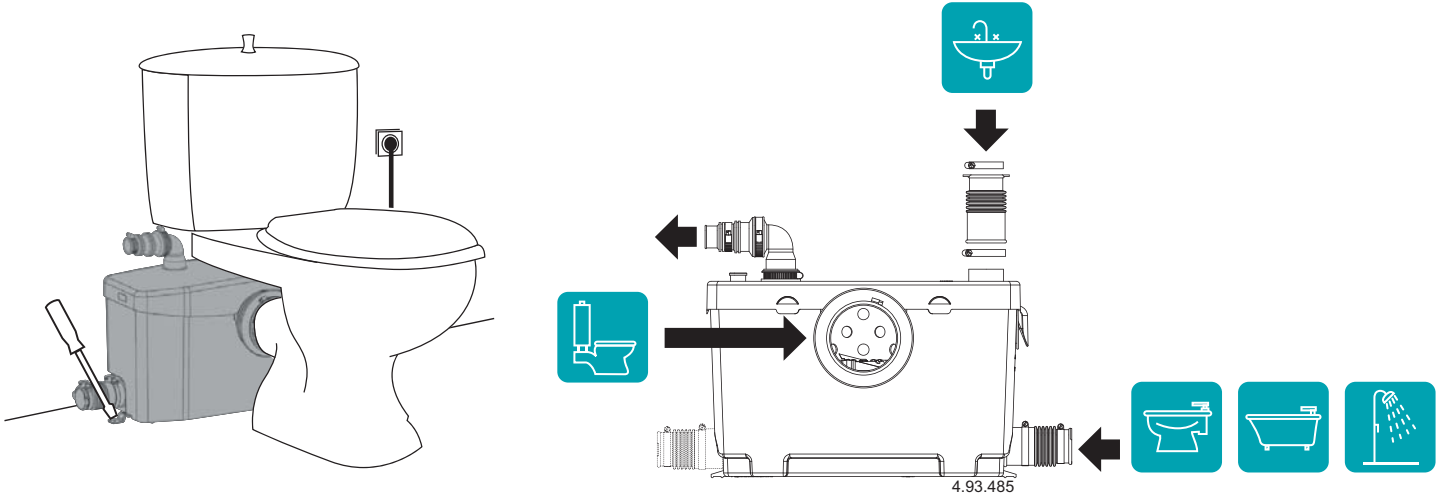

Performance

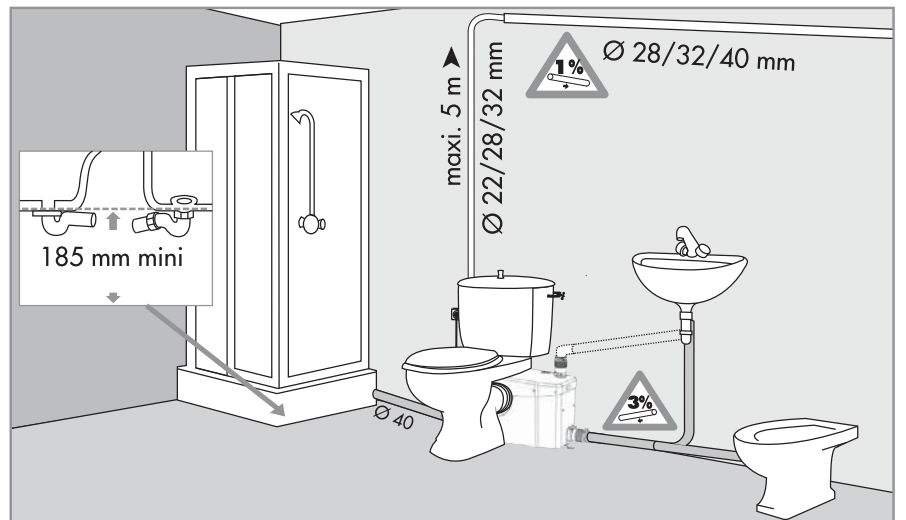
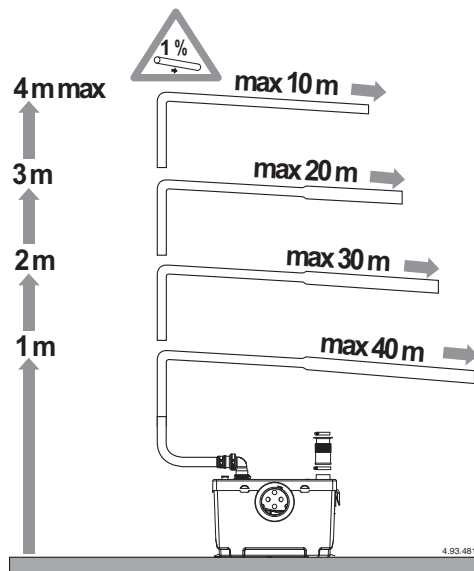

Dimensions et poids

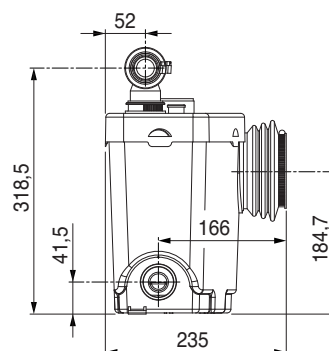
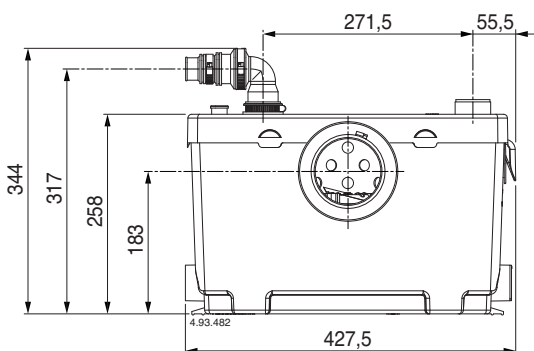

Poids: kg 6,8



Exécution

Ce système de relevage et de broyage automatique a été conçu pour évacuer les eaux claires ou légèrement chargées provenant d'évier de cuisine domestique, lave vaisselle et machine à laver – le tout fonctionnant en même temps si nécessaire.

Il est possible de l'installer facilement pour une cuisine domestique et /ou une buanderie proches ou distantes d'une canalisation.

Ce système dispose d'un clapet et il ne peut être utilisé avec des eaux usées.

L'ensemble est vendu avec une manchette flexible de raccordement pour l'entrée des effluents, un coude de sortie pour l'évacuation, des colliers de serrage et une bonde.

Conditions d'utilisation

Tension : 220-240 V

Fréquence : 50 Hz

Protection IP 44

Puissance absorbée maximum 350 W

Intensité absorbée maximum 1,7 A

Evacuation verticale maximum 5 m

Utilisations

GEOCLEAN évacue les effluents provenant de :



Washbasin



Bidet



Baignoire



Douche



Evier de cuisine



Lave vaisselle



Machine à laver

Courbe caractéristique

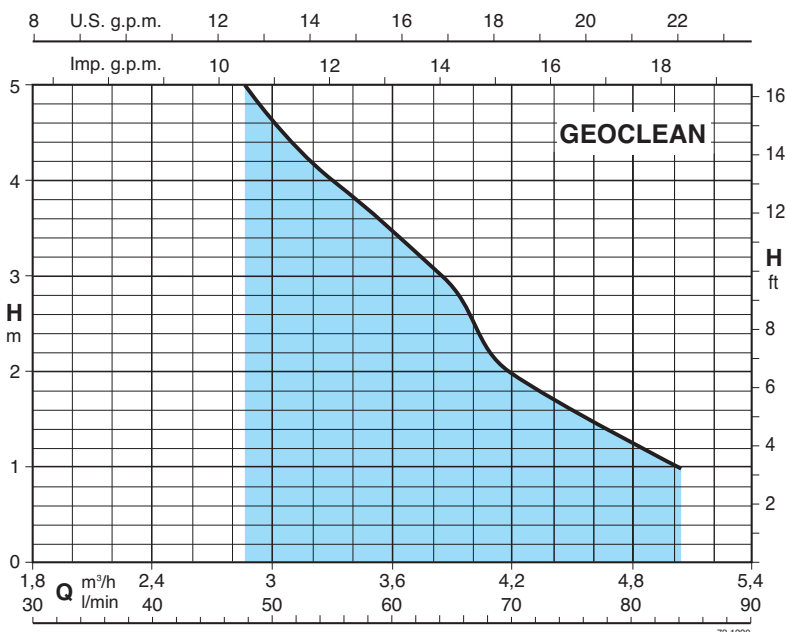

Q	m³/h	2,88	3	3,6	4,2	4,8	5,04
	l/min	48	50	60	70	80	84
H	m	4,95	4,62	3,46	1,97	1,25	1

Installation

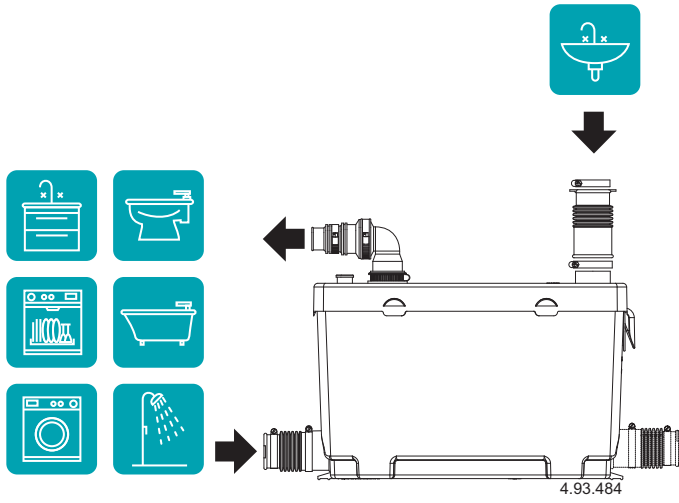

Performance

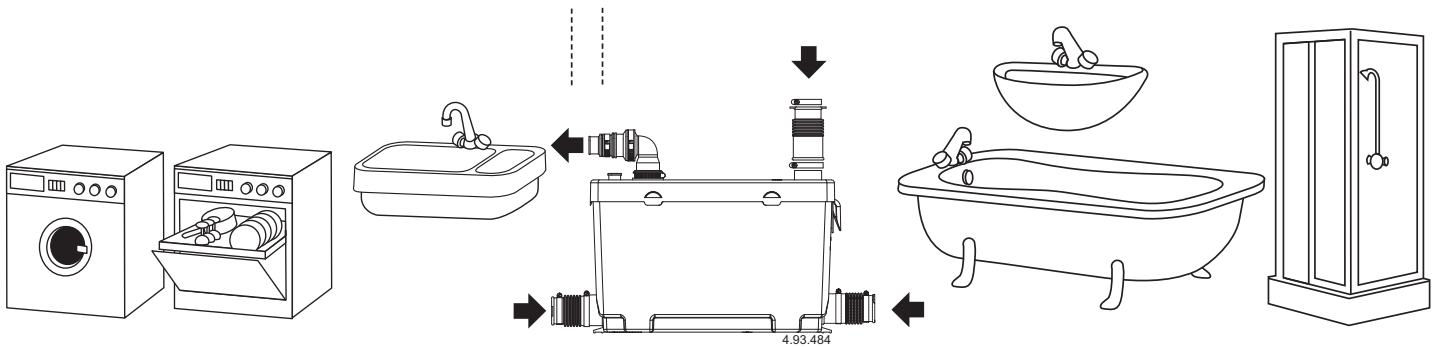
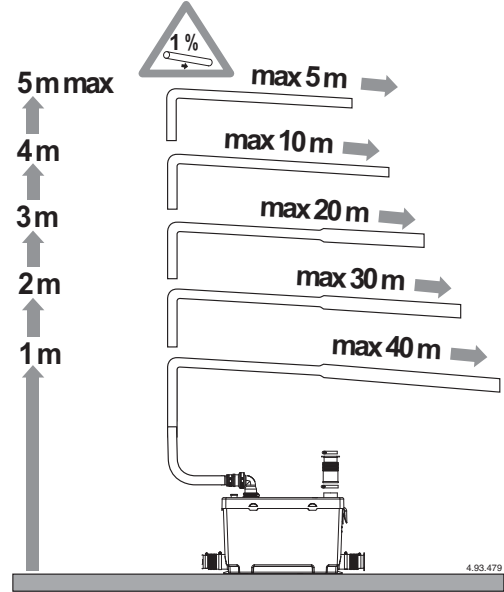

motralec

4 rue Lavoisier . ZA Lavoisier . 95223 HERBLAY CEDEX

Tel. : 01.39.97.65.10 / Fax. : 01.39.97.68.48

Demande de prix / e-mail : service-commercial@motralec.com

www.motralec.com

Dimensions et poids

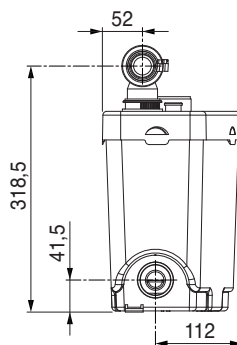
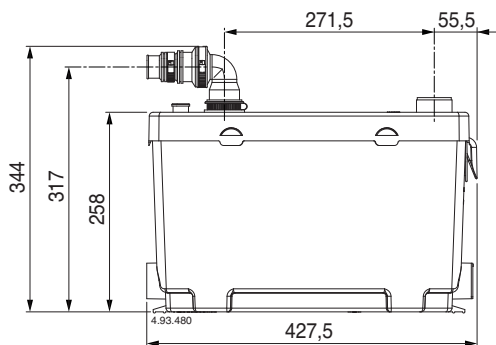

Poids: kg 6,6