

Rollair[®]

Compresseurs d'air

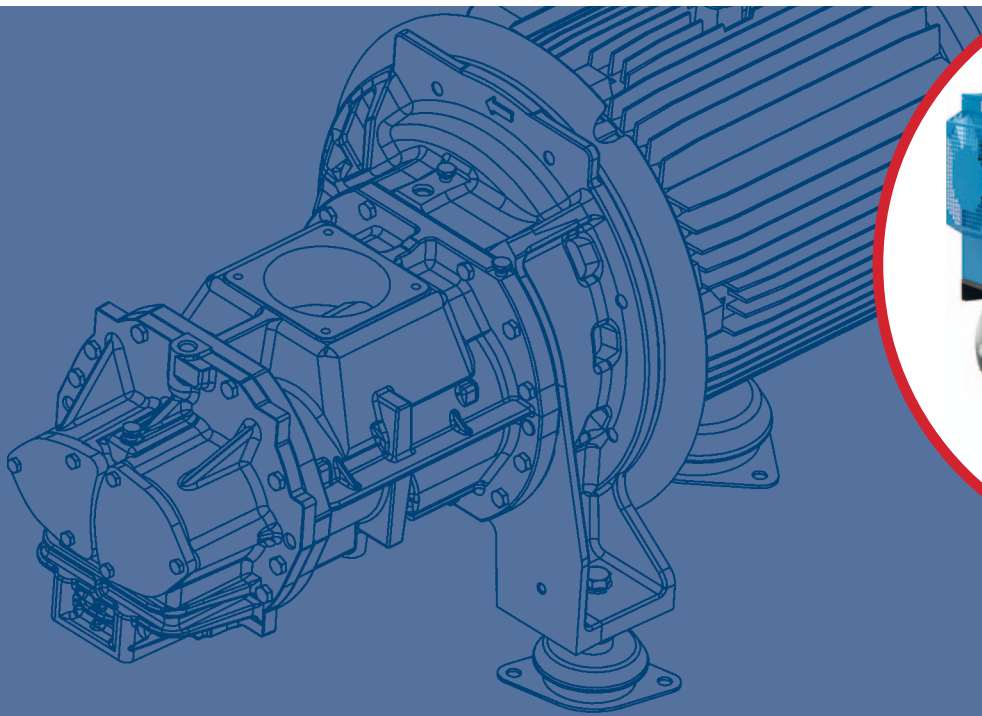

ROLLAIR 15-40E ET ROLLAIR 20V-40EV

Worthington Creyssensac

Né de l'expérience. Guidé par la technologie.

Worthington Creyssensac bénéficie de plus de 145 ans d'expérience industrielle. Notre ambition est de proposer des solutions d'air comprimé de premier choix à nos clients. Pour atteindre cet objectif, l'investissement permanent dans notre développement de produits est capital pour garantir :

- De hautes performances et une excellente qualité
- Des solutions techniques intégrées
- Une grande efficacité énergétique
- Un bas coût total d'exploitation
- Le respect de l'environnement

www.airwco.com



La puissance de la gamme Rollair

La transmission par engrenage permet aux compresseurs à vis Rollair 15-40E de fournir de l'air comprimé avec une grande efficacité et de très faibles niveaux de bruit. Aujourd'hui, le compresseur Rollair peut aussi être installé sur un réservoir d'air avec un sécheur par réfrigération et de nombreuses options destinées à renforcer l'efficacité et la qualité de l'air.

Une transmission par engrenage d'une grande efficacité

- Une consommation d'énergie réduite par rapport à la technologie à entraînement par courroie.
- De faibles niveaux de bruit: le modèle Rollair peut être installé près du lieu de travail.
- Opérations d'entretien très espacées.

Des contrôleurs intelligents

- Faciles à lire grâce à l'écran graphique (Airlogic² en série sur les compresseurs à vitesse variable, en option sur les compresseurs à vitesse fixe).
- Économiques en énergie grâce au contrôle intelligent des cycles en charge/à vide.
- Faciles à programmer en fonction du temps de fonctionnement dont vous avez besoin, 24 h/24 et 7 j/7.
- Livrés avec entrées numériques à raccordement fixe et des fonctions de communication exceptionnelles.
- Entièrement compatibles avec la gamme Infologic et Airlogic.



Installation complète

- Disponible jusqu'à 30 ch en montage sur réservoir avec sécheur frigorifique intégré.
- Un encombrement compact qui vous permet d'économiser sur les coûts d'installation et de gagner de la place.
- Risque réduit de fuites d'air.



La gamme qui répond à toutes vos exigences

Le modèle Rollair 15-40E vous offre un compresseur qui répond exactement à vos besoins.

Une large gamme

- Puissance disponible : de 15 à 40 ch.
- 4 variantes de pression.
- 4 versions différentes de Rollair V.
- Tous les modèles de compresseur jusqu'à 30 ch peuvent être installés sur un réservoir d'air avec un sécheur par réfrigération.

Une filtration de l'air et une séparation de l'huile très efficaces

- Aspiration d'air très performante qui empêche l'infiltration de grosses particules de poussière.
- L'aspiration d'air dans la partie froide du compresseur garantit une température de fonctionnement optimale.
- Grâce au filtre encastré 2 µm, seul de l'air propre entre dans le compresseur, ce qui permet de renforcer la fiabilité globale.
- Le séparateur d'huile garantit une teneur en huile de 3 ppm grâce à une séparation cyclonique, par gravité et par filtration.

Facilité d'accès et d'installation

- Entretien facilité grâce aux larges portes à charnières (unités sur châssis) et aux panneaux amovibles (unités sur réservoir).
- Faibles coûts d'entretien.
- Les unités sont manutentionnables avec un chariot élévateur sur trois côtés pour les unités sur châssis et deux côtés pour les unités sur réservoir.

Les options dont vous avez besoin

- Sécheur intégré disponible sur tous les modèles jusqu'au Rollair 40E.
- Commande centralisée intégrée pour améliorer l'efficacité et garantir une meilleure communication entre les différents compresseurs du local.
- Deux filtres réseau D200 qui permettent d'améliorer la qualité de l'air (uniquement pour la version sur réservoir).
- Récupération d'énergie pour récupérer une partie de l'énergie investie.

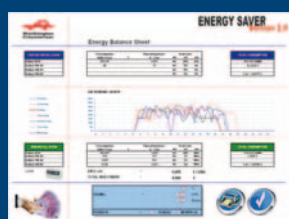

Audit énergétique

Pour optimiser votre efficacité énergétique, vous devez choisir un compresseur adapté. Contactez votre conseiller local Worthington Creyssensac qui réalisera une simulation en fonction de vos paramètres et vous aidera à choisir la solution d'air comprimé la plus adaptée à vos besoins.

Une offre adaptée à chaque client

Découvrez les fonctionnalités innovantes de la gamme Rollair 15-40E, qui vous propose une offre intégrale : grande efficacité, facilité d'entretien et faible niveau de bruit.

Train d'entraînement haute qualité (transmission par engrenage)

- Entraînement moto-compresseur par engrenages pour un rendement énergétique et une fiabilité exceptionnels.
- Aucune perte à long terme grâce à la combinaison des technologies à vis et à carter d'engrenages.
- Toutes les unités intègrent des jeux d'engrenage adaptés pour une efficacité optimale.
- Conçu en interne, l'élément de compression offre des performances exceptionnelles (énergie et débit d'air réel).
- Marque de moteur bénéficiant d'une excellente réputation sur tous les modèles.
- IP 55 classe F efficacité IE 2.

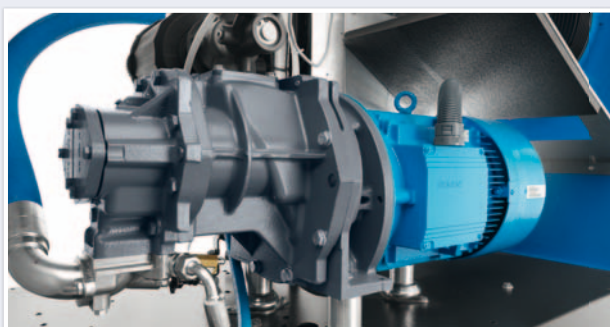

Variateur de fréquence intégré (ROLLAIR V)

- Variateur de fréquence facilement accessible.
- Contrôle optimal de la plage de débit.
- Armoire électrique parfaitement refroidie pour éviter la surchauffe des composants électriques.



Efficacité remarquable

Filtration d'aspiration d'air et séparation de l'huile très efficaces

- L'air frais est prélevé dans la partie froide du compresseur pour améliorer l'efficacité.
- Grâce au filtre d'aspiration 2 µm, seul de l'air propre entre dans l'élément de compression.
- Accès aisé pour l'entretien.

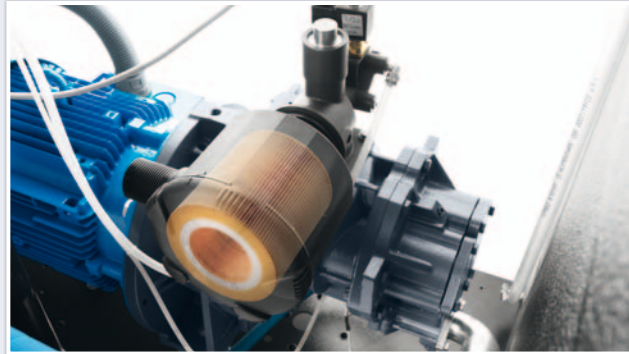

Une ventilation optimale et un refroidisseur surdimensionné

- Grâce à l'amélioration du débit de refroidissement, la température de service diminue.
- Des flux d'air frais dissociés garantissent un refroidissement efficace du moteur et du variateur, ainsi qu'une longue durée de vie de l'huile, des composants et du compresseur.
- Le débit de ventilation est optimal, tout en ne nécessitant qu'une faible consommation d'énergie.
- Les échangeurs huile/air et air/air surdimensionnés garantissent un excellent refroidissement et une basse température de fonctionnement.

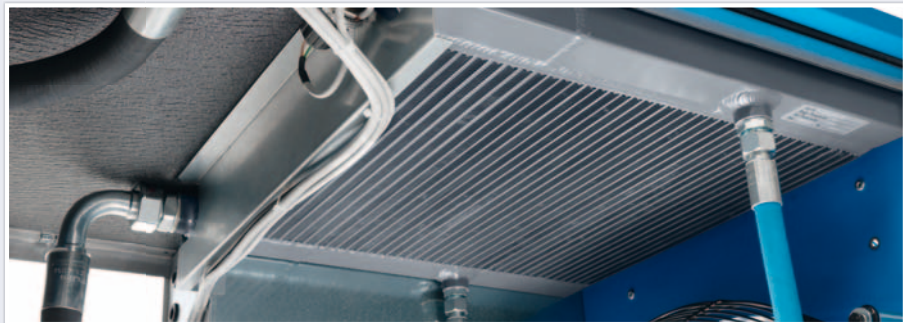
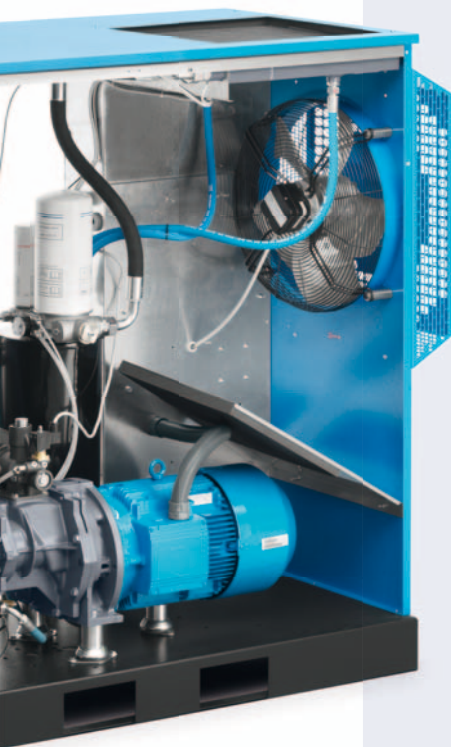

Fonctionnement silencieux

Grâce à l'insonorisation renforcée, le compresseur est très silencieux et peut être placé à proximité du lieu de travail.

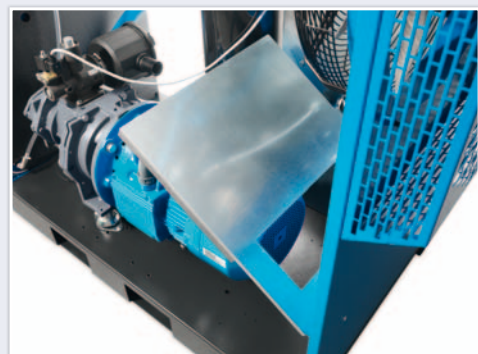

Une qualité de l'air et un refroidissement optimisés

Solution tout-en-un sur réservoir

- Un encombrement plus faible par rapport à une installation classique.
- Une installation plus simple et moins coûteuse.
- Forte amélioration de la qualité de l'air grâce au sécheur intégré (et aux filtres en option).
- Risque réduit de fuites d'air.



Offre sur réservoir : un ensemble complet

- La très bonne qualité de l'air est assurée par un sécheur par réfrigération intégré surdimensionné (également disponible sur l'unité sur châssis).
- Le réservoir 16 bar certifié PED stocke de l'air asséché pour réduire la corrosion interne.
- Les modèles 20, 25 et 30 ch, sont aussi disponibles en vitesse variable.
- Deux filtres réseau D200 M et S sont montés (en option) pour limiter la teneur en huile et en particules à 0,01 ppm dans l'air comprimé.

EFFICACITÉ ÉNERGÉTIQUE

Optimisation de votre efficacité énergétique

Les coûts énergétiques représentent environ 70 % du coût total d'exploitation de votre compresseur sur une période de 5 ans. C'est pourquoi la réduction du coût total d'exploitation d'une solution d'air comprimé est une priorité. Le compresseur Rollair V avec entraînement à fréquence variable peut réduire jusqu'à 30 % la facture énergétique de votre compresseur.

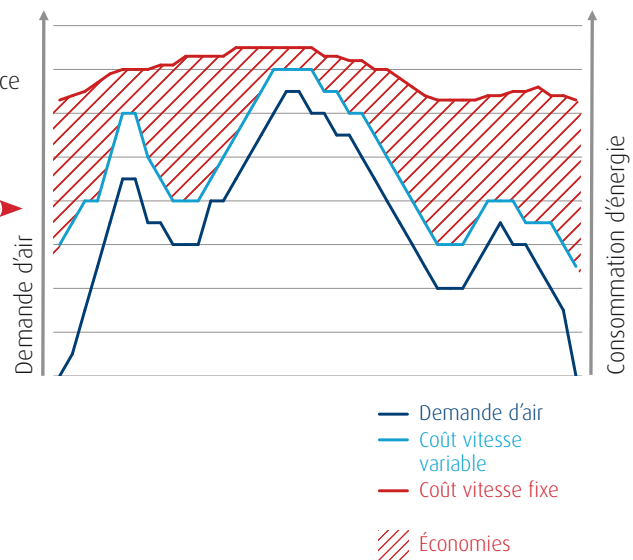
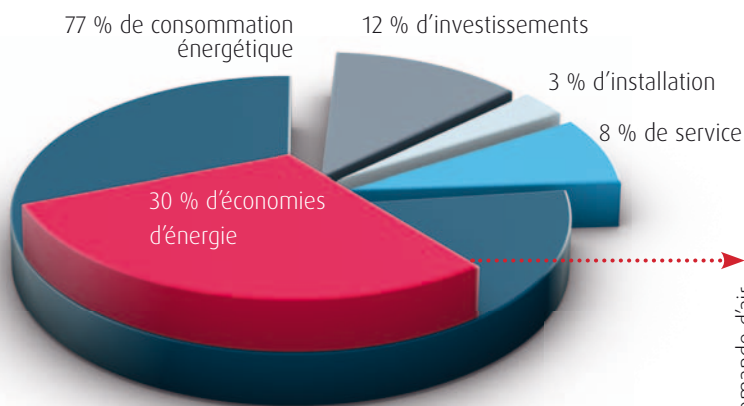

Le Rollair V réduit la consommation énergétique de différentes manières :

- Le variateur de vitesse adapte exactement la production d'air au besoin réel. L'énergie consommée est proportionnelle au débit. La pression dans le réseau reste rigoureusement stable. Pas de coûteuse surpression inutile.
- Aucun cycle de mise à vide au-dessus de 20 % de charge.
- Pas de pics d'intensité grâce au démarrage progressif.

Modules électroniques de contrôle

Les contrôleurs Infologic² et Airlogic² vous permettent d'utiliser le compresseur de manière simple et organisée.



Infologic² (de série)

- De série sur les machines à vitesse fixe.
- Le temps de marche à vide ne dépend pas d'un réglage fixe. Le contrôleur ajuste ce temps en fonction des cycles de marche en charge/à vide précédents, afin d'optimiser le fonctionnement et de réaliser des économies d'énergie.
- Programmation d'une double plage de pression pour réaliser des économies d'énergie durant les heures de travail où une pression haute n'est pas requise.
- Le redémarrage automatique après une coupure de courant avec redémarrage de séquence permet d'éviter les démarrages simultanés de plusieurs compresseurs et limite les crêtes d'intensité.
- Report du délai du cycle à vide.
- L'indicateur d'entretien et la gestion des défaillances fournissent des messages clairs et complets pour faciliter les diagnostics d'entretien.
- Visualisation et suivi du compresseur via une simple connexion Ethernet.



Airlogic²

Le contrôleur graphique Airlogic² offre les fonctionnalités suivantes :

- De série sur les machines entraînées par variateur et en option sur les machines à vitesse fixe.
- Écrans conviviaux, consignation des données et stockage sur une carte mémoire.
- Connectivité destinée à garantir une régulation efficace de la pression lors de l'utilisation combinée d'un compresseur à vitesse fixe et d'un compresseur à vitesse variable.
- L'Airlogic² peut être le maître de plusieurs compresseurs esclaves à vitesse fixe dans une salle de compresseurs, ce qui permet d'harmoniser leur fonctionnement.



Contrôleur

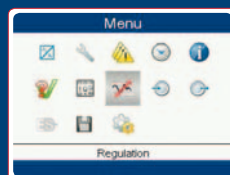

Écran du menu

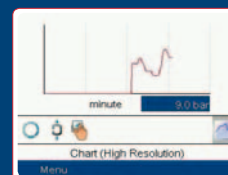

Écran de consignation des données

Amélioration de votre récupération d'énergie

Lorsque l'air est comprimé, de la chaleur se dégage. L'excédent de chaleur peut être capturé avec une option de récupération d'énergie et acheminé vers d'autres applications, ce qui permet d'économiser l'énergie et de diminuer les coûts.

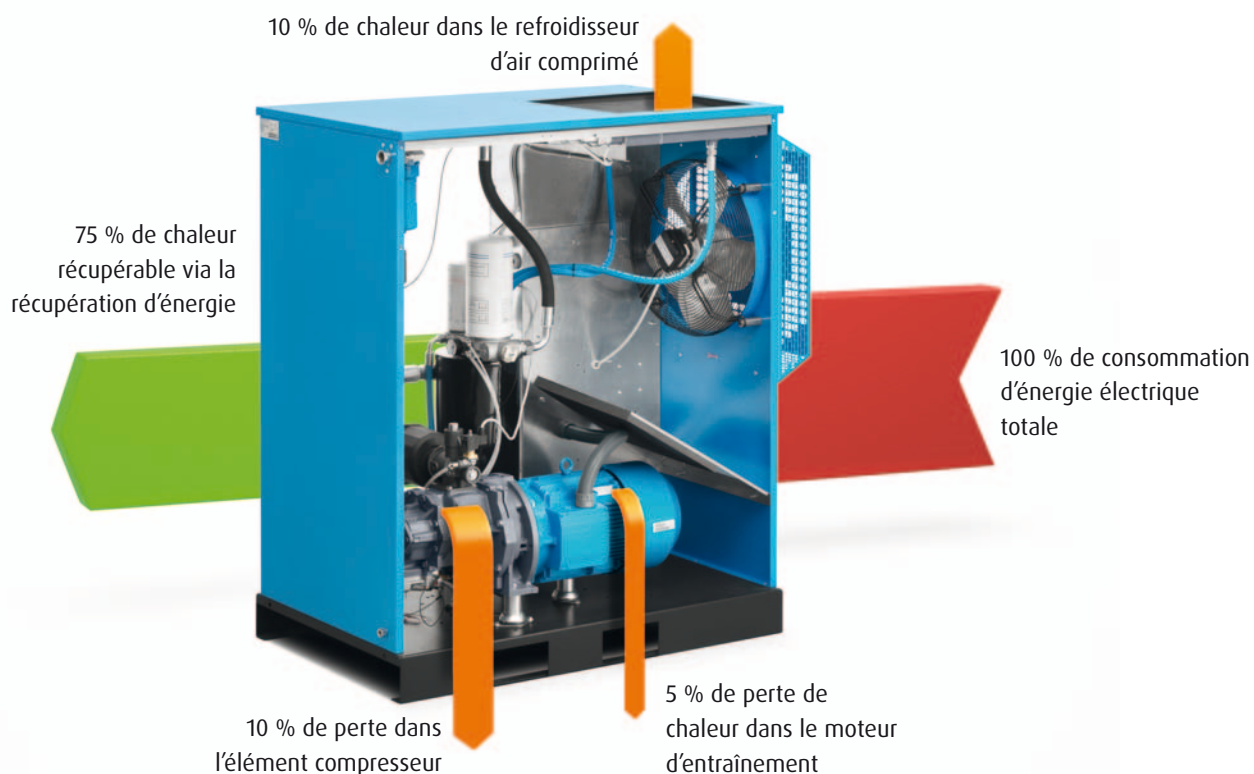

Récupération d'énergie

Dans le récupérateur d'énergie (disponible en option), le circuit d'huile est prérefroidi avec un échangeur de chaleur huile/eau. L'eau devient ensuite un moyen de transport fluide pour récupérer les calories. L'eau chaude résultant du processus peut être utilisée dans des applications industrielles, radiateurs ou chaudières, ou préchauffage d'eau d'alimentation sanitaire.

L'option de récupération d'énergie consiste en un échangeur de température huile/eau, qui permet de réchauffer en continu un circuit d'eau sous pression. Le système est régulé automatiquement par une vanne thermostatique qui donne la priorité au chauffage de l'eau. Lorsque le besoin en eau est réduit, le refroidissement standard du compresseur est de nouveau activé.

L'option de récupération d'énergie est un système simple qui ne nécessite aucun entretien ni consommation électrique, mais offre des réductions considérables de vos coûts énergétiques.



Options pour optimiser votre activité



Un large éventail d'options vous permet de tirer le meilleur parti de votre compresseur Rollair 15-40E.

- **Séparateur centrifuge interne doté d'une purge automatique à détection de niveau, pouvant récolter jusqu'à 90 % de l'humidité de l'air comprimé.**
- **Panneau de préfiltration de refroidissement d'air haute efficacité** qui permet d'éviter que la poussière ne s'infilte dans le compresseur, ce qui protège les composants internes et prolonge la durée de vie du compresseur.
- **Système de récupération d'énergie** qui permet de récupérer jusqu'à 70 % de la consommation d'énergie électrique pour chauffer de l'eau pour les douches, les chaudières, etc.
- **Moteur IE3** augmentant l'efficacité du compresseur, entraînant par conséquent une réduction de la consommation énergétique et des coûts.
- **Contrôle de phase protégeant** le compresseur et le moteur lorsque l'alimentation n'est pas fiable.
- **Télésurveillance** pour plus de confort.
- **Filtres réseau D200M et S** pour limiter l'huile et la poussière à 0,01 ppm.
- **Réchauffeur (en option seulement pour les versions sur réservoir)** de capotage pour assurer une installation à basse température.
- **Filtre d'aspiration d'air haute performance** empêchant la poussière de s'infiltrer dans le circuit pneumatique dans les environnements très poussiéreux.

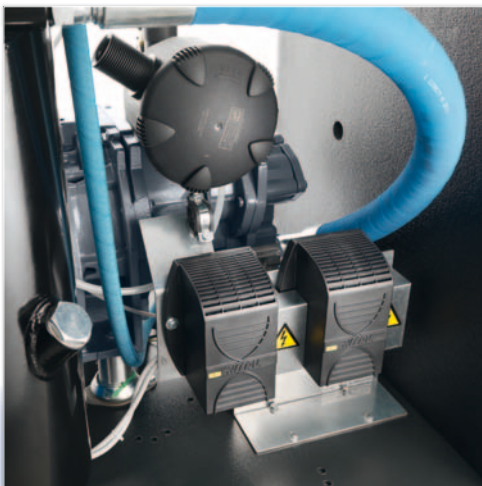

Pour plus d'informations sur la manière dont les options peuvent optimiser votre activité, contactez votre conseiller local.

Caractéristiques techniques

Vitesse fixe

Modèle		Pression de service max.	Débit d'air réel aux conditions de référence		Puissance du moteur		Niveau de bruit **	Débit d'air de refroidissement	Poids		
			bar	m³/h	l/s	kW			ch	dB (A)	m³/h
Rollair 15	A	7,5	116	32,2	11	15	61	2300	460	520	719
	8 bar	8	110	30,6							
	B	10	91	25,3							
	C	13	72	20,0							
Rollair 20	A	7,5	162	45,0	15	20	62	2300	470	530	728
	8 bar	8	149	41,4							
	B	10	132	36,7							
	C	13	109	30,3							
Rollair 25	A	7,5	197	54,7	18,5	25	63	2300	490	550	737
	8 bar	8	190	52,8							
	B	10	162	45,0							
	C	13	139	38,6							
Rollair 30	A	7,5	227	63,1	22	30	64	4800	496	566	765
	8 bar	8	220	61,1							
	B	10	194	53,9							
	C	13	169	46,9							
Rollair 40	A	7,5	276	76,7	30	40	65	4800	542	602	NA
	8 bar	8	273	75,8							
	B	10	256	71,1							
	C	13	221	61,4							

Vitesse variable

Modèle	Pression de service max.	Débit d'air réel aux conditions de référence*										Puissance du moteur		Niveau de bruit **	Débit d'air de refroidissement	Poids		
		Débit d'air réel* min.		Débit d'air réel* max.														
		bar	m³/h	l/s	m³/h	l/s	m³/h	l/s	m³/h	l/s	m³/h	l/s	kW	ch	dB (A)	m³/h	RLR	RLR T
Rollair 20 V	10	43	11,9	189	52,5	169	46,9	145	40,3	-	-	15	20	62	2300	490	550	748
	V HP	13	32	8,9	-	-	134	37,2	132	36,7	119							
Rollair 25 V	10	36	10,0	200	55,6	196	54,4	178	49,4	-	-	18,5	25	63	2300	510	570	757
	V HP	13	34	9,4	-	-	152	42,2	151	41,9	142							
Rollair 30 V	10	44	12,2	235	65,3	234	65,0	209	58,1	-	-	22	30	64	4800	516	586	785
	V HP	13	31	8,6	-	-	183	50,8	181	50,3	176							
Rollair 40 V	10	36	10,0	274	76,1	273	75,8	245	68,1	-	-	30	40	65	4800	562	632	NA
	V HP	13	36	10,0	-	-	233	64,7	232	64,4	219							

* Performances de l'unité mesurées selon la norme ISO 1217, annexe C, dernière édition.

** Niveau de bruit mesuré selon la norme ISO 2151 2004.

Dimensions (mm)

Machines à vitesse fixe et à vitesse variable

	Longueur	Largeur	Hauteur
Unités sur châssis toutes puissances	1400	780	1555
Unités sur réservoir toutes puissances	1977	810	1841

