

CHEMISE DE REFROIDISSEMENT

pour pompe 6" Ø 146 mm

1 • FONCTION

Si le diamètre du forage par rapport au forage ou si la pompe est installée dans une citerne, la vitesse du fluide n'est pas en mesure de refroidir correctement le moteur.

La mise en place d'une chemise de refroidissement permet de garantir un refroidissement du moteur par l'eau aspirée.

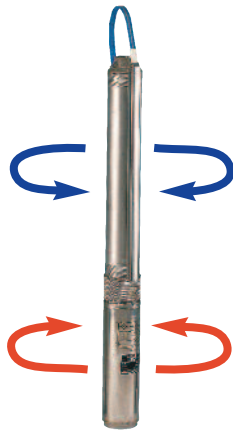

SANS CHEMISE DE REFROIDISSEMENT :

Rayonnement et **Convection** autour du moteur provoquent l'élévation de la température pouvant entraîner la destruction du moteur.

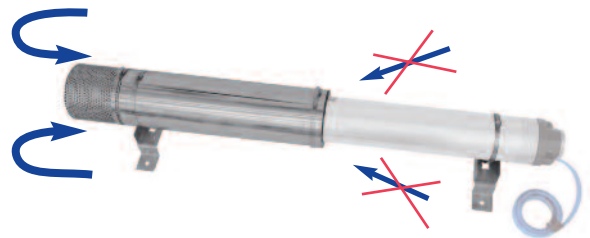

AVEC CHEMISE DE REFROIDISSEMENT :

Le flux d'eau permanent du **bas vers le haut** sur le moteur permet de garantir un bon refroidissement.

2 • CARACTÉRISTIQUES TECHNIQUES

- Le kit "chemise de refroidissement" comprend une chemise et une entretoise en inox ainsi qu'un anneau de caoutchouc.
- Le kit "Filtre inox" comprend un filtre inox à positionner sur l'entretoise de la chemise et un collier de serrage.
- Le kit "Support horizontal" comprend 2 supports et 2 colliers de serrage.



2 • CARACTÉRISTIQUES TECHNIQUES (suite)

CHOIX	Code	Pour moteurs TRI	Poids kg
L725	454015	4 kW - 5,5 kW - 7,5 kW - 9,5 kW	4,80
L960	454016	11 kW - 13 kW - 15 kW - 18,5 kW - 22 kW	5,90
L1220	454017	26 kW - 30 kW - 37 kW	7,00
Filtre inox	454026	-	0,80
Kit support	454021	-	1,00

Encombrements :

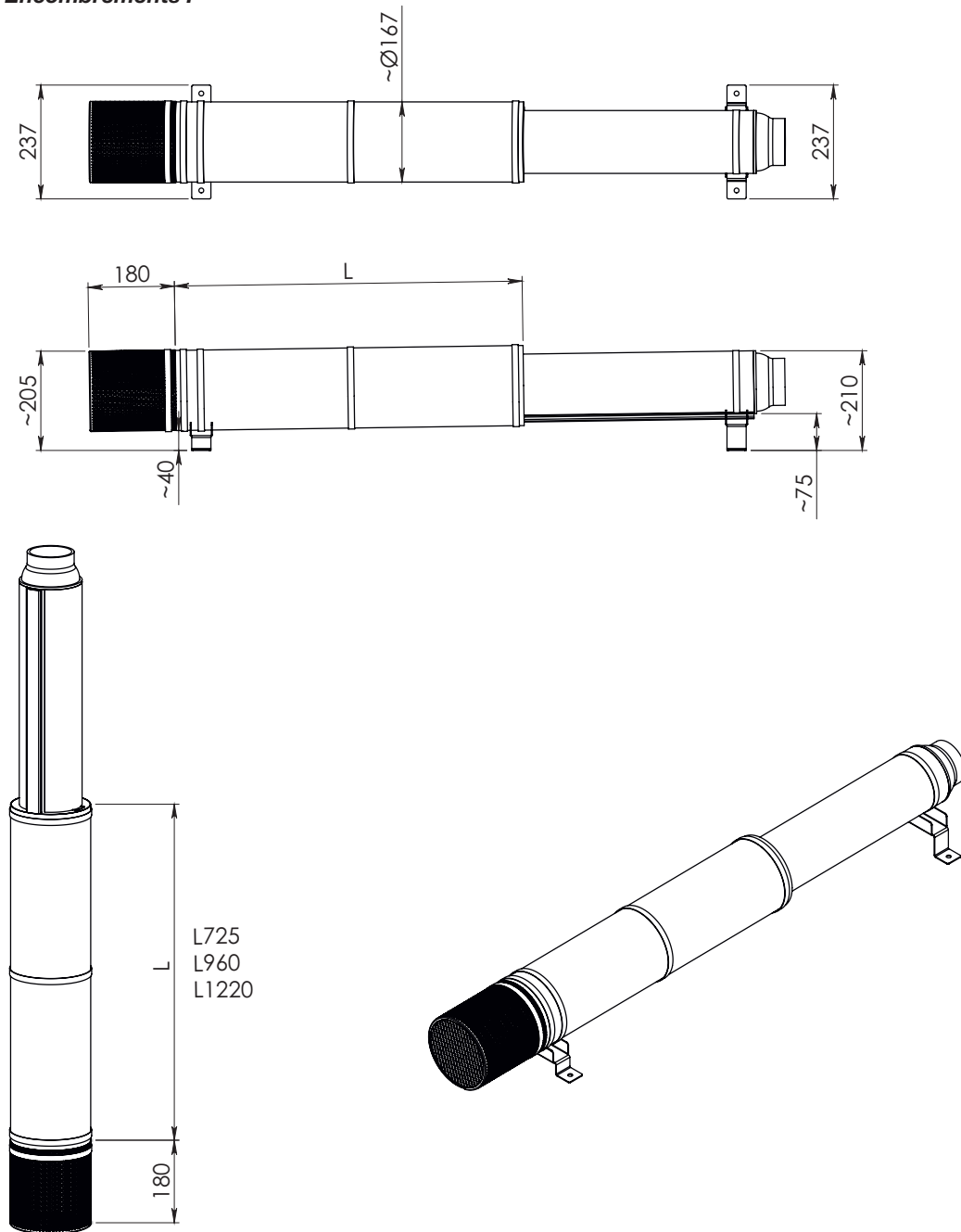

JETLY

28, rue de Provence - CS 60490 - Z.A.C. de Chesnes La Noirée
 38297 SAINT-QUENTIN-FALLAVIER CEDEX
 Tél. 04 74 94 18 24 - Télécopie 04 74 95 62 07
 Internet <http://www.jetly.fr> - E.mail info@jetly.fr

DISTRIBUÉ PAR